

1	<input checked="" type="checkbox"/> <input type="checkbox"/> <input type="checkbox"/> <input type="checkbox"/> <input type="checkbox"/>	51	<input type="checkbox"/> <input type="checkbox"/> <input checked="" type="checkbox"/> <input type="checkbox"/>	101	<input checked="" type="checkbox"/> <input type="checkbox"/> <input type="checkbox"/> <input type="checkbox"/>	151	<input checked="" type="checkbox"/> <input type="checkbox"/> <input type="checkbox"/> <input type="checkbox"/>	201	<input type="checkbox"/> <input type="checkbox"/> <input checked="" type="checkbox"/> <input type="checkbox"/>
2	<input type="checkbox"/> <input type="checkbox"/> <input type="checkbox"/> <input checked="" type="checkbox"/>	52	<input type="checkbox"/> <input checked="" type="checkbox"/> <input type="checkbox"/> <input type="checkbox"/>	102	<input type="checkbox"/> <input type="checkbox"/> <input type="checkbox"/> <input checked="" type="checkbox"/>	152	<input type="checkbox"/> <input checked="" type="checkbox"/> <input type="checkbox"/> <input type="checkbox"/>	202	<input type="checkbox"/> <input type="checkbox"/> <input checked="" type="checkbox"/> <input type="checkbox"/>
3	<input checked="" type="checkbox"/> <input type="checkbox"/> <input type="checkbox"/> <input type="checkbox"/>	53	<input type="checkbox"/> <input type="checkbox"/> <input type="checkbox"/> <input checked="" type="checkbox"/>	103	<input type="checkbox"/> <input type="checkbox"/> <input checked="" type="checkbox"/> <input type="checkbox"/>	153	<input checked="" type="checkbox"/> <input type="checkbox"/> <input type="checkbox"/> <input type="checkbox"/>	203	<input checked="" type="checkbox"/> <input type="checkbox"/> <input type="checkbox"/> <input type="checkbox"/>
4	<input type="checkbox"/> <input checked="" type="checkbox"/> <input type="checkbox"/> <input type="checkbox"/>	54	<input checked="" type="checkbox"/> <input type="checkbox"/> <input type="checkbox"/> <input type="checkbox"/>	104	<input type="checkbox"/> <input checked="" type="checkbox"/> <input type="checkbox"/> <input type="checkbox"/>	154	<input type="checkbox"/> <input type="checkbox"/> <input type="checkbox"/> <input checked="" type="checkbox"/>	204	<input checked="" type="checkbox"/> <input type="checkbox"/> <input type="checkbox"/> <input type="checkbox"/>
5	<input type="checkbox"/> <input type="checkbox"/> <input checked="" type="checkbox"/> <input type="checkbox"/>	55	<input type="checkbox"/> <input checked="" type="checkbox"/> <input type="checkbox"/> <input type="checkbox"/>	105	<input checked="" type="checkbox"/> <input type="checkbox"/> <input type="checkbox"/> <input type="checkbox"/>	155	<input type="checkbox"/> <input type="checkbox"/> <input checked="" type="checkbox"/> <input type="checkbox"/>	205	<input type="checkbox"/> <input checked="" type="checkbox"/> <input type="checkbox"/> <input type="checkbox"/>
6	<input type="checkbox"/> <input type="checkbox"/> <input type="checkbox"/> <input checked="" type="checkbox"/>	56	<input type="checkbox"/> <input type="checkbox"/> <input type="checkbox"/> <input checked="" type="checkbox"/>	106	<input type="checkbox"/> <input checked="" type="checkbox"/> <input type="checkbox"/> <input type="checkbox"/>	156	<input type="checkbox"/> <input type="checkbox"/> <input checked="" type="checkbox"/> <input type="checkbox"/>	206	<input type="checkbox"/> <input type="checkbox"/> <input checked="" type="checkbox"/> <input type="checkbox"/>
7	<input type="checkbox"/> <input type="checkbox"/> <input checked="" type="checkbox"/> <input type="checkbox"/>	57	<input type="checkbox"/> <input type="checkbox"/> <input type="checkbox"/> <input checked="" type="checkbox"/>	107	<input checked="" type="checkbox"/> <input type="checkbox"/> <input type="checkbox"/> <input type="checkbox"/>	157	<input type="checkbox"/> <input type="checkbox"/> <input type="checkbox"/> <input checked="" type="checkbox"/>	207	<input type="checkbox"/> <input type="checkbox"/> <input type="checkbox"/> <input checked="" type="checkbox"/>
8	<input type="checkbox"/> <input checked="" type="checkbox"/> <input type="checkbox"/> <input type="checkbox"/>	58	<input type="checkbox"/> <input type="checkbox"/> <input type="checkbox"/> <input checked="" type="checkbox"/>	108	<input type="checkbox"/> <input type="checkbox"/> <input checked="" type="checkbox"/> <input type="checkbox"/>	158	<input type="checkbox"/> <input type="checkbox"/> <input type="checkbox"/> <input checked="" type="checkbox"/>	208	<input type="checkbox"/> <input checked="" type="checkbox"/> <input type="checkbox"/> <input type="checkbox"/>
9	<input type="checkbox"/> <input checked="" type="checkbox"/> <input type="checkbox"/> <input type="checkbox"/>	59	<input checked="" type="checkbox"/> <input type="checkbox"/> <input type="checkbox"/> <input type="checkbox"/>	109	<input type="checkbox"/> <input type="checkbox"/> <input type="checkbox"/> <input checked="" type="checkbox"/>	159	<input checked="" type="checkbox"/> <input type="checkbox"/> <input type="checkbox"/> <input type="checkbox"/>	209	<input type="checkbox"/> <input checked="" type="checkbox"/> <input type="checkbox"/> <input type="checkbox"/>
10	<input type="checkbox"/> <input type="checkbox"/> <input checked="" type="checkbox"/> <input type="checkbox"/>	60	<input type="checkbox"/> <input checked="" type="checkbox"/> <input type="checkbox"/> <input type="checkbox"/>	110	<input type="checkbox"/> <input type="checkbox"/> <input type="checkbox"/> <input checked="" type="checkbox"/>	160	<input type="checkbox"/> <input checked="" type="checkbox"/> <input type="checkbox"/> <input type="checkbox"/>	210	<input checked="" type="checkbox"/> <input type="checkbox"/> <input type="checkbox"/> <input type="checkbox"/>
11	<input type="checkbox"/> <input checked="" type="checkbox"/> <input type="checkbox"/> <input type="checkbox"/>	61	<input type="checkbox"/> <input checked="" type="checkbox"/> <input type="checkbox"/> <input type="checkbox"/>	111	<input type="checkbox"/> <input type="checkbox"/> <input type="checkbox"/> <input checked="" type="checkbox"/>	161	<input type="checkbox"/> <input type="checkbox"/> <input checked="" type="checkbox"/> <input type="checkbox"/>		
12	<input type="checkbox"/> <input type="checkbox"/> <input type="checkbox"/> <input checked="" type="checkbox"/>	62	<input type="checkbox"/> <input type="checkbox"/> <input type="checkbox"/> <input checked="" type="checkbox"/>	112	<input type="checkbox"/> <input checked="" type="checkbox"/> <input type="checkbox"/> <input type="checkbox"/>	162	<input type="checkbox"/> <input type="checkbox"/> <input type="checkbox"/> <input checked="" type="checkbox"/>		
13	<input type="checkbox"/> <input type="checkbox"/> <input type="checkbox"/> <input checked="" type="checkbox"/>	63	<input type="checkbox"/> <input type="checkbox"/> <input checked="" type="checkbox"/> <input type="checkbox"/>	113	<input type="checkbox"/> <input checked="" type="checkbox"/> <input type="checkbox"/> <input type="checkbox"/>	163	<input type="checkbox"/> <input checked="" type="checkbox"/> <input type="checkbox"/> <input type="checkbox"/>		
14	<input type="checkbox"/> <input type="checkbox"/> <input type="checkbox"/> <input checked="" type="checkbox"/>	64	<input type="checkbox"/> <input type="checkbox"/> <input type="checkbox"/> <input checked="" type="checkbox"/>	114	<input type="checkbox"/> <input type="checkbox"/> <input type="checkbox"/> <input checked="" type="checkbox"/>	164	<input type="checkbox"/> <input checked="" type="checkbox"/> <input type="checkbox"/> <input type="checkbox"/>		
15	<input type="checkbox"/> <input type="checkbox"/> <input type="checkbox"/> <input checked="" type="checkbox"/>	65	<input type="checkbox"/> <input checked="" type="checkbox"/> <input type="checkbox"/> <input type="checkbox"/>	115	<input type="checkbox"/> <input type="checkbox"/> <input checked="" type="checkbox"/> <input type="checkbox"/>	165	<input type="checkbox"/> <input checked="" type="checkbox"/> <input type="checkbox"/> <input type="checkbox"/>		
16	<input checked="" type="checkbox"/> <input type="checkbox"/> <input type="checkbox"/> <input type="checkbox"/>	66	<input type="checkbox"/> <input checked="" type="checkbox"/> <input type="checkbox"/> <input type="checkbox"/>	116	<input type="checkbox"/> <input type="checkbox"/> <input type="checkbox"/> <input checked="" type="checkbox"/>	166	<input checked="" type="checkbox"/> <input type="checkbox"/> <input type="checkbox"/> <input type="checkbox"/>		
17	<input type="checkbox"/> <input type="checkbox"/> <input type="checkbox"/> <input checked="" type="checkbox"/>	67	<input type="checkbox"/> <input type="checkbox"/> <input type="checkbox"/> <input checked="" type="checkbox"/>	117	<input type="checkbox"/> <input checked="" type="checkbox"/> <input type="checkbox"/> <input type="checkbox"/>	167	<input type="checkbox"/> <input type="checkbox"/> <input checked="" type="checkbox"/> <input type="checkbox"/>		
18	<input type="checkbox"/> <input checked="" type="checkbox"/> <input type="checkbox"/> <input type="checkbox"/>	68	<input checked="" type="checkbox"/> <input type="checkbox"/> <input type="checkbox"/> <input type="checkbox"/>	118	<input checked="" type="checkbox"/> <input type="checkbox"/> <input type="checkbox"/> <input type="checkbox"/>	168	<input type="checkbox"/> <input type="checkbox"/> <input type="checkbox"/> <input checked="" type="checkbox"/>		
19	<input type="checkbox"/> <input type="checkbox"/> <input checked="" type="checkbox"/> <input type="checkbox"/>	69	<input type="checkbox"/> <input type="checkbox"/> <input checked="" type="checkbox"/> <input type="checkbox"/>	119	<input type="checkbox"/> <input type="checkbox"/> <input type="checkbox"/> <input checked="" type="checkbox"/>	169	<input type="checkbox"/> <input checked="" type="checkbox"/> <input type="checkbox"/> <input type="checkbox"/>		
20	<input type="checkbox"/> <input type="checkbox"/> <input checked="" type="checkbox"/> <input type="checkbox"/>	70	<input type="checkbox"/> <input checked="" type="checkbox"/> <input type="checkbox"/> <input type="checkbox"/>	120	<input type="checkbox"/> <input checked="" type="checkbox"/> <input type="checkbox"/> <input type="checkbox"/>	170	<input checked="" type="checkbox"/> <input type="checkbox"/> <input type="checkbox"/> <input type="checkbox"/>		
21	<input checked="" type="checkbox"/> <input type="checkbox"/> <input type="checkbox"/> <input type="checkbox"/>	71	<input type="checkbox"/> <input checked="" type="checkbox"/> <input type="checkbox"/> <input type="checkbox"/>	121	<input checked="" type="checkbox"/> <input type="checkbox"/> <input type="checkbox"/> <input type="checkbox"/>	171	<input type="checkbox"/> <input type="checkbox"/> <input type="checkbox"/> <input checked="" type="checkbox"/>		
22	<input type="checkbox"/> <input type="checkbox"/> <input checked="" type="checkbox"/> <input type="checkbox"/>	72	<input type="checkbox"/> <input type="checkbox"/> <input type="checkbox"/> <input checked="" type="checkbox"/>	122	<input type="checkbox"/> <input type="checkbox"/> <input checked="" type="checkbox"/> <input type="checkbox"/>	172	<input type="checkbox"/> <input type="checkbox"/> <input checked="" type="checkbox"/> <input type="checkbox"/>		
23	<input type="checkbox"/> <input checked="" type="checkbox"/> <input type="checkbox"/> <input type="checkbox"/>	73	<input checked="" type="checkbox"/> <input type="checkbox"/> <input type="checkbox"/> <input type="checkbox"/>	123	<input type="checkbox"/> <input checked="" type="checkbox"/> <input type="checkbox"/> <input type="checkbox"/>	173	<input type="checkbox"/> <input checked="" type="checkbox"/> <input type="checkbox"/> <input type="checkbox"/>		
24	<input type="checkbox"/> <input type="checkbox"/> <input checked="" type="checkbox"/> <input type="checkbox"/>	74	<input type="checkbox"/> <input type="checkbox"/> <input checked="" type="checkbox"/> <input type="checkbox"/>	124	<input type="checkbox"/> <input type="checkbox"/> <input type="checkbox"/> <input checked="" type="checkbox"/>	174	<input type="checkbox"/> <input type="checkbox"/> <input checked="" type="checkbox"/> <input type="checkbox"/>		
25	<input checked="" type="checkbox"/> <input type="checkbox"/> <input type="checkbox"/> <input type="checkbox"/>	75	<input type="checkbox"/> <input type="checkbox"/> <input checked="" type="checkbox"/> <input type="checkbox"/>	125	<input type="checkbox"/> <input checked="" type="checkbox"/> <input type="checkbox"/> <input type="checkbox"/>	175	<input checked="" type="checkbox"/> <input type="checkbox"/> <input type="checkbox"/> <input type="checkbox"/>		
26	<input type="checkbox"/> <input type="checkbox"/> <input type="checkbox"/> <input checked="" type="checkbox"/>	76	<input checked="" type="checkbox"/> <input type="checkbox"/> <input type="checkbox"/> <input type="checkbox"/>	126	<input type="checkbox"/> <input type="checkbox"/> <input checked="" type="checkbox"/> <input type="checkbox"/>	176	<input checked="" type="checkbox"/> <input type="checkbox"/> <input type="checkbox"/> <input type="checkbox"/>		
27	<input type="checkbox"/> <input type="checkbox"/> <input checked="" type="checkbox"/> <input type="checkbox"/>	77	<input type="checkbox"/> <input type="checkbox"/> <input type="checkbox"/> <input checked="" type="checkbox"/>	127	<input type="checkbox"/> <input type="checkbox"/> <input checked="" type="checkbox"/> <input type="checkbox"/>	177	<input type="checkbox"/> <input type="checkbox"/> <input checked="" type="checkbox"/> <input type="checkbox"/>		
28	<input type="checkbox"/> <input checked="" type="checkbox"/> <input type="checkbox"/> <input type="checkbox"/>	78	<input type="checkbox"/> <input type="checkbox"/> <input checked="" type="checkbox"/> <input type="checkbox"/>	128	<input checked="" type="checkbox"/> <input type="checkbox"/> <input type="checkbox"/> <input type="checkbox"/>	178	<input checked="" type="checkbox"/> <input type="checkbox"/> <input type="checkbox"/> <input type="checkbox"/>		
29	<input type="checkbox"/> <input type="checkbox"/> <input type="checkbox"/> <input checked="" type="checkbox"/>	79	<input type="checkbox"/> <input type="checkbox"/> <input type="checkbox"/> <input checked="" type="checkbox"/>	129	<input type="checkbox"/> <input type="checkbox"/> <input type="checkbox"/> <input checked="" type="checkbox"/>	179	<input type="checkbox"/> <input checked="" type="checkbox"/> <input type="checkbox"/> <input type="checkbox"/>		
30	<input type="checkbox"/> <input type="checkbox"/> <input type="checkbox"/> <input checked="" type="checkbox"/>	80	<input type="checkbox"/> <input checked="" type="checkbox"/> <input type="checkbox"/> <input type="checkbox"/>	130	<input type="checkbox"/> <input type="checkbox"/> <input checked="" type="checkbox"/> <input type="checkbox"/>	180	<input type="checkbox"/> <input type="checkbox"/> <input type="checkbox"/> <input checked="" type="checkbox"/>		
31	<input type="checkbox"/> <input checked="" type="checkbox"/> <input type="checkbox"/> <input type="checkbox"/>	81	<input checked="" type="checkbox"/> <input type="checkbox"/> <input type="checkbox"/> <input type="checkbox"/>	131	<input type="checkbox"/> <input type="checkbox"/> <input checked="" type="checkbox"/> <input type="checkbox"/>	181	<input type="checkbox"/> <input type="checkbox"/> <input checked="" type="checkbox"/> <input type="checkbox"/>		
32	<input checked="" type="checkbox"/> <input type="checkbox"/> <input type="checkbox"/> <input type="checkbox"/>	82	<input type="checkbox"/> <input type="checkbox"/> <input type="checkbox"/> <input checked="" type="checkbox"/>	132	<input type="checkbox"/> <input type="checkbox"/> <input type="checkbox"/> <input checked="" type="checkbox"/>	182	<input type="checkbox"/> <input type="checkbox"/> <input type="checkbox"/> <input checked="" type="checkbox"/>		
33	<input checked="" type="checkbox"/> <input type="checkbox"/> <input type="checkbox"/> <input type="checkbox"/>	83	<input type="checkbox"/> <input checked="" type="checkbox"/> <input type="checkbox"/> <input type="checkbox"/>	133	<input checked="" type="checkbox"/> <input type="checkbox"/> <input type="checkbox"/> <input type="checkbox"/>	183	<input type="checkbox"/> <input type="checkbox"/> <input checked="" type="checkbox"/> <input type="checkbox"/>		
34	<input type="checkbox"/> <input checked="" type="checkbox"/> <input type="checkbox"/> <input type="checkbox"/>	84	<input type="checkbox"/> <input type="checkbox"/> <input checked="" type="checkbox"/> <input type="checkbox"/>	134	<input type="checkbox"/> <input checked="" type="checkbox"/> <input type="checkbox"/> <input type="checkbox"/>	184	<input type="checkbox"/> <input checked="" type="checkbox"/> <input type="checkbox"/> <input type="checkbox"/>		
35	<input checked="" type="checkbox"/> <input type="checkbox"/> <input type="checkbox"/> <input type="checkbox"/>	85	<input type="checkbox"/> <input type="checkbox"/> <input checked="" type="checkbox"/> <input type="checkbox"/>	135	<input type="checkbox"/> <input checked="" type="checkbox"/> <input type="checkbox"/> <input type="checkbox"/>	185	<input type="checkbox"/> <input type="checkbox"/> <input type="checkbox"/> <input checked="" type="checkbox"/>		
36	<input checked="" type="checkbox"/> <input type="checkbox"/> <input type="checkbox"/> <input type="checkbox"/>	86	<input checked="" type="checkbox"/> <input type="checkbox"/> <input type="checkbox"/> <input type="checkbox"/>	136	<input type="checkbox"/> <input type="checkbox"/> <input checked="" type="checkbox"/> <input type="checkbox"/>	186	<input type="checkbox"/> <input type="checkbox"/> <input type="checkbox"/> <input checked="" type="checkbox"/>		
37	<input checked="" type="checkbox"/> <input type="checkbox"/> <input type="checkbox"/> <input type="checkbox"/>	87	<input type="checkbox"/> <input checked="" type="checkbox"/> <input type="checkbox"/> <input type="checkbox"/>	137	<input type="checkbox"/> <input checked="" type="checkbox"/> <input type="checkbox"/> <input type="checkbox"/>	187	<input type="checkbox"/> <input type="checkbox"/> <input type="checkbox"/> <input checked="" type="checkbox"/>		
38	<input type="checkbox"/> <input type="checkbox"/> <input type="checkbox"/> <input checked="" type="checkbox"/>	88	<input checked="" type="checkbox"/> <input type="checkbox"/> <input type="checkbox"/> <input type="checkbox"/>	138	<input checked="" type="checkbox"/> <input type="checkbox"/> <input type="checkbox"/> <input type="checkbox"/>	188	<input type="checkbox"/> <input checked="" type="checkbox"/> <input type="checkbox"/> <input type="checkbox"/>		

39

40

41

42

43

44

45

46

47

48

49

50

89

90

91

92

93

94

95

96

97

98

99

100

139

140

141

142

143

144

145

146

147

148

149

150

189

190

191

192

193

194

195

196

197

198

199

200



دفترچه پاسخ ✓

۲۳ اسفند ۱۳۹۸
عمومی دوازدهم
رشته ریاضی

طراحان به ترتیب حروف الفبا

فارسی	محسن اصغری، امیر افضل، حسن یاسار، علیرضا جعفری، طنین زاهدی کیا، مریم شمیرانی، سیدجمال طباطبایی نژاد، کاظم کاظمی
عربی، زبان قرآن	درویشعلی ابراهیمی، حسین رضایی، امیر رضایی رنجبر، خالد مشیربناهی، فاطمه منصورخاکی، اسماعیل یونس پور
دین و زندگی	محمد آقاصالح، محبوبه ابتسام، ابوالفضل احدزاده، محسن بیاتی، محمد رضایی بقا، فردین سماقی، محمد کرمی نیا، سکینه گلشنی، مرتضی محسنی کبیر
زبان انگلیسی	محمد رحیمی نصرآبادی، میرحسین زاهدی، علی شکوهی، علی عاشوری، ساسان عزیزینژاد

گزینشگران و ویراستاران به ترتیب حروف الفبا

نام درس	مسئول درس	گزینشگر	گروه ویراستاری	ویراستاران رتبه‌های برتر	مسئول درس‌های مستندسازی
فارسی	طنین زاهدی کیا	طنین زاهدی کیا	محسن اصغری، مریم شمیرانی، مرتضی منشاری	---	فریبا رنوفی
عربی، زبان قرآن	فاطمه منصورخاکی	فاطمه منصورخاکی	درویشعلی ابراهیمی، حسین رضایی، اسماعیل یونس پور	---	لیلا ایزدی
دین و زندگی	محمد رضایی بقا	محمد رضایی بقا	سکینه گلشنی، محمد ابراهیم مازنی	---	محدثه پرهیزکار
زبان انگلیسی	آناهیتا اصغری	آناهیتا اصغری	محدثه مرآتی	فریبا توکلی	فاطمه فلاح‌پیشه

گروه فنی و تولید

مدیر گروه	فاطمه منصورخاکی
مسئول دفترچه	فرهاد حسین پوری
مستندسازی و مطابقت با مصوبات	مدیر: فاطمه رسولی نسب، مسئول دفترچه: آتیه اسفندیاری
حروف نگاری و صفحه آرایی	فاطمه عظیمی
نظارت چاپ	سوران نعیمی

گروه آزمون

بنیاد علمی آموزشی قلمچی (وقف عام)

آدرس دفتر مرکزی: خیابان انقلاب - بین صبا و فلسطین - پلاک ۹۲۳ - تلفن چهار رقمی: ۰۲۱-۶۴۶۳



فارسی ۳ و ۲

-۱

(علیرضا پعفری)

کربت: غم، اندوه/ خیره‌سر: گستاخ و بی‌شرم، لجوج/ تعلل: عذر و دلیل آوردن، درنگ، اهمال کردن، به تعویق انداختن چیزی یا انجام کاری/ اندیشه: بدگمانی، اندوه، ترس، اضطراب، فکر

(فارسی ۳، لغت، واژه‌نامه)

-۲

(مسمن اصغری)

معنی درست واژه‌ها:

گزینه «۱»: دیباچه: آغاز و مقدمه هرچیز

گزینه «۲»: حمایل: نگه‌دارنده، محافظ/ حمایل کردن: محافظ قرار دادن چیزی برای چیز دیگر

گزینه «۳»: معبر: محل عبور، گذرگاه

(فارسی ۳، لغت، ترکیبی)

-۳

(مریم شمیرانی)

ب: غربت صحیح است. اگر همچون گل یک‌سال بودن در غربت را برگزیدیم، بلبل را مژده باد که دیگر به گلستان بازگشته‌ایم.

تشریح سایر گزینه‌ها

بیت (الف) همان‌طور که از دویی وحدت اندوهگین می‌شود، در وطن از ترس غربی وطن را گم کرده‌ام.

ج) من که به درگاه تو امید وصال ندارم، کجا می‌توانم فرصت نزدیکی (قربت) به تو را داشته باشم.

د) وقتی خواست از آسمان به زمینیان نزدیک شود، شاه زمین را مانند آسمان آراست.

(فارسی ۳، املا، ترکیبی)

-۴

(علیرضا پعفری)

تکرار: یار/ مجاز ندارد.

تشریح سایر گزینه‌ها

۱) تشبیه: چو بهار/ ایهام: قرار: ۱) آرامش ۲) عهد

ایهام: آنی: ۱- آن کسی هستی ۲- لحظه‌ای

۳) تشخیص دارد./ حسن تعلیل: ذکر دلیل شاعرانه برای ظاهر به هم پیوسته گلبرگ‌ها در غنچه (بستگی غنچه به دلیل شرمندگی از روی زیبای توست).

۴) اغراق در کوچکی دهان و کمر یار/ ایهام تناسب کام: ۱- آرزو (معنای مورد نظر شاعر) ۲- سقف دهان (با دهان تناسب دارد)

(فارسی ۳، آرایه، ترکیبی)

-۵

(امیر افضل)

ساحری و سامری: جناس ناهمسان/ سامری: تلمیح/ کافر و سحرآفرین بودن چشم یار: تشخیص

تشریح سایر گزینه‌ها

گزینه «۱»: تشخیص و جناس ندارد./ اشاره به آزر بت‌تراش و مانی پیامبر (تلمیح)

گزینه «۳»: تلمیح و جناس ندارد./ ای دل: تشخیص

گزینه «۴»: تشخیص ندارد./ می، ای: جناس/ می باقی الس: تلمیح

(فارسی ۳، آرایه، ترکیبی)

-۶

(مریم شمیرانی)

«گرفتن» در ابیات ب و ت در مفهوم «بازخواست کردن» آمده است.

ابیات دیگر: الف: گرفتم: فرض می‌کنم

پ: معطر ساخته‌ای/ خانه را از بوی عنبر پر کرده‌ای.

(فارسی ۳، زبان فارسی، صفحه ۱۰۶)

-۷

(مسمن اصغری)

ماضی نقلی: پرورده‌اند/ ماضی استمراری: به کار نرفته است.

می خورد: زمان مضارع اخباری

تشریح سایر گزینه‌ها

گزینه «۱»: آینده: نخواهم گفت/ مضارع التزامی: گویم (بگویم) با توجه به حرف ربط «اگر»

گزینه «۲»: ماضی بعید: دیده بودم/ ماضی استمراری: نمی‌نشستی

گزینه «۴»: مضارع التزامی: بیفتم/ ماضی التزامی: ایستاده باشی

(فارسی ۳، زبان فارسی، صفحه ۹۴)

-۸

(مریم شمیرانی)

مفهوم مشترک بیت صورت سؤال و گزینه «۲» آن است که روزگار بر مردم گران‌مایه سخت می‌گیرد؛ آزادگان را مجروح می‌کند و هر یوسفی را به زندان می‌افکند.

تشریح سایر گزینه‌ها

گزینه «۱»: تحیر امن‌ترین عالم برای عارفان است.

گزینه «۳»: جهان جای تن آسانی نیست که مرگ در کمین است.

گزینه «۴»: اگر کسی ظرفیت ندامت ندارد نباید بی‌پروا ساغر بر لب گیرد.

(فارسی ۳، مفهومی، مشابه صفحه ۱۰۸)

-۹

(سیدجمال طباطبایی نژاد)

بیت صورت سؤال و گزینه «۲» بر جاودانگی نیکی کردن تأکید دارند.

رواق زبرجد: استعاره از آسمان/ گل در بیت سؤال استعاره از عشق و نام نیک است.

گزینه «۱»: از همنشینی با بدان بهره‌یز

گزینه «۳»: خوش باشی و لذت بردن از طبیعت

گزینه «۴»: آنان که مرا خوش نام می‌پندارند، حال درونی مرا نمی‌دانند

(فارسی ۳، مفهومی، صفحه ۸۵)

-۱۰

(مسمن اصغری)

مفهوم مشترک بیت صورت سؤال و ابیات مرتبط: ترجیح زیبایی ممدوح بر زیباییان عالم و شرمندگی زیباییان از حسن بی‌نظیر ممدوح

بیت گزینه «۳» بیانگر پاک دامنی حضرت یوسف (ع) و سربلندی او از تهمت است.

(فارسی ۳، مفهومی، صفحه ۹۷)

۱۱- (کلاطم کاظمی)

«سرزنش کردن» از معانی واژه «ملالت» نیست.

(فارسی ۲، لغت، واژه‌نامه)

گزینه «۳»: سیل دمام

گزینه «۴»: کار بسته

(فارسی ۲، زبان فارسی، صفحه ۱۳۲)

۱۲- (امیر افضل)

در این عبارت «هول» به معنی ترس است و به همین صورت نوشته می‌شود. (حول: قدرت و توانایی، پیرامون)

(فارسی ۲، املا، ترکیبی)

۱۷-

(کلاطم کاظمی)

در عبارت صورت سؤال و عبارات گزینه‌های «۱»، «۲» و «۳» شناسه فعل، متناسب با سبک متون گذشته، به قرینه فعل قبلی حذف شده است، اما در گزینه «۴» فعل جمله چهارم (باشی) به قرینه لفظی حذف شده است.

تشریح سایر گزینه‌ها

گزینه «۱»: حذف شناسه «-ند» از فعل «گفت»

گزینه «۲»: حذف شناسه «-م» از فعل «کرد»

گزینه «۳»: حذف شناسه «-ند» از فعل «ببرد»

(فارسی ۲، زبان فارسی، صفحه ۱۳۳)

۱۳- (حسن پاسیار)

گزینه «۱»: فرنگی معابان

گزینه «۲»: خوان

گزینه «۳»: روزه خوانی

(فارسی ۲، املا، ترکیبی)

۱۸-

(کلاطم کاظمی)

مفهوم مشترک ابیات مرتبط: توصیه به اتحاد و همبستگی و تعاون
مفهوم بیت گزینه «۲»: نکوهش نادانی و جهل یا ناکارآمدی اجتماع، بدون آگاهی و دانش

(فارسی ۲، مفهوم، صفحه ۱۲۰)

۱۴- (سیدجمال طباطبایی نژاد)

در گزینه «۴» آرایه واج‌آرایی در صامت «ش و ب» و مصوت بلند «ا» وجود دارد اما بیت حس آمیزی ندارد.

تشریح سایر گزینه‌ها

گزینه «۱»: دل را نگاه داشتن: کنایه از عاشق کردن / غزال: (آهو) استعاره از یار

گزینه «۲»: جمع گردیدن: کنایه از آسوده خاطر شدن / پریشان و جمع: تضاد

گزینه «۳»: شاعر، راز نهانی در سینه را به عکسی که در آینه می‌افتد، تشبیه کرده است. سینه: مجاز از دل

(فارسی ۲، آرایه، ترکیبی)

۱۹-

(حسن پاسیار)

مفهوم عبارت سؤال و گزینه‌های «۱»، «۲» و «۴» این است که فروتنی به انسان بزرگی و ارزش می‌بخشد، اما در گزینه «۳» شاعر توصیه می‌کند که نسبت به کسانی که دانش بیشتری دارند، فروتنی کنید و به فواید فروتنی در این بیت اشاره‌ای نشده است.

(فارسی ۲، مفهوم، صفحه ۱۴۵)

۱۵- (طنین زاهدی‌کیا)

استعاره: د: «سرو خرامان» استعاره از معشوق

اغراق: ه: اغراق در رسیدن آه به عرش

کنایه: الف: مصراع اول کنایه از بندگی کردن و تعبد/ خاک بر سر کسی کردن: بدبخت و بیچاره کردن کسی

تشخیص: ب: مقیم شدن خاک و سفر کردن باد

ایهام: ج: مدام: ۱- همیشه و پیوسته / ۲- شراب

(فارسی ۲، آرایه، ترکیبی)

۲۰-

(امیر افضل)

شعر سؤال دو مفهوم دارد: یکی سرزنش نگاه مادی و دنیایی و توصیه به گذشتن از دنیا و عالم ماده؛ مفهوم دیگر آن کشش روح و جان انسان به سمت عالم والا است. بیت گزینه «۳» در ستایش ممدوح شاعر است که بر همه چیز، اعم از روحانی و جسمانی تسلط دارد، پس گزینه بی‌ربطی است.

تشریح سایر گزینه‌ها

گزینه «۱»: سرزنش دل‌بستگی به دنیا

گزینه‌های «۲» و «۴»: کشش روح و جان به سمت عالم والا و میل به ترک دنیا و جسم

(فارسی ۲، مفهوم، صفحه ۱۴۸)

۱۶- (حسن پاسیار)

گزینه «۱»: امیدم و سرگرانی وابسته‌های پسین و مضاف‌الیه هستند.

گزینه «۲»: مرغ نوا رنگین

عربی، زبان قرآن ۲ و ۳

۲۱-

(فاطمه منصورفالی)

تشریح گزینه‌های دیگر

گزینه «۲»: «قومی که کافرند» نادرست است.

گزینه «۳»: «هستند که» و «ناامید شده‌اند» نادرست‌اند.

گزینه «۴»: «نخواهند شد» نادرست است.

(ترجمه)

۲۲-

(مسین رضایی)

«لَا شَيْءَ»: هیچ چیزی / «يَغْنِينَا»: ما را بی‌نیاز نمی‌کند / «غَن مُطَالَعَةِ الْكُتُبِ»: از مطالعه کتاب‌ها / «لِأَنَّهُا»: زیرا / «تَجَارِبِ الْأُمَمِ»: تجربه‌های ملت‌ها / «عَلَى مَرٍّ»: در گذر / «أَلْفِ السَّنِينَ»: هزاران سال

تشریح گزینه‌های دیگر

گزینه «۱»: «با هیچ چیزی»، «نمی‌شویم» و «در گذشته» نادرست‌اند.

گزینه «۲»: «هیچ کس» و «هزار ساله» نادرست‌اند.

گزینه «۴»: «اقوام گذشته در مدت هزاران سال» نادرست است.

(ترجمه)

۲۳-

(مسین رضایی)

«يُنشِئُ»: می‌سازند / «الْأَنْفُسَ»: جان‌ها / «الْعُقُولَ»: خردها / «جَمَاعَةً»: گروهی / «مِنْ أَشْرَفِ النَّاسِ»: از شریف‌ترین مردم / «كَأَنَّهُمْ»: انگار آنان / «مَا خَلَقُوا إِلَّا مَعْلَمِينَ»: فقط معلم آفریده شده‌اند

(ترجمه)

۲۴-

(درویشعلی ابراهیمی)

«ما اشتريتُ ...»: جمله پیش از «أَلَّا» کامل است، لذا آوردن قیده‌های «فقط» و «تنها» نادرست است. / «كنتُ أبحث عنه»: به دنبالش می‌گشتم / «لم أجد»: پیدایش نکرده بودم

تشریح گزینه‌های دیگر

در گزینه «۱»: «به دنبالش گشته بودم»، در گزینه «۲»: «پیدا نمی‌کردم» و در گزینه «۴»: «فقط به دست نمی‌آوردم» نادرست است.

(ترجمه)

۲۵-

(مسین رضایی)

«سَقُوطُ»: افتادن، سقوط / «فِرَاحُ»: جوجه‌ها / «طَائِرٌ»: پرنده‌ای / «يُنشِئُ»: که ساخته می‌شود (جمله وصفیه و مضارع مجهول است) / «عُشَّةٌ»: لانه‌اش / «فِي»: در / «ارْتِفَاعُ»: ارتفاع / «أَكْفَرُ»: بیش‌تر / «مِنْ»: از / «أَلْفِ مِثْرٍ»: هزار متر / «مُشْهَدٌ»: صحنه‌ای / «مُحْزِنٌ»: غم‌انگیز، ناراحت‌کننده / «جِدًّا»: بسیار

تشریح گزینه‌های دیگر

گزینه «۲»: «می‌سازد» به صورت معلوم، نادرست است.

گزینه «۳»: «جوجه» به صورت مفرد و «ساخته شده است» به شکل ماضی مجهول نادرست‌اند.

گزینه «۴»: «جوجه» به صورت مفرد و «پرنده‌ها» و «لانه‌هایشان» به صورت جمع نادرست‌اند.

(ترجمه)

۲۶-

(فاله مشیرپناهی - هکلان)

تشریح گزینه‌های دیگر

گزینه «۱»: ترجمه آیه داده شده چنین است: «بگو که حق از جانب پروردگار شما است، پس هر کس که بخواهد باید ایمان بیاورد!»

گزینه «۲»: در این گزینه «نمی‌دانند» نادرست است، چراکه «لَمْ» هرگاه بر سر فعل مضارع وارد شود معنای آن را به «ماضی ساده منفی» یا «ماضی نقلی منفی» تبدیل می‌کند، لذا «نمی‌دانند» نادرست است و درست آن چنین است: «ندانستند» یا «ندانسته‌اند».

گزینه «۳»: در این گزینه «باید توکل کنند» نادرست است و درست آن چنین است: «مؤمنان در زندگی خود تنها بر خداوند توکل می‌کنند!»

(ترجمه)

۲۷-

(فاطمه منصورفالی)

«أدویة» اسمی جمع و نکره است و به صورت «داروهای» ترجمه می‌شود.

(ترجمه)

۲۸-

(درویشعلی ابراهیمی)

«بیدار می‌مانند»: کان ... یسپرون (ماضی استمراری) / «بیش‌تر دانشمندان جهان»: أكثر (أغلب) علماء العالم / «تلاش می‌کردند»: كانوا ... یجدون (یجتهدون، یسعون)

تشریح گزینه‌های دیگر

در گزینه «۱»: «اجتهدوا - العالیة»، در گزینه «۳»: «آلتی عندهم» و در گزینه «۴»: «کثیرون - غایة (به صورت مفرد)» نادرست است.

(ترجمه)

ترجمه متن درک مطلب

فضای مجازی یکی از پدیده‌هایی است که توجه پژوهشگران را به خود جلب می‌کند تا پیرامون آثارش بر جامعه بشری مطالعه کنند. پس باید بدانیم تعداد کاربران اینترنت امروزه از سه میلیارد کاربر تجاوز می‌کند، ولی (در واقع) بر بیش‌تر از نود درصد ساکنان زمین اثر دارد این بدان معناست که ما باید بیش‌تر تلاش کنیم تا فرهنگ جامعه‌مان را در شیوه استفاده از این تکنولوژی‌های جدید بالا ببریم همانگونه که باید به فرزندانمان از کودکی یاد بدهیم تا از آن به بهترین شکل در زندگی‌شان استفاده کنند. استفاده از کتاب‌های الکترونیکی یکی از راه‌های بهبود استفاده از اینترنت و فضای مجازی است زیرا آن‌ها مجموعه‌ای از دانش‌های سودمند و مطمئن هستند که به ما بیش‌تر از اطلاعات سطحی‌ای که از طریق اینترنت با آن رو به رو می‌شویم، سود می‌رسانند و نیز برای ما این امکان وجود دارد که در این کتاب‌ها مانند کتب چاپی ورق بزنیم (و مطالعه نماییم)!

۲۹-

(امیر رضائی رنیر - مشور)

گزینه «۴» می‌گوید: بیش‌تر مردم از اینترنت تأثیر می‌پذیرند اگرچه از آن استفاده نکنند؛ که در متن هم اشاره شد «بیش از نود درصد!»

تشریح گزینه‌های دیگر

گزینه «۱»: تعداد کسانی که تحت تأثیر اینترنت هستند از کاربران آن بیش‌تر است! گزینه «۲»: در متن نگفت که اکثر کاربران اینترنت از کتاب‌های الکترونیکی استفاده می‌کنند!

گزینه «۳»: پژوهشگران بر آثار پدیده فضای مجازی مطالعه و پژوهش می‌کنند نه عموم کاربران اینترنت!

(درک مطلب)

۳۰-

(امیر رضائی رنپیر - مشور)

بر اساس متن روشن است که: شیوه استفاده از هر چیز مهم تر از کمیت و مقدار استفاده از آن است!

تشریح گزینه‌های دیگر

گزینه «۱»: کلمه «فقط» اشکال دارد!

گزینه «۲»: کلمه «کل» اشکال دارد!

گزینه «۳»: کلمه «جمیع» اشکال دارد؛ اگر «اکثر» بود قابل قبول تر بود چراکه در متن اشاره شده است بر بیش‌تر از نود درصد مردم تأثیر دارد نه بر صد آنان!

(درک مطلب)

۳۱-

(امیر رضائی رنپیر - مشور)

در متن گفته نشد که اعتبار کتب الکترونیکی از کتب چاپی بیش‌تر است!

تشریح گزینه‌های دیگر

گزینه «۱»: امکان ورق زدن آن‌ها (کتاب‌های الکترونیکی) برای مطالعه‌کنندگان!

گزینه «۳»: فایده و سود در آن‌ها برای خوانندگان و کاربران!

گزینه «۴»: نقش آن‌ها در بهتر کردن استفاده از اینترنت!

(درک مطلب)

۳۲-

(امیر رضائی رنپیر - مشور)

طبق متن، مطالب سودمند عمیق و معتبر بهتر است از مطالب غیرسودمند سطحی و نامعتبر!

(درک مطلب)

۳۳-

(امیر رضائی رنپیر - مشور)

تشریح گزینه‌های دیگر

گزینه «۲»: «مجرد ثلاثی» نادرست است.

گزینه «۳»: «مجهول» و «فاعله محذوف» نادرست‌اند.

گزینه «۴»: «مجهول» و «فاعله محذوف» نادرست‌اند.

(تلیل صرفی و ملل اعرابی)

۳۴-

(امیر رضائی رنپیر - مشور)

تشریح گزینه‌های دیگر

گزینه «۱»: «خبر لمبتداً «استفاده» نادرست است.

گزینه «۳»: «فعله «أحسن» علی وزن «فعل» نادرست است.

گزینه «۴»: «مضارع: یتَحَسَّن» نادرست است.

(تلیل صرفی و ملل اعرابی)

۳۵-

(فاطمه منصورفان)

«مَرَعِبٌ: ترسناک» اسم فاعل است، اما در گزینه «۱» به صورت اسم مفعول حرکت‌گذاری شده است.

(حرکت‌گذاری)

۳۶-

(مسین رضایی)

ساخت ظرف از چوب امکان‌پذیر است!

تشریح گزینه‌های دیگر

گزینه «۲»: آزادی فکری موجب محدود کردن انتخاب می‌شود!

گزینه «۳»: وقتی که چیزی زیاد شود گران می‌شود!

گزینه «۴»: دانش فقط با بخشش کم می‌شود!

(مفهوم)

۳۷-

(درویشعلی ابراهیمی)

حرف «ل» که بر سر فعل مضارع آمده، معنای «باید» می‌دهد (لنْزَجُ: باید برگردیم)، چنین فعلی معادل مضارع التزامی در زبان فارسی است.

تشریح گزینه‌های دیگر

گزینه «۲»: «لَمْ تَذْهَبُوا» معادل ماضی ساده منفی یا ماضی نقلی منفی در زبان فارسی است (نرفْتید، نرفته‌اید).

گزینه «۳»: «لَا تُرْسِلُوا» نهی مخاطب است (نفرستید).

گزینه «۴»: «لَنْ تَنَالُوا» نفی مستقبل است (دست نخواهید یافت).

(انواع جملات)

۳۸-

(فاله مشیرپناهی - رکلان)

صورت سؤال از ما گزینه‌ای را خواسته است که در آن حرف «لا» از سه گزینه دیگر متفاوت باشد. حرف «لا» اگر بر سر فعل مضارع بیاید یا «لا نفی» است و یا «لا نهی»، گزینه‌های «۱» و «۲» حرف «لا» در آن‌ها «نهی» است، اما در گزینه «۴»، «لا نفی» است. ترجمه عبارت گزینه «۴»: «کسی که با جدیت و تلاش کار نمی‌کند، موفقیت را در زندگی‌اش نخواهد دید».

تشریح گزینه‌های دیگر

گزینه «۱»: «خود را از روزی‌های پاکی که خداوند برای تو نازل نموده است، محروم نساز!»

گزینه «۲»: «اکنون وارد آزمایشگاه نشوید، چرا که در آن مواد آتش‌زا وجود دارد.»

گزینه «۳»: «به مصیبتی که به تو رسیده است، غمگین مباش!»

(انواع جملات)

۳۹-

(فاله مشیرپناهی - رکلان)

سؤال گزینه‌ای را خواسته است که در آن «افعال ناقصه» آمده باشد. در گزینه «۳» فعل «تَصْبِحُوا» که از «أصبح» ساخته شده است، جزء افعال ناقصه است.

تشریح گزینه‌های دیگر

گزینه «۱»: «كَانَ» جزء حروف مشبّهة بالفعل است.

گزینه «۲»: «تَصَحَّبُوا» از ریشه «صَحَب» است و ربطی به «أصبح» ندارد. «لا تصحبوا: هم‌نشینی نکنید»

گزینه «۴»: «تَتَكَوَّن» فعل مضارع باب «تفعل» است و ارتباطی با «كان» ندارد.

(انواع جملات)

۴۰-

(اسماعیل یونس‌پور)

در عبارت قبل از «إِلَّا» مستثنی‌منه (فاعل) حذف شده است، بنابراین جمله دارای اسلوب حصر است (در روز قیامت تنها مؤمنان وارد بهشت می‌شوند!).

تشریح گزینه‌های دیگر

گزینه «۱»: «هذه الذُّرُوسُ» مستثنی‌منه است.

گزینه «۳»: «أحدًا» مستثنی‌منه است.

گزینه «۴»: «صوتًا» مستثنی‌منه است.

(استثناء)



دین و زندگی ۲ و ۳

۴۱-

(ابوالفضل امرزاره)

آیه ۱۷۵ سوره نساء: «فَاتَا الَّذِينَ آمَنُوا بِاللَّهِ وَاعْتَصَمُوا بِهِ فَسَيُدْخِلُهُمْ فِي رَحْمَةٍ مِنْهُ وَ فَضْلٍ وَ يَهْدِيهِمْ إِلَيْهِ صِرَاطًا مُسْتَقِيمًا: و اما کسانی که به خدا گرویدند و به او تمسک جستند، بهزودی [خدا] آنان را در جوار رحمت و فضلی از جانب خویش درآورد و ایشان را به سوی خود، به راهی راست، هدایت کند.»

(دین و زندگی ۳، درس ۷، صفحه ۷۸)

۴۲-

(ابوالفضل امرزاره)

پاسخ سؤال از دقت در آیه شریفه «أَقَمْنَا اسْمَ بَنِيانَةَ عَلَى تَقْوَى مِنَ اللَّهِ وَ رِضْوَانٍ خَيْرٌ أَمْ مِنْ آسَمِ بَنِيانَةَ عَلَى شِفا جَرْفِ هَارٍ فانهارَ بِهِ فِي نَارِ جَهَنَّمَ وَ اللَّهُ لَا يَهْدِي الْقَوْمَ الظَّالِمِينَ» مفهوم می گردد.

(دین و زندگی ۳، درس ۸، صفحه ۹۷)

۴۳-

(مهمم رضایی بقا)

بهترین زمان برای توبه، دورانی است که توبه آسان تر و جبران گذشته راحت تر است. فردی که حق الناس بر عهده اوست، در صورتی که به صاحبان حق دسترسی ندارد، باید به نیابت از آنان صدقه دهد و برایشان دعای خیر و طلب آمرزش نماید.

(دین و زندگی ۳، درس ۷، صفحه های ۸۹ و ۹۰)

۴۴-

(مهمم رضایی بقا)

رسول خدا (ص) به یارانش فرمود: «کسی که دوست می دارد نگاهش به چهره کسانی افتد که از آتش دوزخ در امان اند، به جویندگان (طالبان) علم بنگرد.»
درک اهمیت علم آموزی و تفاوت عالم و جاهل در آیه «قُلْ هَلْ يَسْتَوِي الَّذِينَ يَعْلَمُونَ وَ الَّذِينَ لَا يَعْلَمُونَ أَلَمَّا يَتَذَكَّرْ أُولُوا الْأَلْبَاب»، به خردمندان نسبت داده شده است.

(دین و زندگی ۳، درس ۹، صفحه های ۱۱۷ و ۱۱۸)

۴۵-

(مهمم رضایی بقا)

مهم ترین حق خداوند، حق اطاعت و بندگی اوست: «يا أَيُّها الَّذِينَ آمَنُوا اطِيعُوا اللَّهَ وَ اطِيعُوا الرَّسُولَ...».

خداوند نسبت به بندگان خود مهربان است و اگر ببیند که شخص توبه کار تلاش خود را کرده و نتوانسته همه گناهان را جبران کند، بقیه موارد را خود جبران نموده و او را عفو می کند.

(دین و زندگی ۳، درس های ۷ و ۹، صفحه های ۸۹ و ۱۱۲)

۴۶-

(مهمم رضایی بقا)

خدای متعال به حضرت داود (ع) فرمود: «ای داود! اگر آنان که از من روی گردانده اند، می دانستند که چگونه انتظار آن را می کشم و شوق بازگشتشان را دارم، بدون شک از شوق آمدن به سوی من جان می دادند و بندبند وجودشان از محبت من از هم می گسست.»

تصمیم های جدید گاه برای بازگشت (عدول) از مسیری است که چندی به غلط پیموده شده و آثار زیان باری بر جای گذاشته است. این گونه تصمیم ها توبه نام دارد.

(دین و زندگی ۳، درس ۷، صفحه ۸۲)

۴۷-

(مرتضی مفسنی کبیر)

در اروپا زن را براساس تورات، موجود درجه دوم تلقی می کردند که آیات قرآنی با این نگاه مبارزه کرد و بنابر آیه شریفه «و من آیاته أَنْ خَلَقَ لَكُمْ مِنْ أَنْفُسِكُمْ أَزْواجاً...»، براساس حکمت الهی، زن و مرد برای یکدیگر آفریده شده اند و باعث آرامش یکدیگر می شوند. (لتسکنوا الیها) نه این که مرد موجود درجه اول و زن موجود درجه دوم باشد، بلکه هر دو منزلت یکسانی دارند و زوج و مکمل یکدیگرند. (ازواجاً)

(دین و زندگی ۳، درس ۹، صفحه های ۱۱۵ و ۱۱۶)

۴۸-

(مرتضی مفسنی کبیر)

از حدیث امیرالمؤمنین (ع) که می فرماید: «یا معشر التجار الفقه ثم المتجر: ای گروه تاجران و بازرگانان! اول یادگیری مسائل شرعی تجارت، سپس تجارت کردن» درمی یابیم که برای به دست آوردن (تحصیل) درآمد حلال و پاک باید احکام و مسائل شرعی تجارت را آموخت تا گرفتار کسب حرام نگردیم.

(دین و زندگی ۳، درس ۸، صفحه ۱۰۵)

۴۹-

(مهمم رضایی بقا)

رسول خدا (ص) به رسالت برانگیخته شده بود تا جامعه ای بنا نهد که در آن جامعه، به جای حکومت ستمگران و طاغوتیان، ولایت الهی حاکمیت داشته باشد و نظام اجتماعی بر پایه قوانین و دستورات الهی استوار گردد. خداوند در این باره می فرماید: «يا أَيُّها الَّذِينَ آمَنُوا اطِيعُوا اللَّهَ وَ اطِيعُوا الرَّسُولَ وَ أُولِي الْأَمْرِ مِنْكُمْ». در مقابل آن، به عنوان مثال حکومت خلفای بنی امیه و بنی عباس بود که آنان از دایره ولایت الهی خارج شدند و آنان نه بر اساس دستورات الهی، بلکه براساس امیال خود حکومت می کردند.

(دین و زندگی ۳، درس ۹، صفحه های ۱۱۱ و ۱۱۲)

۵۰-

(مهمم رضایی بقا)

احکام و قوانین دین اسلام، علاوه بر این که زندگی سالم در دنیا را تضمین می کند، سعادت و نیکبختی اخروی و ابدی را نیز تأمین می نماید. بنابراین، نمی توان بایدها و نبایدهای دینی و الهی را با قوانین بشری که اهداف محدود و کوچکی دارند، مقایسه کرد. اگر شخصی مثلاً بگوید: «چرا خداوند برای فلان گناه چنین مجازاتی قرار داده است؟»، نادرست است. چرا که خداوند می داند آن گناه مانعی بزرگ بر سر راه سعادت و نعمت های ابدی است.

(دین و زندگی ۳، درس ۸، صفحه ۹۷)

۵۱-

(سکینه کشتنی)

امام علی (ع) در نامه خویش به مالک اشتر می فرماید: «عدهای افراد مورد اطمینان را انتخاب کن تا درباره وضع طبقات محروم تحقیق کنند و به تو گزارش دهند. سپس برای رفع مشکلات آن ها عمل کن ... زیرا این گروه [افراد محروم] بیش از دیگران به عدالت نیازمندند.»

(دین و زندگی ۲، درس ۱۰، صفحه ۱۳۲)

۵۲-

(مهمم رضایی بقا)

راهکار معرفت به نظرات امام در مسائل مختلف زندگی، رجوع به روایان حدیث است (فارجعوا فیها الی رواة حدیثنا). رجوع به فقها و تفقه در زمینه احکام فردی و اجتماعی پاسخگوی ما در دوره غیبت خواهد بود (لیتفقها فی الدین).

(دین و زندگی ۲، درس ۱۰، صفحه های ۱۲۵ و ۱۲۷)

۵۳-

(خردین سناقی - لرستان)

پسر و دختر جوان با گذشت، مدارا و تحمل سختی ها و ناگواری های زندگی، به درجات معنوی بالاتری نائل می شوند.

(دین و زندگی ۲، درس ۱۳، صفحه ۱۵۳)



زبان انگلیسی ۲ و ۳

۵۴- (مرتضی مفسنی کبیر)

با توجه به آیه شریفه «من کان یرید العزة فله العزة جمیعاً»، می‌توان دریافت که عزت، تنها شایسته و براننده خداوند و کسانی است که او را معبود خود قرار می‌دهند، زیرا سرچشمه عزت واقعی و همه عزت‌ها، خداوند است.

(دین و زندگی ۲، درس ۱۱، صفحه ۱۳۹)

۵۵- (مفسن بیاتی)

یکی از مهم‌ترین قدم‌ها در مسیر کمال، تقویت عزت نفس است که معصومین بزرگوار این صفت را از ارکان فضایل اخلاقی دانسته‌اند.

(دین و زندگی ۲، درس ۱۱، صفحه ۱۳۸)

۵۶- (محبوبه ایتام)

در آیه ۲۱ سوره روم: «و من آیاته ان خلق لکم من انفسکم ازواجاً...». از مسائل خانواده به عنوان آیات و نشانه‌های الهی یاد شده است. قرآن کریم از دختران و پسران می‌خواهد که قبل از ازدواج، حتماً عفاف پیشه کنند تا خداوند به بهترین صورت زندگی آنان را سامان دهد.

(دین و زندگی ۲، درس ۲، صفحه‌های ۱۴۹ و ۱۵۱)

۵۷- (ممد کریمی نیا)

رسول خدا (ص) می‌فرماید: «... اگر یکی از پیروان ما که به علوم و دانش ما آشناس، وجود داشته باشد، باید دیگران را که به احکام ما آشنا نیستند، راهنمایی کند و دستورات دین را به آن‌ها آموزش دهد. در این صورت، او در بهشت با ما خواهد بود.» یعنی فقیه، پس از تفقه در احکام دین، مردم را همدار دهد تا مصداق آیه «و لیتدروا قومهم إذا رجعوا الیهم» قرار گیرد.

(دین و زندگی ۲، درس ۱۰، صفحه‌های ۱۲۵ تا ۱۲۷)

۵۸- (مرتضی مفسنی کبیر)

نباید فاصله میان بلوغ جنسی و عقلی با زمان ازدواج زیاد شود و تشکیل خانواده به تأخیر بیفتد. به همین علت، پیشوایان ما همواره دختران و پسران را به ازدواج تشویق و ترغیب کرده و از پدران و مادران خواسته‌اند که با کنار گذاشتن رسوم غلط، شرایط لازم را برای آنان فراهم کنند.

از آنجایی که علاقه و محبت به یک شخص، چشم و گوش را می‌بندد و عقل را به حاشیه می‌راند، امام علی (ع) می‌فرماید: «حب الشیء یعمی و یصمّ» علاقه شدید (افراطی) به چیزی آدم را کور و کر می‌کند. از این رو پیشوایان دین از ما خواسته‌اند که در مورد همسر آینده با پدر و مادر مشورت کنیم تا به انتخابی درست برسیم.

۵۹- (مفسن بیاتی)

پیامبر اکرم (ص) می‌فرماید: «حال کسی که از امام خود دور افتاده و به او دسترسی ندارد، سخت‌تر از حال یتیمی است که پدر خود را از دست داده است. زیرا چنین شخصی، در مسائل زندگی، حکم و نظر امام را نمی‌داند...» (دین و زندگی ۲، درس ۱۰، صفحه ۱۲۶)

۶۰- (ممد کریمی نیا)

رسول خدا (ص)، به عنوان اسوه عزت در برابر ستمگران، به وعده‌های بزرگان مکه توجه نکرد و این کلام را فرمود.

۶۱- (ممد رفیعی نصر آباری)

ترجمه جمله: «اگر بلیت‌های رزرو شده برای مسافری به موقع نرسند، من مجبور خواهم شد تمام سفر را لغو کنم.»

نکته مهم درسی:

در این تست با ساختار شرطی نوع اول روبه‌رو هستیم، پس باید در قسمت دوم جمله از زمان آینده استفاده شود.

(گرم‌ر)

۶۲- (علی عاشوری)

ترجمه جمله: «اگر دوستان اجازه می‌داد به مدت یک هفته از ماشینش استفاده کنید، مثلاً چه کار می‌کردید؟»

نکته مهم درسی:

با توجه به این که قسمت شرط گذشته می‌باشد (اگر در زمان حال بود، فعل "let" همراه با "s" سوم شخص می‌شد)، پاسخ شرط باید آینده در گذشته شود، زیرا جمله بیانگر شرطی نوع دوم است.

(گرم‌ر)

۶۳- (علی شکوهی)

ترجمه جمله: «هیچ‌کس نمی‌تواند بفهمد شما درباره چه چیزی دارید حرف می‌زنید. هم‌کلاسی‌هایتان گیج خواهند شد.»

نکته مهم درسی:

در این‌جا به صفت مفعولی از فعل "confused" نیاز داریم.

(گرم‌ر)

۶۴- (علی عاشوری)

ترجمه جمله: «در زمستان، این شهر خیلی پر ازدحام می‌شود، چون افراد زیادی از روستاهای مجاور برای کار به این‌جا می‌آیند.»

(۱) اتصال‌دهنده (۲) پایدار

(۳) توسعه‌یافته (۴) مجاور، پیرامونی (واژگان)

۶۵- (ساسان عزیز نژاد)

ترجمه جمله: «تعداد زیادی از نقاشی‌ها در نمایشگاه در روز افتتاحیه فروخته شد.»

(۱) قدردانی، درک (۲) افتتاحیه

(۳) سنت، رسم (۴) تخیل، تصور (واژگان)

۶۶- (علی عاشوری)

ترجمه جمله: «معلم توضیح علی را برای دیر آمدن نپذیرفت. به‌خاطر همین است که او بسیار عصبانی است.»

(۱) اطلاعات (۲) توضیح، توجیه، بهانه

(۳) ارتعاش (۴) مخفف، اختصار (واژگان)

۶۷- (ساسان عزیز نژاد)

ترجمه جمله: «اگر شما از محصولات ما کاملاً راضی نیستید، می‌توانید پول خود را پس بگیرید.»

(۱) شرمنده (۲) علاقه‌مند

(۳) کسل، خسته (۴) راضی (واژگان)

۶۸- (ساسان عزیز نژاد)

ترجمه جمله: «تعداد زیادی دلیل وجود داشت که چرا تام آن شغل را به‌دست نیاورد.»

(۱) تعداد زیادی (۲) توصیه

(۳) آسیب، فقدان (۴) وسیله، ابزار

نکته مهم درسی:

عبارت "a host of sth/sb" در این‌جا به معنی «تعداد زیادی از چیزی/کسی» است.

(واژگان)

۷۵- (علی شکوهی)
ترجمه جمله: «این متن عمدتاً نوشته شده است تا به کدامیک از سوالات زیر پاسخ دهد؟»

«گیاهان چگونه از سایر اشکال حیات متفاوتند؟» (درک مطلب)

۷۶- (علی شکوهی)
ترجمه جمله: «بر اساس متن، می‌توان نتیجه‌گیری کرد که گیاهان قادرند خودشان را تغذیه کنند.»

۷۷- (علی شکوهی)
ترجمه جمله: «کدامیک از واژه‌ها یا عبارتهای زیر در متن تعریف می‌شود؟»
«پروتوپلاسم» (درک مطلب)

ترجمه متن درک مطلب دوم:

“Plant.e” نماد گیاه الکتروسیسته است. رؤیای این است که می‌توانیم از طریق یک فناوری منحصر به فرد، از گیاهان الکتروسیسته تمیز (بی‌ضرر) تولید کنیم. محققان دریافته‌اند که گیاهان زنده یک منبع انرژی «سبز» هستند: آن‌ها می‌توانند بیش از ۱۵۰ ولت را توسط تنها یک برگ تولید کنند که برای تأمین انرژی هم‌زمان ۱۰۰ لامپ LED کافی است. زمانی که باد در گیاه می‌وزد و برگ‌ها را حرکت می‌دهد، آن‌ها قادرند که روز و شب و پاییز و زمستان، نیروهای مکانیکی اعمال شده بر سطح برگ را به انرژی الکتریکی تبدیل کنند.

به‌طور جزئی، برگ می‌تواند از طریق فرآیندی به‌نام الکتروفیکاسیون تماسی، نیروهای الکتریکی روی سطح خود را جمع‌آوری کند. این نیروها بلافاصله به بافت‌های داخلی گیاه منتقل می‌شوند. بافت گیاه مانند یک «کابل» عمل می‌کند و الکتروسیسته تولیدشده را به بقیه قسمت‌های گیاه منتقل می‌کند. بنابراین، به‌سادگی با وصل کردن یک «دوشاخه» به ساقه گیاه، انرژی تولیدشده می‌تواند برای تأمین انرژی دستگاه‌ها استفاده شود.

این فناوری بر پایه روش‌های طبیعی است و برای هم گیاه و هم محیط‌زیست آن، امن (بی‌خطر) است. رشد گیاه توسط تولید الکتروسیسته در خطر نیست، بنابراین گیاهان هنگام تولید الکتروسیسته به رشد خود ادامه می‌دهند. این به آن معناست که امکان تولید الکتروسیسته در همان منطقه‌ای که غذا تولید می‌شود، یا جایی که طبیعت محافظت می‌شوند، وجود دارد. هم‌چنین، این سیستم فواید محیط زیستی دیگری مهیا می‌کند، مانند ذخیره آب و تنوع زیستی بهبود یافته.

۷۸- (مهمه رضیمی نصرآباری)
ترجمه جمله: «بر طبق متن، الکتروفیکاسیون تماسی یک فرایند تبدیل انرژی مکانیکی به انرژی الکتریکی است.»

(درک مطلب)

۷۹- (مهمه رضیمی نصرآباری)
ترجمه جمله: «بر طبق پاراگراف دوم، الکتروسیسته می‌تواند توسط برگ‌های گیاه تولید شود.»

(درک مطلب)

۸۰- (مهمه رضیمی نصرآباری)
ترجمه جمله: «به کدامیک از موارد زیر به‌عنوان مزیت الکتروسیسته گیاهی اشاره نشده است؟»
«آن به فناوری خیلی پیچیده‌ای نیاز ندارد.»

(درک مطلب)

۶۹- (علی عاشوری)
ترجمه جمله: «شما در زندگی‌تان موفق خواهید شد، به شرط این‌که بیشتر از صحبت کردن درباره [آن] چیزها، انجامشان دهید.»

(۱) مکالمه (۲) توصیف (۳) شرط، وضعیت (۴) بازتاب (واژگان)

۷۰- (ساسان عزیزی نژاد)
ترجمه جمله: «به ما هشدار داده شد که تماس‌های تلفنی‌مان در زندان نظارت می‌شد.»

(۱) تبدیل کردن (۲) کنترل کردن، نظارت کردن (۳) پیشنهاد کردن (۴) یادآوری کردن (واژگان)

ترجمه متن کلوزتست:

اتم‌ها اساس همه چیز در عالم هستی هستند. هر ماده‌ای از اتم‌ها تشکیل می‌شود. جامدات از اتم‌هایی که به‌طور متراکم به هم فشرده شده‌اند ساخته می‌شوند، در حالی که گازها اتم‌هایی دارند که پراکنده‌اند. پروتون‌ها، الکترون‌ها و نوترون‌ها قسمت‌های اساسی اتم‌ها هستند. قسمت‌های اتم شامل بارهای مثبت و منفی هستند و مسئول بارهای الکتریکی به‌نام الکتروسیسته هستند. الکترون‌ها کوچک‌ترین عضو ذرات سه‌گانه هستند که اتم‌ها را تشکیل می‌دهند. آن‌ها در ناحیه‌ای مستقر هستند که انتظار می‌رود دور هسته یک اتم بچرخند. الکترون‌ها بارهای منفی دارند. پروتون‌ها، الکترون‌ها و نوترون‌ها همه به بارهای الکتریکی مرتبط می‌شوند.

۷۱- (میرسین زاهری)
نکته مهم درسی

جمله در وجه مجهولی است و تنها گزینه با فرمول و ساختار مجهولی گزینه «۲» است. (کلوزتست)

۷۲- (میرسین زاهری)
(۱) جذب کردن (۲) مصرف کردن (۳) تولید کردن (۴) بسته‌بندی کردن، فشردن (کلوزتست)

۷۳- (میرسین زاهری)
(۱) شامل شدن (۲) استفاده کردن (۳) آلوده کردن (۴) تفاوت داشتن (کلوزتست)

۷۴- (میرسین زاهری)
نکته مهم درسی
بعد از “expect” که در این‌جا به‌صورت مجهول آمده است، به مصدر با “to” نیاز داریم. (کلوزتست)

ترجمه متن درک مطلب اول:

گیاه دقیقاً چیست و چگونه از سایر اشکال حیات متفاوت است؟ این ممکن است در ابتدا سوال ساده‌ای به‌نظر برسد. همه می‌دانند که درخت نارون گیاه است، اما سنگ [گیاه] نیست، با این وجود، تعریف دقیق از گیاهان هنوز موضوع مجادله‌برانگیزی میان برخی دانشمندان است.

تمام موجودات زنده از پروتوپلاسم، ماده پیچیده‌ای که از مواد ارگانیک مانند قند، پروتئین و چربی تشکیل می‌شود، ساخته می‌شوند. پروتوپلاسم به‌صورت واحدهای بسیارکوچکی به‌نام سلول آرایش می‌یابند. تمام موجودات زنده از سلول تشکیل می‌شوند. در اواخر دهه ۱۹۹۰ میلادی، دانشمندان معتقد بودند که تمام موجودات را می‌توان در قلمروی گیاهان یا حیوانات دسته‌بندی کرد. اشکال حیاتی که سبزی رنگ باشند و بتوانند غذای خودشان را با استفاده از انرژی نور تولید کنند در قلمروی گیاهان قرار داده شدند. آن دسته از موجوداتی که فاقد رنگدانه سبز باشند و بتوانند حرکت کنند در زمره حیوانات در نظر گرفته شدند. محققان اینک قبول دارند که موجودات زنده به‌صورت مناسب‌تری در دو گروه به نام پروکاریوت و یوکاریوت تقسیم می‌شوند. این گروه‌های عمده شامل پنج قلمرو هستند. تفاوت‌های عمده‌ای بین سلول‌ها برای تشخیص بین این گروه‌ها و قلمروها مورد استفاده قرار می‌گیرند.



آزمون ۲۳ اسفند ۹۸

اختصاصی دوازدهم ریاضی (نظام جدید)

دفترچه پاسخ

پدیدآورندگان

نام درس	نام طراحان (به ترتیب حروف الفبا)
حسابان ۲ و ریاضی پایه	کاظم اجلائی - محمد توحیدلو - عادل حسینی - میلاد سجادی لاریجانی - علی شهبابی - عرفان صادقی - سعید علم پور - فرنود فارسی جانی - میلاد منصوری - جهانبخش نیکنام
هندسه	امیرحسین ابومحبوب - عادل حسینی - محمد خندان - مسعود درویشی - سینا محمدپور
آمار و احتمال و ریاضیات گسسته	امیرحسین ابومحبوب - عادل حسینی - مسعود درویشی - علیرضا شریف خطیبی - مرتضی فهیم علوی - نیلوفر مهدوی - هومن نورانی
فیزیک	بابک اسلامی - زهره آقامحمدی - امیرمهدی جعفری - محمدعلی راست پیمان - علی رئیس زاده - محسن قندچلر - مصطفی کیانی - علیرضا گونه - غلامرضا محبی - حسین مخدومی - شادمان ویسی
شیمی	محمد رضا پورجاوید - حامد پویان نظر - حمید ذبحی - مبینا شرافتی پور - محمد عظیمیان زواره - محمد کوهستانیان - سعید محسن زاده - محمدحسن محمدزاده مقدم - مهدی محمدی - سیدمحمد معروفی - سالار ملکی - امین نوروزی - محمد وزیری

گروه علمی

نام درس	ریاضی پایه و حسابان ۲	هندسه، آمار و احتمال و ریاضیات گسسته	فیزیک	شیمی
گزینشگر	کاظم اجلائی	امیرحسین ابومحبوب	غلامرضا محبی	محمد وزیری
گروه ویراستاری	مرضیه گودرزی مجتبی تشیعی علی ارجمند	محمد مهدی عرفانی تبار مجتبی تشیعی	سجاد شهبابی فراهانی امیرحسین برادران امیر محمودی انزابی	یاسر راش سعید خان بابایی
ویرایش استاد	---			مصطفی رستم آبادی
بازبینی نهایی	---			ایمان حسین نژاد
مسئول درس	عادل حسینی	امیرحسین ابومحبوب	بابک اسلامی	محمدحسن محمدزاده مقدم

گروه فنی و تولید

مدیر گروه	محمد اکبری
مسئول دفترچه	عادل حسینی
گروه مستندسازی	مدیر گروه: فاطمه رسولی نسب مسئول دفترچه: آتیه اسفندیاری
حروف نگار و صفحه آرا	میلاد سیاوشی
ناظر چاپ	سوران نعیمی

گروه آزمون

بنیاد علمی آموزشی قلم چی (وقف عام)

دفتر مرکزی: خیابان انقلاب بین صبا و فلسطین - پلاک ۹۲۳ - کانون فرهنگی آموزش - تلفن: ۰۲۱-۶۴۶۳

حسابان ۲

$$= 2x^2 + \frac{2x}{x+1} + x^2 - 1 - \frac{x-1}{x+1} = 3x^2 - 1 + \frac{2x-x+1}{x+1} = 3x^2$$

$$\Rightarrow g'(x) = 6x \Rightarrow g'(4) = 24$$

راه حل دوم:

$$g(x) = ((x^2 - 1)f(x))'$$

$$(x^2 - 1)f(x) = (x^2 - 1)\left(\frac{x^2 + x + 1}{x + 1}\right)$$

$$= (x-1)(x^2 + x + 1) = x^3 - 1$$

$$\Rightarrow g(x) = (x^3 - 1)' = 3x^2 \Rightarrow g'(x) = 6x \Rightarrow g'(4) = 24$$

(حسابان ۲ - صفحه‌های ۹۳ و ۹۴)

(میلاد سیاری سیرجانی)

-۸۶

$$g(x) = x^2 + 1 \Rightarrow g(1) = 2$$

$$g'(x) = 2x \Rightarrow g'(1) = 2$$

نقاط (۰, ۱) و (۲, ۴) روی خط d قرار دارند.

$$f'(x): x = 2 \Rightarrow \text{شیب خط مماس بر نمودار } f \text{ در } x = 2 = m_d = \frac{4-1}{2-0} = \frac{3}{2}$$

$$\Rightarrow (fog)'(1) = g'(1)f'(g(1)) = g'(1) \times f'(2) = 2 \times \frac{3}{2} = 3$$

(حسابان ۲ - صفحه ۹۶)

(لاظم ایلالی)

-۸۷

$$f(2x) = g(x^2) \Rightarrow 2f'(2x) = 2xg'(x^2) \Rightarrow f'(2x) = xg'(x^2)$$

$$\Rightarrow 2f''(2x) = g'(x^2) + 2x^2g''(x^2)$$

بنابراین به ازای $x = 2$ داریم:

$$2f''(4) = g'(4) + 8g''(4)$$

از طرف دیگر داریم:

$$\begin{cases} g'(x) = \frac{2x}{x-1} \Rightarrow g'(4) = \frac{12}{3} = 4 \\ g''(x) = \frac{-2}{(x-1)^2} \Rightarrow g''(4) = \frac{-2}{9} = -\frac{2}{9} \end{cases}$$

$$\Rightarrow 2f''(4) = 4 + 8\left(-\frac{2}{9}\right) \Rightarrow f''(4) = \frac{2}{9}$$

(حسابان ۲ - صفحه‌های ۹۶ و ۹۸)

(علی شهرازی)

-۸۸

با دو اتحاد $1 - \sin^2 x = \cos^2 x$ و $1 - \sin 2x = (\sin x - \cos x)^2$ ضابطه f را ساده‌تر می‌نویسیم:

$$f(x) = \frac{\sqrt{1 - \sin 2x}}{\sqrt{1 - \sin^2 x}} = \frac{\sqrt{(\sin x - \cos x)^2}}{\sqrt{\cos^2 x}} = \frac{|\sin x - \cos x|}{|\cos x|}$$

در همسایگی $x = \frac{5\pi}{3}$ ، با تعیین علامت عبارت‌های داخل قدر مطلق

ضابطه f به صورت زیر در می‌آید:

(عرفان صادقی)

-۸۱

$f'(a)$ شیب خط مماس بر نمودار f در $x = a$ می‌باشد.

$$f'(-2): x = -2 \Rightarrow \text{شیب خط مماس بر } f \text{ در } x = -2 = \tan 30^\circ = \frac{\sqrt{3}}{3}$$

از آن جایی که g بر f عمود است، شیب خط g قرینه و معکوس شیب خط f است.

$$g'(2): x = 2 \Rightarrow \text{شیب خط مماس بر } g \text{ در } x = 2 = \frac{-1}{\frac{\sqrt{3}}{3}} = -\sqrt{3}$$

$$\Rightarrow f'(-2) + g'(2) = \frac{\sqrt{3}}{3} + -\sqrt{3} = \frac{-2\sqrt{3}}{3}$$

(حسابان ۲ - صفحه‌های ۷۲ تا ۷۶)

(سعید علم‌پور)

-۸۲

تابع در $x_0 = \pi$ پیوسته است. زیرا داریم:

$$f(\pi) = \pi^2[-3] = -3\pi^2$$

$$\lim_{x \rightarrow \pi^-} f(x) = \lim_{x \rightarrow \pi^+} f(x) = -3\pi^2$$

علاوه بر این در همسایگی $x_0 = \pi$ ، ضابطه تابع به صورت $f(x) = -3x^2$ خواهد بود که واضح است این تابع مشتق‌پذیر است.

(حسابان ۲ - صفحه‌های ۸۴ تا ۸۷)

(عادل مسینی)

-۸۳

ابتدا ضابطه را ساده می‌کنیم:

$$f(x) = \frac{1 - \cos x}{2} \Rightarrow f'(x) = \frac{1}{2} \sin x$$

$$\Rightarrow f'\left(\frac{\pi}{6}\right) = \frac{1}{2} \left(\frac{1}{2}\right) = \frac{1}{4}$$

(حسابان ۲ - صفحه ۹۵)

(عادل مسینی)

-۸۴

برای $x \geq 2$ ، ضابطه تابع را می‌توان به صورت $g(x) = (2-a)x + 2a + 1$ نوشت. حال داریم:

$$g'(x) = 2-a \Rightarrow g'(2) = 2-a$$

$$\Rightarrow f'_+(2) = g'(2) = 2-a = 3 \Rightarrow a = -1$$

(حسابان ۲ - صفحه‌های ۸۴ تا ۸۷ و ۹۳)

(جوآنیش نیکانام)

-۸۵

راه حل اول:

$$f(x) = \frac{x^2 + x + 1}{x + 1} = \frac{x^2 + x}{x + 1} + \frac{1}{x + 1} = x + \frac{1}{x + 1}$$

$$f'(x) = 1 - \frac{1}{(x + 1)^2}$$

$$\Rightarrow g(x) = 2x\left(x + \frac{1}{x + 1}\right) + (x^2 - 1)\left(1 - \frac{1}{(x + 1)^2}\right)$$



$$(1), (2) \rightarrow x \in (-1, -\frac{1}{2})$$

پس حداکثر مقدار $b - a$ برابر $\frac{1}{2}$ است.

(مسئله ۱- صفحه ۱۱۸)

(عادل مسینی)

-۹۲

با فرض اینکه $\lim_{x \rightarrow 1} f(x) = L$ باشد، داریم:

$$\lim_{x \rightarrow 1} \frac{3f(x) - 7}{4 - f(x)} = \frac{3 \lim_{x \rightarrow 1} f(x) - 7}{4 - \lim_{x \rightarrow 1} f(x)} = \frac{3L - 7}{4 - L} = 2 \Rightarrow L = 3$$

$$\Rightarrow \lim_{x \rightarrow 1} \frac{2x^2 + f(x)}{f(x) - 1} = \lim_{x \rightarrow 1} \frac{2x^2 + 3}{2} = \frac{5}{2}$$

(مسئله ۱- صفحه ۱۱۹)

(عادل مسینی)

-۹۳

در همسایگی $x = 0$ ، مقدار تابع $y = 2 - x^2$ کم تر از ۲ است و داریم:

$$\lim_{x \rightarrow 0} [f(2 - x^2)] = \lim_{x \rightarrow 2^-} [f(x)]$$

حال از روی نمودار واضح است که مقدار تابع f در همسایگی چپ $x = 2$ ، کم تر از ۲ است و در نتیجه $[f(x)] = 1$ است.

$$\Rightarrow \lim_{x \rightarrow 0} [f(2 - x^2)] = 1$$

(مسئله ۱- صفحه های ۱۲۳ تا ۱۲۵)

(میلاد منصوری)

-۹۴

با توجه به نمودار تابع f واضح است که:

$$\lim_{x \rightarrow 2^-} f(x) = 3, \lim_{x \rightarrow 2^+} f(x) = 2$$

حال تابع g در $x = 2$ هنگامی حد دارد که حدهای چپ و راست آن در این نقطه برابر باشند:

$$\begin{cases} \lim_{x \rightarrow 2^-} g(x) = \lim_{x \rightarrow 2^-} \frac{x^2 + mf(x)}{m[x] + f(x)} = \frac{4 + 3m}{m + 3} \\ \lim_{x \rightarrow 2^+} g(x) = \lim_{x \rightarrow 2^+} \frac{x^2 + mf(x)}{m[x] + f(x)} = \frac{4 + 2m}{2m + 2} \end{cases}$$

$$\xrightarrow{\text{برابری حدود چپ و راست}} \frac{3m + 4}{m + 3} = \frac{m + 2}{m + 1}$$

$$\Rightarrow 3m^2 + 7m + 4 = m^2 + 5m + 6$$

$$\Rightarrow 2m^2 + 2m - 2 = 0 \Rightarrow m^2 + m - 1 = 0$$

معادله فوق ۲ جواب دارد که مجموع آن‌ها برابر ۱- است.

(مسئله ۱- صفحه های ۱۲۳ تا ۱۲۶)

(مهمر توپیرلو)

-۹۵

صورت و منخرج عبارت داده شده را در مزدوج صورت ضرب می کنیم:

$$\Rightarrow \lim_{x \rightarrow 0} \frac{\sqrt{1-x} + \frac{x}{2} - 1}{x^2} = \lim_{x \rightarrow 0} \left(\frac{\sqrt{1-x} + \frac{x}{2} - 1}{x^2} \times \frac{\sqrt{1-x} - \frac{x}{2} + 1}{\sqrt{1-x} - \frac{x}{2} + 1} \right)$$

$$f(x) = \frac{|\sin x - \cos x|}{|\cos x|} = \frac{-\sin x + \cos x}{\cos x} = 1 - \tan x$$

$$\Rightarrow f'(x) = -(1 + \tan^2 x) \Rightarrow f'\left(\frac{5\pi}{3}\right) = -(1 + (-\sqrt{3})^2) = -4$$

(مسئله ۲- صفحه های ۹۵ و ۹۶)

(عادل مسینی)

-۸۹

به ازای هر ۴ ضابطه داده شده برای g ، تابع $f + g$ در $x = 0$ پیوسته است. حال برای تابع f داریم:

$$f'(x) = \begin{cases} 2x & ; x < 0 \\ 1 & ; x > 0 \end{cases}$$

$$\Rightarrow \lim_{x \rightarrow 0^-} f'(x) = 0, \lim_{x \rightarrow 0^+} f'(x) = 1$$

بنابراین برای اینکه تابع $f + g$ در $x = 0$ مشتق پذیر باشد، شیب نیم مماس چپ g در $x = 0$ ، باید از شیب نیم مماس راست آن واحد بیشتر باشد.

ضابطه تابع گزینه «۲» ویژگی مورد نظر را دارد:

$$g(x) = \begin{cases} -x^2 - 1 & ; x \leq 0 \\ -x - 2 & ; x > 0 \end{cases}$$

$$\Rightarrow g'(x) = \begin{cases} -2x & ; x < 0 \\ -1 & ; x > 0 \end{cases}$$

$$\Rightarrow \lim_{x \rightarrow 0^-} g'(x) = 0, \lim_{x \rightarrow 0^+} g'(x) = -1$$

$$\Rightarrow (f+g)'_-(0) = (f+g)'_+(0) = 0$$

(مسئله ۲- صفحه های ۸۷ و ۹۴)

(کامران اهلایی)

-۹۰

آهنگ متوسط تغییر تابع f در بازه $[0, a]$ برابر است با:

$$A = \frac{f(a) - f(0)}{a - 0} = \frac{a^3 - 4a - 0}{a} = a^2 - 4$$

آهنگ لحظه ای تغییر تابع f در $x = \sqrt{a}$ نیز برابر $f'(\sqrt{a})$ است:

$$f'(x) = 3x^2 - 4 \Rightarrow f'(\sqrt{a}) = 3a - 4 = B$$

$$\Rightarrow A - B = a^2 - 3a$$

حداقل مقدار $a^2 - 3a$ برابر $-\frac{9}{4}$ است که به ازای $a = \frac{3}{2}$ به دست می آید.

(مسئله ۲- صفحه های ۱۰۲ تا ۱۰۴)

ریاضی پایه

(عادل مسینی)

-۹۱

عدد ۲- باید عضو بازه $(1, 2x+1)$ باشد. بنابراین باید داشته باشیم:

$$\begin{cases} 2x - 1 < -2 \Rightarrow x < -\frac{1}{2} & (1) \\ 3x + 1 > -2 \Rightarrow x > -1 & (2) \end{cases}$$

$$h(x) = (f-g)(x) = \begin{cases} x^2 - 2x & ; x > 1 \\ -1 & ; x = 1 \\ 3x - 4x^2 & ; x < 1 \end{cases}$$

$$\Rightarrow \begin{cases} h(1) = -1 \\ \lim_{x \rightarrow 1^+} h(x) = \lim_{x \rightarrow 1^+} (x^2 - 2x) = -1 \\ \lim_{x \rightarrow 1^-} h(x) = \lim_{x \rightarrow 1^-} (3x - 4x^2) = -1 \end{cases}$$

پس تابع $f-g$ در $x=1$ پیوسته است.

(مسایان ۱- صفحه‌های ۱۴۵ تا ۱۵۱)

(فردر فارسی‌بانی)

۹۹-

در ابتدا تابع باید در $x=2$ پیوسته باشد:

$$\begin{cases} \lim_{x \rightarrow 2^-} f(x) = \lim_{x \rightarrow 2^-} \frac{1}{a-x} = \frac{1}{a-2} \\ \lim_{x \rightarrow 2^+} f(x) = \lim_{x \rightarrow 2^+} \frac{3a}{7x-5} = \frac{3a}{9} = \frac{a}{3} \end{cases}$$

هم‌چنین $f(2) = \frac{1}{a-2}$ است. بنابراین برای اینکه تابع پیوسته باشد، کافی است حدهای چپ و راست برابر باشند.

$$\Rightarrow \frac{1}{a-2} = \frac{a}{3} \Rightarrow a^2 - 2a - 3 = 0 \Rightarrow a = -1 \text{ یا } a = 3$$

اما به ازای $a = -1$ ، خط $x = -1$ مجانب قائم نمودار تابع در ضابطه بالایی آن است، بنابراین تابع f نمی‌تواند روی \mathbb{R} پیوسته باشد. اما به ازای $a = 3$ پیوستگی روی \mathbb{R} برقرار است.

(مسایان ۱- صفحه‌های ۱۴۵ تا ۱۵۱)

(سعید علم‌پور)

۱۰۰-

$$f(x) = [(x+1)^2 - 1] = [(x+1)^2] - 1$$

تابع $h(x) = [g(x)]$ در نقاطی که $g(x) \in \mathbb{Z}$ باشد (غیر از نقطهٔ مینیمم نسبی آن)، ناپیوسته است. اگر g نزولی باشد، تابع h در این نقاط فقط پیوستگی چپ دارد. (به عنوان مثال می‌توانید تابع $y = -x$ را در نظر بگیرید.)

حال در این سؤال، برای این که $f(x) = [(x+1)^2] - 1$ فقط پیوستگی چپ داشته باشد، نقطهٔ مورد نظر باید در قسمت نزولی سهمی $y = (x+1)^2$ قرار داشته باشد. سهمی $y = (x+1)^2$ در بازهٔ $(-\infty, -1]$ اکیداً نزولی است، اما از آنجا که $x = -1$ طول رأس سهمی است و تابع f در آن پیوسته است، پاسخ صحیح $x = -2$ است.

دقت کنید که به ازای مقادیر همهٔ گزینه‌ها، $(x+1)^2$ مقداری صحیح دارد.

(مسایان ۱- صفحه‌های ۱۴۵ تا ۱۵۱)

$$= \lim_{x \rightarrow 0} \frac{1-x - \left(\frac{x^2}{4} - x + 1 \right)}{x^2 \left(\sqrt{1-x} - \frac{x}{2} + 1 \right)} = \lim_{x \rightarrow 0} \frac{-\frac{x^2}{4}}{2x^2} = -\frac{1}{8}$$

(مسایان ۱- صفحه‌های ۱۴۱ تا ۱۴۴)

(عادل حسینی)

۹۶-

در همسایگی راست $x=2$ ، مقدار تابع $y = x^2 - x$ بیشتر از ۲ و در نتیجه مقدار $y = \frac{2}{x^2 - x}$ کم‌تر از ۱ است. بنابراین داریم:

$$\lim_{x \rightarrow 2^+} f\left(\frac{2}{x^2 - x}\right) = \lim_{x \rightarrow 1^-} f(x)$$

برای به‌دست آوردن حاصل حد فوق، باید از ضابطهٔ بالایی تابع f استفاده کنیم:

$$\lim_{x \rightarrow 1^-} f(x) = \lim_{x \rightarrow 1^-} \frac{\sin \pi x}{1-x}$$

با تغییر متغیر $t = 1-x$ داریم:

$$\begin{aligned} \lim_{x \rightarrow 1^-} f(x) &= \lim_{t \rightarrow 0^+} \frac{\sin \pi(1-t)}{t} = \lim_{t \rightarrow 0^+} \frac{\sin \pi t}{t} \\ &= \pi \lim_{t \rightarrow 0^+} \frac{\sin \pi t}{\pi t} = \pi \end{aligned}$$

(مسایان ۱- صفحه‌های ۱۳۳ تا ۱۴۵ و ۱۴۱ تا ۱۴۴)

(میلاد سعادی لاریجانی)

۹۷-

مخرج کسر داده شده در همسایگی $x = \frac{\pi}{2}$ برابر صفر است. بنابراین برای اینکه حاصل حد برابر با مقدار متناهی b شود، صورت کسر نیز باید مقدار صفر را به خود بگیرد.

$$\begin{aligned} \Rightarrow \sqrt{a - \sin x} &= 0 \xrightarrow{x = \frac{\pi}{2}} \sqrt{a-1} = 0 \Rightarrow a = 1 \\ \Rightarrow \lim_{x \rightarrow \left(\frac{\pi}{2}\right)^-} \frac{\sqrt{1 - \sin x}}{\cos x} &= \lim_{x \rightarrow \left(\frac{\pi}{2}\right)^-} \left(\frac{\sqrt{1 - \sin x}}{\cos x} \times \frac{\sqrt{1 + \sin x}}{\sqrt{1 + \sin x}} \right) \end{aligned}$$

$$\Rightarrow \lim_{x \rightarrow \left(\frac{\pi}{2}\right)^-} \frac{\sqrt{1 - \sin^2 x}}{\cos x \sqrt{1 + \sin x}} = \lim_{x \rightarrow \left(\frac{\pi}{2}\right)^-} \frac{|\cos x|}{\sqrt{2} \cos x}$$

$$\Rightarrow \lim_{x \rightarrow \left(\frac{\pi}{2}\right)^-} \frac{\cos x}{\sqrt{2} \cos x} = \frac{1}{\sqrt{2}} \Rightarrow b = \frac{\sqrt{2}}{2}$$

دقت کنید که در همسایگی چپ $x = \frac{\pi}{2}$ (یعنی اینکه انتهای کمان زاویه در ربع اول باشد)، $\cos x$ مثبت است.

(مسایان ۱- صفحه‌های ۱۴۱ تا ۱۴۴)

(کاظم املالی)

۹۸-

برای ضابطهٔ تابع $h(x) = f(x) - g(x)$ داریم:

هندسه (۳)

$$F(a+h, k) = \left(\frac{3}{4} + \frac{1}{4}, -1\right) = (2, -1)$$

چون محور تقارن سهمی موازی محور Xها است، پس پرتوهای نوری که موازی با محور Xها به سهمی می‌تابند، پس از بازتاب از کانون سهمی یعنی نقطه $F(2, -1)$ عبور می‌کنند.

(هندسه ۳- آشنایی با مقاطع مخروطی؛ صفحه‌های ۵۰ تا ۵۶)

۱-۵ (مسعود درویشی)

با توجه به محور تقارن و مختصات رأس و نقطه واقع بر سهمی، دهانه این سهمی رو به پایین است و داریم:

$$(x-2)^2 = -4a(y+1) \rightarrow (6-2)^2 = -4a(-3+1)$$

$$\Rightarrow 16 = 8a \Rightarrow a = 2$$

$$\text{معادله خط هادی: } y = a + k \Rightarrow y = 2 - 1 = 1$$

(هندسه ۳- آشنایی با مقاطع مخروطی؛ صفحه‌های ۵۰ تا ۵۶)

۱-۶ (عارل حسینی)

با توجه به اینکه BB' محور تقارن بیضی است، پس $\widehat{OBF} = \widehat{OBF'} = 60^\circ$ است و در نتیجه در مثل قائم‌الزاویه OBF داریم:

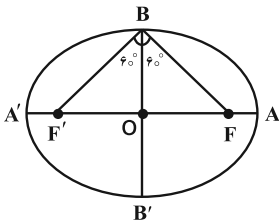

$$BF^2 = OB^2 + OF^2 = b^2 + c^2 = a^2 \Rightarrow BF = a$$

$$\sin(\widehat{OBF}) = \frac{OF}{BF} \Rightarrow \frac{\sqrt{3}}{2} = \frac{c}{a} \Rightarrow \text{خروج از مرکز بیضی } e = \frac{\sqrt{3}}{2}$$

(هندسه ۳- آشنایی با مقاطع مخروطی؛ صفحه‌های ۱۴۷ تا ۱۴۹)

۱-۷ (مسعود درویشی)

معادله هر خط موازی با نیمساز ناحیه‌های اول و سوم دستگاه مختصات به صورت $y = x + h$ است. فرض کنید یکی از این خطوط را با سهمی تلاقی دهیم. در این صورت داریم:

$$3x^2 + 2 = x + h \Rightarrow 3x^2 - x - h + 2 = 0$$

۱-۱ (امیرمسین ابومبوب)

با قرار گرفتن لامپ در راستای عمودی یکسان با کانون سهمی اما کمی بالاتر یا پایین‌تر، شعاع‌های نور کماکان موازی با هم (نه موازی با محور) اما رو به بالا یا پایین خارج می‌شوند که اصطلاحاً نور بالا یا نور پایین ایجاد می‌کنند.

(هندسه ۳- آشنایی با مقاطع مخروطی؛ صفحه ۵۶)

۱-۲ (مهم فندان)

مطابق شکل در این بیضی $a = OA' = 6$ و $b = OB' = 3$ است. بنابراین داریم:

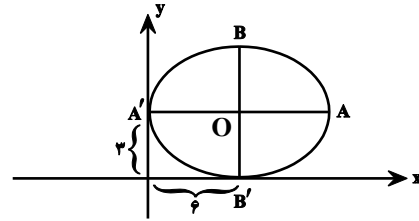

$$a^2 = b^2 + c^2 \Rightarrow 36 = 9 + c^2 \Rightarrow c^2 = 27$$

$$\Rightarrow c = 3\sqrt{3} \Rightarrow \text{فاصله کانونی} = 2c = 6\sqrt{3}$$

(هندسه ۳- آشنایی با مقاطع مخروطی؛ صفحه‌های ۴۷ تا ۴۹)

۱-۳ (مهم فندان)

اگر d قطر دهانه، h گودی (عمق) و a فاصله کانونی یک دیش مخابراتی

$$a = \frac{d^2}{16h}$$

باشد، آنگاه داریم:

قطر دهانه دیش، دو برابر شعاع آن است، یعنی $d = 4a$ و در نتیجه داریم:

$$a = \frac{d^2}{16h} \Rightarrow h = \frac{d^2}{16a} = \frac{4a \times 4a}{16 \times a} = 16$$

(هندسه ۳- آشنایی با مقاطع مخروطی؛ مشابه تمرین ۱۳ صفحه ۵۹)

۱-۴ (عارل حسینی)

ابتدا معادله سهمی را به صورت متعارف در می‌آوریم:

$$y^2 + 2y - 6x + 4 = 0 \Rightarrow y^2 + 2y + 1 = 6x - 3$$

$$\Rightarrow (y+1)^2 = 6\left(x - \frac{1}{2}\right) \Rightarrow \begin{cases} \text{رأس سهمی: } A\left(\frac{1}{2}, -1\right) \\ 4a = 6 \Rightarrow a = \frac{3}{2} \end{cases}$$

دهانه سهمی رو به راست است، پس داریم:

$$\triangle CDF: FD^2 = CF^2 - CD^2 = a^2 - b^2 = c^2 \Rightarrow FD = c$$

$$AF = OA - OF = a - c$$

$$FD = AF + AD \Rightarrow c = (a - c) + AD \Rightarrow AD = 2c - a$$

$$\left. \begin{array}{l} 2a = 4\sqrt{2} \Rightarrow a = 2\sqrt{2} \\ 2b = 4 \Rightarrow b = 2 \end{array} \right\} \Rightarrow c^2 = 8 - 4 = 4 \Rightarrow c = 2$$

$$\frac{AD}{AF} = \frac{4 - 2\sqrt{2}}{2\sqrt{2} - 2} = \frac{2\sqrt{2}(\sqrt{2} - 1)}{2(\sqrt{2} - 1)} = \sqrt{2}$$

(هندسه ۳- آشنایی با مقاطع مخروطی؛ مشابه تمرین ۶ صفحه ۵۸)

(امیرمسین ایومسویب)

-۱۱۰

پرتوی نوری که از کانون سهمی بر بدنه آن بتابد، موازی با محور سهمی بازتاب می‌یابد. ابتدا معادله سهمی را به صورت متعارف می‌نویسیم:

$$y^2 + \lambda y - \lambda x = 0 \Rightarrow y^2 + \lambda y + 16 = \lambda x + 16 \Rightarrow (y + 4)^2 = \lambda(x + 2)$$

$$\Rightarrow \begin{cases} \text{رأس سهمی: } A(-2, -4) \\ 4a = \lambda \Rightarrow a = 2 \end{cases}$$

دهانه سهمی رو به راست است، بنابراین داریم:

$$\text{کانون سهمی: } F(a + h, k) = (2 - 2, -4) = (0, -4)$$

شیب خطی که با جهت مثبت محور x ها، زاویه 45° می‌سازد، برابر ۱ است،

بنابراین داریم:

$$y + 4 = 1(x - 0) \Rightarrow x = y + 4 \quad (1)$$

$$y^2 + \lambda y - \lambda x = 0 \xrightarrow{(1)} y^2 + \lambda y - \lambda(y + 4) = 0$$

$$\Rightarrow y^2 = 32 \Rightarrow y = \pm 4\sqrt{2}$$

محور تقارن سهمی موازی محور x ها است، پس پرتوی بازتاب یکی از دو

$$\text{خط } y = 4\sqrt{2} \text{ یا } y = -4\sqrt{2} \text{ خواهد بود.}$$

(هندسه ۳- آشنایی با مقاطع مخروطی؛ صفحه‌های ۵۰ تا ۵۶)

اگر A و B دو سر پاره‌خط حاصل از تلاقی خط و سهمی باشند، x_A و x_B ریشه‌های معادله درجه دوم فوق هستند. اگر M وسط پاره‌خط AB باشد، آنگاه داریم:

$$x_M = \frac{x_A + x_B}{2} = \frac{-b}{a} \Rightarrow x = \frac{3}{2} = \frac{1}{6}$$

بنابراین مکان هندسی وسط پاره‌خط‌های مفروض، خط به معادله $x = \frac{1}{6}$ است.

(هندسه ۳- آشنایی با مقاطع مخروطی؛ مشابه تمرین ۱۵ صفحه ۵۹)

(امیرمسین ایومسویب)

-۱۰۸

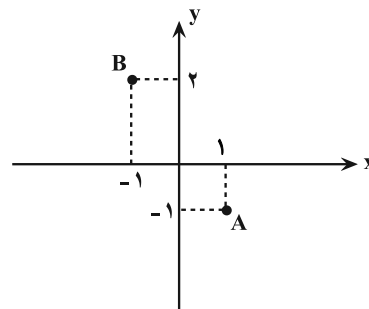

با توجه به مختصات نقاط A و B سهمی یکی از دو حالت زیر را داراست:

الف) دهانه سهمی رو به بالا است. در این صورت داریم:

$$\text{معادله سهمی: } (x - 1)^2 = 4a(y + 1) \xrightarrow{(-1, 2)}$$

$$(-1 - 1)^2 = 4a(2 + 1) \Rightarrow a = \frac{1}{3}$$

$$\text{کانون سهمی: } F(h, a + k) = (1, \frac{1}{3} - 1) = (1, -\frac{2}{3})$$

ب) دهانه سهمی رو به چپ است. در این صورت داریم:

$$\text{معادله سهمی: } (y + 1)^2 = -4a(x - 1) \xrightarrow{(-1, 2)}$$

$$(2 + 1)^2 = -4a(-1 - 1) \Rightarrow a = \frac{9}{8}$$

$$\text{کانون سهمی: } F(-a + h, k) = (-\frac{9}{8} + 1, -1) = (-\frac{1}{8}, -1)$$

(هندسه ۳- آشنایی با مقاطع مخروطی؛ صفحه‌های ۵۰ تا ۵۶)

(مهم فندان)

-۱۰۹

$$\triangle OBF: BF^2 = OB^2 + OF^2 = b^2 + c^2 = a^2 \Rightarrow BF = a$$

مثلث BFC قائم‌الزاویه متساوی‌الساقین است، پس $CF = BF = a$ است.

از طرفی $CD = OB = b$ و در نتیجه داریم:

ریاضیات گسسته

۱۱۱-

(نیلوفر مهرروی)

مجموعه $D = \{a, c, d, g, h\}$ یک مجموعه احاطه گر گراف G نیست، زیرا رأس i توسط هیچ یک از رأس‌های این مجموعه احاطه نمی‌شود.
(ریاضیات گسسته - گراف و مدل سازی: صفحه‌های ۴۴ و ۴۵)

۱۱۲-

(مسعود ررویشی)

اگر عدد احاطه‌گری گرافی برابر ۱ باشد، آنگاه رأسی در این گراف وجود دارد که با تمامی $p-1$ رأس دیگر گراف مجاور است، بنابراین چنین گرافی حداقل $p-1$ یال دارد.
(ریاضیات گسسته - گراف و مدل سازی: صفحه‌های ۴۴ و ۴۵)

۱۱۳-

(امیرمسین ابومصوب)

گزینه «۱»: عدد احاطه‌گری گراف C_6 ، برابر ۲ است ولی مطابق شکل مجموعه $A = \{a, c, e\}$ یک مجموعه احاطه گر مینیمال برای این گراف است.

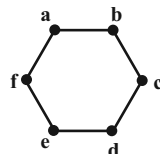

گزینه «۳»: عدد احاطه‌گری گراف C_8 ، برابر ۳ است ولی مطابق شکل مجموعه $B = \{a, c, e, g\}$ یک مجموعه احاطه گر مینیمال برای این گراف است.

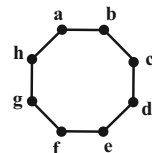

گزینه «۴»: عدد احاطه‌گری گراف C_9 ، برابر ۳ است ولی مطابق شکل مجموعه $C = \{a, d, f, h\}$ یک مجموعه احاطه گر مینیمال برای این گراف است.

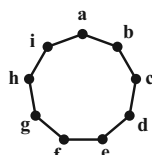

گزینه «۲»: عدد احاطه‌گری گراف C_7 ، برابر ۳ است و هر مجموعه احاطه گر مینیمال این گراف دقیقاً دارای ۳ عضو است.

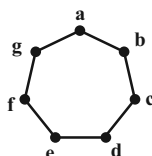

(ریاضیات گسسته - گراف و مدل سازی: صفحه‌های ۴۴ تا ۴۷)

۱۱۴-

(عارل مسینی)

ابتدا از هر پایه، یک دانش آموز انتخاب می‌کنیم تا در سه جایگاه یک طرف طول میز بنشینند. حال ۳ دانش آموز باقی مانده هر کدام به طور منحصر به فرد دقیقاً مقابل دانش آموز هم پایه‌ای خود می‌نشینند. تعداد راه‌های نشستن این دانش آموزان برابر است با:

$$\binom{2}{1} \times \binom{2}{1} \times \binom{2}{1} \times 3! = 2^3 \times 6 = 48$$

جایگشت‌های ۳ دانش‌آموز انتخاب شده

انتخاب یک دانش‌آموز از هر پایه

(ریاضی ۱ - شمارش بدون شمردن: صفحه‌های ۱۲۷ تا ۱۴۰)

۱۱۵-

(عارل مسینی)

با توجه به اینکه حداقل یک کارشناس امور حقوقی در جلسه حضور دارد، افراد به یکی از دو حالت زیر انتخاب می‌شوند:
حالت اول: رئیس، یک معاون و فقط یکی از کارشناسان امور حقوقی انتخاب شوند و دو نفر دیگر را از میان ۹ نفر باقی مانده انتخاب کنیم. در این حالت تعداد انتخاب‌ها برابر است با:

$$\binom{1}{1} \times \binom{3}{1} \times \binom{2}{1} \times \binom{9}{1} = 1 \times 3 \times 2 \times 9 = 54$$

حالت دوم: رئیس، یک معاون و هر دو کارشناس امور حقوقی انتخاب شوند و یک نفر دیگر را از میان ۹ نفر باقی مانده انتخاب کنیم. در این حالت تعداد انتخاب‌ها برابر است با:

$$\binom{1}{1} \times \binom{3}{2} \times \binom{2}{1} \times \binom{9}{1} = 1 \times 3 \times 1 \times 9 = 27$$

بنابراین تعداد کل روش‌های انتخاب این افراد برابر است با:

$$54 + 27 = 81$$

(ریاضی ۱ - شمارش بدون شمردن: مشابه تمرین ۲ صفحه ۱۳۹)

۱۱۶-

(امیرمسین ابومصوب)

روش اول: کدهای ۵ حرفی تولید شده توسط حروف a, a, a, b, b, c را به ۳ دسته می‌توان تقسیم کرد. که عبارت‌اند از:
الف) کدهایی که با حذف یک حرف a ساخته می‌شوند:

$$a, a, b, b, c \rightarrow \text{تعداد جایگشت‌ها} = \frac{5!}{2!2!} = 30$$

ب) کدهایی که با حذف یک حرف b ساخته می‌شوند:

$$a, a, a, b, c \rightarrow \text{تعداد جایگشت‌ها} = \frac{5!}{3!} = 20$$

پ) کدهایی که با حذف حرف c ساخته می‌شوند:

$$\text{تعداد جوابها} = \binom{7+3-1}{3-1} = \binom{9}{2} = 36$$

$$x_7 = 1 \Rightarrow x_1 + x_3 + x_4 = 3 \Rightarrow \quad (\text{ب})$$

$$\text{تعداد جوابها} = \binom{3+3-1}{3-1} = \binom{5}{2} = 10$$

بنابراین تعداد جوابهای صحیح و نامنفی معادله مفروض برابر است با:

$$36 + 10 = 46$$

(ریاضیات گسسته - ترکیبیات: صفحه‌های ۵۹ تا ۶۱)

۱۲۰ - (هومن نورانی)

اگر $x_i = 2k_i + 1$ ($1 \leq i \leq 3$) انتخاب شود، آنگاه داریم:

$$(2k_1 + 1) + (2k_2 + 1) + (2k_3 + 1) = 17$$

$$\Rightarrow 2(k_1 + k_2 + k_3) = 14 \Rightarrow k_1 + k_2 + k_3 = 7$$

تعداد جوابهای صحیح و نامنفی معادله حاصل برابر است با:

$$\binom{7+3-1}{3-1} = \binom{9}{2} = 36$$

(ریاضیات گسسته - ترکیبیات: صفحه‌های ۵۹ تا ۶۱)

ریاضیات گسسته (گواه)

۱۲۱ - (کتاب آبی)

مجموعه $\{b, e, h\}$ یک مجموعه احاطه گر مینیمم برای این گراف است،

بنابراین عدد احاطه گری گراف، برابر ۳ می‌باشد. دقت کنید که در این

گراف، رئوس a, c, f, i و j ، همگی از درجه یک هستند و برای احاطه

کردن این رئوس، حداقل به سه رأس b, e و h نیاز داریم.

(ریاضیات گسسته - گراف و مدل سازی: مشابه کار در کلاس صفحه ۴۷)

۱۲۲ - (کتاب آبی)

عدد احاطه گری این گراف، برابر ۲ است و هر مجموعه احاطه گر مینیمم

(γ -مجموعه) آن، لزوماً باید یکی از دو رأس a و c و یکی از دو رأس e و

g را شامل شود. بنابراین تعداد γ -مجموعه‌ها برابر $2 \times 2 = 4$ است.

(ریاضیات گسسته - گراف و مدل سازی: صفحه‌های ۴۴ تا ۴۷)

$$a, a, a, b, b \rightarrow \text{تعداد جایگشتها} = \frac{5!}{3!2!} = 10$$

بنابراین تعداد کدهای ۵ حرفی ساخته شده با این حروف برابر است با:

$$30 + 20 + 10 = 60$$

روش دوم: تعداد جایگشت‌های n شی، برابر تعداد جایگشت‌های $n-1$ شی

از n شی است، یعنی $P(n, n-1) = n!$ ، بنابراین کافی است تعداد

کدهای ۶ حرفی تولید شده با این حروف را محاسبه کنیم. داریم:

$$\text{تعداد جایگشتها} = \frac{6!}{3!2!} = 60$$

(ریاضیات گسسته - ترکیبیات: صفحه‌های ۵۸ و ۵۹)

۱۱۷ - (مرتضی فقیه علوی)

تعداد جوابهای طبیعی معادله $x_1 + x_2 + \dots + x_k = n$ از رابطه

$$\binom{n-1}{k-1}$$

به دست می‌آید، بنابراین تعداد جوابهای طبیعی معادله

$$x_1 + x_2 + x_3 = 9$$

$$\binom{9-1}{3-1} = \binom{8}{2} = 28$$

(ریاضیات گسسته - ترکیبیات: صفحه‌های ۵۹ تا ۶۱)

۱۱۸ - (امیرمسین ابومصوب)

$$x_1 > 3 \Rightarrow x_1 = y_1 + 3; y_1 \geq 1$$

$$2 \leq i \leq 4: x_i \geq 1 \Rightarrow x_i = y_i; y_i \geq 1$$

$$x_1 + x_2 + x_3 + x_4 + x_5 = 12$$

$$\Rightarrow (y_1 + 3) + y_2 + y_3 + y_4 + 2 = 12$$

$$\Rightarrow y_1 + y_2 + y_3 + y_4 = 7$$

تعداد جوابهای معادله صورت سؤال با شرایط داده شده برابر تعداد

جوابهای طبیعی معادله اخیر است، پس داریم:

$$\text{تعداد جوابها} = \binom{7-1}{4-1} = \binom{6}{3} = 20$$

(ریاضیات گسسته - ترکیبیات: مشابه کار در کلاس صفحه ۶۱)

۱۱۹ - (مرتضی فقیه علوی)

مسئله بر اساس متغیر x_7 ، دارای دو حالت است:

$$x_7 = 0 \Rightarrow x_1 + x_3 + x_4 = 7 \Rightarrow \quad (\text{الف})$$

۱۲۳-

(کتاب آبی)

مجموعه $\{a, b, g, h\}$ ، یک مجموعه احاطه گر مینیمال برای این گراف نیست، زیرا با حذف یکی از دو رأس g یا b ، هر کدام از دو مجموعه $\{a, b, h\}$ و $\{a, g, h\}$ ، قادر به احاطه تمامی رأس‌های گراف هستند.

(ریاضیات گسسته-گراف و مدل سازی: صفحه‌های ۴۴ تا ۴۷)

۱۲۴-

(سراسری ریاضی - ۸۹)

می‌توان ۴ پرسش از ۵ پرسش اول و ۴ پرسش از ۵ پرسش آخر و یا هر ۵ پرسش اول و ۳ پرسش از ۵ پرسش آخر را انتخاب نمود. داریم:

$$\binom{5}{4} \binom{5}{4} + \binom{5}{5} \binom{5}{3} = 25 + 10 = 35$$

(ریاضی ۱- شمارش برون شمردن: صفحه‌های ۱۳۳ تا ۱۴۰)

۱۲۵-

(کتاب آبی)

ابتدا یکی از ۴ نفر را برای صندوق اول انتخاب می‌کنیم و سپس ۳ نفر باقی‌مانده از میان ۵ صندوقی وسط، جای خود را انتخاب می‌کنند. داریم:

$$\binom{4}{1} \times \binom{5}{1} \times \binom{4}{1} \times \binom{3}{1} = 240$$

\downarrow انتخاب
انتخاب
انتخاب
انتخاب
نفر اول
نفر دوم
نفر سوم
نفر چهارم
صندوقی برای
صندوقی برای
صندوقی برای
صندوقی برای

(ریاضی ۱- شمارش برون شمردن: صفحه‌های ۱۲۶ تا ۱۴۰)

۱۲۶-

(کتاب آبی)

در کلمه مسلمانان، حرف «الف» ۲ بار و حرف «ن» ۲ بار و حرف «م» نیز ۲ بار تکرار شده و تعداد کل حروف ۸ تا می‌باشد. بنابراین:

$$\text{تعداد جایگشت‌ها} = \frac{8!}{2! \times 2! \times 2!} = \frac{8 \times 7!}{8} = 7!$$

(ریاضیات گسسته- ترکیبیات: صفحه‌های ۵۸ و ۵۹)

۱۲۷-

(سراسری ریاضی - ۸۰)

اگر بخواهیم از بین ۵ نوع گل، ۳ گل انتخاب نماییم، تعداد حالات با تعداد جواب‌های صحیح و نامنفی معادله زیر برابر است:

$$x_1 + x_2 + \dots + x_5 = 3$$

$$\text{تعداد جواب‌ها} = \binom{n+k-1}{n} = \binom{3+5-1}{3} = \binom{7}{3} = 35$$

(ریاضیات گسسته- ترکیبیات: صفحه‌های ۵۹ تا ۶۱)

۱۲۸-

(کتاب آبی)

با توجه به شرط $x_i \geq i+1$ ($i=1,2,3$)، سه متغیر y_1, y_2 و y_3 را می‌توان در معادله جایگزین کرد:

$$x_1 = y_1 + 2, x_2 = y_2 + 3, x_3 = y_3 + 4$$

$$x_1 + x_2 + x_3 = 11 \Rightarrow y_1 + y_2 + y_3 = 2$$

تعداد جواب‌های صحیح و نامنفی این معادله برابر است با:

$$\binom{2+3-1}{3-1} = \binom{4}{2} = 6$$

(ریاضیات گسسته- ترکیبیات: صفحه‌های ۵۹ تا ۶۱)

۱۲۹-

(سراسری ریاضی - ۹۴)

با افزودن یک متغیر جدید، نامساوی را به یک معادله تبدیل می‌کنیم:

$$x_1 + x_2 + x_3 \leq 4$$

$$\Rightarrow x_1 + x_2 + x_3 + x_4 = 4, x_i \geq 0 (1 \leq i \leq 4)$$

$$\text{تعداد جواب‌های صحیح و نامنفی} = \binom{4+4-1}{4-1} = \binom{7}{3} = 35$$

(ریاضیات گسسته- ترکیبیات: صفحه‌های ۵۹ تا ۶۱)

۱۳۰-

(کتاب آبی)

تعداد حالات تقسیم ۶ کتاب یکسان بین ۴ نفر به طوری که به هر کدام حداقل یک کتاب برسد، برابر تعداد جواب‌های طبیعی معادله

$$x_1 + x_2 + x_3 + x_4 = 6$$

یعنی برابر $\binom{6-1}{4-1} = \binom{5}{3} = 10$ است.

هم‌چنین می‌خواهیم به حداقل ۱ نفر دفتر نرسد، پس تعداد جواب‌های طبیعی $(y_i \geq 1)$ معادله $y_1 + y_2 + y_3 + y_4 = 5$ را از تعداد جواب‌های

صحیح و نامنفی همین معادله کم می‌کنیم، یعنی:

$$\binom{5+4-1}{4-1} - \binom{5-1}{4-1} = \binom{8}{3} - \binom{4}{3} = 56 - 4 = 52$$

$$\Rightarrow \text{کل حالات} = 10 \times 52 = 520$$

(ریاضیات گسسته- ترکیبیات: صفحه‌های ۵۹ تا ۶۱)

هندسه (۲)

۱۳۱-

(امیرمسین ابومصوب)

طبق قضیه میانه‌ها در مثلث ABC داریم:

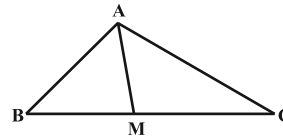

$$AB^2 + AC^2 = 2AM^2 + \frac{BC^2}{2}$$

$$\Rightarrow 7^2 + 9^2 = 2AM^2 + \frac{10^2}{2}$$

$$\Rightarrow 130 = 2AM^2 + 50 \Rightarrow AM^2 = 40 \Rightarrow AM = 2\sqrt{10}$$

(هندسه ۲- روابط طولی در مثلث: صفحه ۶۹)

۱۳۲-

(مهمر فندان)

با توجه به قضیه نیمسازهای زاویه‌های داخلی داریم:

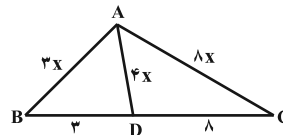

$$\frac{AB}{AC} = \frac{BD}{CD} = \frac{3}{\lambda} \Rightarrow \begin{cases} AB = 3x \\ AC = \lambda x \Rightarrow AD = 4x \end{cases}$$

طبق رابطه طول نیمساز زاویه داخلی داریم:

$$AD^2 = AB \times AC - BD \times DC \Rightarrow (4x)^2 = 3x \times \lambda x - 3 \times \lambda$$

$$\Rightarrow \lambda x^2 = 24 \Rightarrow x^2 = 3 \xrightarrow{x > 0} x = \sqrt{3} \Rightarrow AD = 4\sqrt{3}$$

(هندسه ۲- روابط طولی در مثلث: صفحه‌های ۷۰ تا ۷۲)

۱۳۳-

(مهمر فندان)

وتر مشترک AD را رسم می‌کنیم. اگر R و R' شعاع‌های دایره‌های کوچک و بزرگ باشند، با توجه به قضیه سینوس‌ها در دو مثلث ABD و ACD داریم:

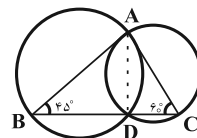

$$\Delta ABD: \frac{AD}{\sin 45^\circ} = 2R \Rightarrow R = \frac{AD}{2 \sin 45^\circ} = \frac{AD}{\sqrt{2}}$$

$$\Delta ACD: \frac{AD}{\sin 60^\circ} = 2R' \Rightarrow R' = \frac{AD}{2 \sin 60^\circ} = \frac{AD}{\sqrt{3}}$$

$$\frac{S}{S'} = \frac{\pi R^2}{\pi R'^2} = \left(\frac{R}{R'}\right)^2 = \left(\frac{\sqrt{3}}{\sqrt{2}}\right)^2 = \frac{3}{2} = 1.5$$

(هندسه ۲- روابط طولی در مثلث: صفحه‌های ۶۲ تا ۶۵)

(عادل عسینی)

۱۳۴-

طبق قضیه کسینوس‌ها در مثلث ABC داریم:

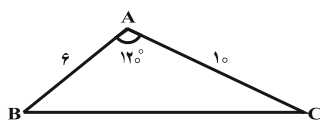

$$BC^2 = AB^2 + AC^2 - 2AB \times AC \times \cos \hat{A}$$

$$= 36 + 100 - 2 \times 6 \times 10 \times \left(-\frac{1}{2}\right) = 196$$

$$\Rightarrow BC = 14$$

طبق رابطه سینوسی مساحت مثلث داریم:

$$S_{ABC} = \frac{1}{2} AB \times AC \times \sin \hat{A} = \frac{1}{2} \times 6 \times 10 \times \frac{\sqrt{3}}{2} = 15\sqrt{3}$$

همچنین محیط مثلث ABC، برابر $2P = 6 + 10 + 14 = 30$ است. پس داریم:

$$\text{شعاع دایره محاطی داخلی} \quad r = \frac{S}{P} = \frac{15\sqrt{3}}{15} = \sqrt{3}$$

(هندسه ۲- روابط طولی در مثلث: صفحه‌های ۶۶ تا ۶۹، ۷۴ و ۷۵)

(سینا مهمربور)

۱۳۵-

طبق قضیه کسینوس‌ها در مثلث ABD داریم:

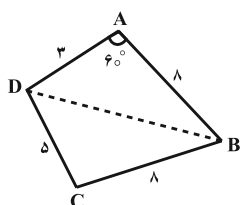

$$BD^2 = AB^2 + AD^2 - 2AB \times AD \times \cos \hat{A}$$

$$= 9 + 64 - 2 \times 3 \times 8 \times \frac{1}{2} = 49 \Rightarrow BD = 7$$

چهار ضلعی ABCD از دو مثلث ABD و BCD تشکیل شده است. پس

مساحت آن برابر مجموع مساحت‌های این دو مثلث است. داریم:

$$S_{ABD} = \frac{1}{2} AB \times AD \times \sin \hat{A} = \frac{1}{2} \times 3 \times 8 \times \frac{\sqrt{3}}{2} = 6\sqrt{3}$$

$$P_{BCD} = \frac{BC + CD + BD}{2} = \frac{8 + 5 + 7}{2} = 10$$

$$S_{BCD} = \sqrt{10(10-8)(10-5)(10-7)} = \sqrt{10 \times 2 \times 5 \times 3} = 10\sqrt{3}$$

$$S_{ABCD} = S_{ABD} + S_{BCD} = 6\sqrt{3} + 10\sqrt{3} = 16\sqrt{3}$$

(هندسه ۲- روابط طولی در مثلث: صفحه‌های ۷۳ تا ۷۶)

آمار و احتمال

(نیولوفر معروی)

۱۳۹-

$$\bar{x} = \frac{2+3+4+7+9}{5} = 5$$

میانگین جامعه

نمونه سه تایی	برآورد نقطه‌ای میانگین
۲, ۳, ۴	۳
۲, ۳, ۷	۴
۲, ۳, ۹	۴/۶۷
۲, ۴, ۷	۴/۳۳
۲, ۴, ۹	۵
۲, ۷, ۹	۶
۳, ۴, ۷	۴/۶۷
۳, ۴, ۹	۵/۳۳
۳, ۷, ۹	۶/۳۳
۴, ۷, ۹	۶/۶۷

بنابراین برآورد نقطه‌ای میانگین ۵ نمونه سه تایی از میانگین واقعی کمتر است. اگر پیشامد مورد نظر را با A نمایش دهیم، آنگاه داریم:

$$P(A) = \frac{5}{10} = 0.5$$

(آمار و احتمال - آمار استنباطی: صفحه‌های ۱۱۸ تا ۱۲۰)

(نیولوفر معروی)

۱۴۰-

اگر نمونه‌ای تصادفی به اندازه n در اختیار داشته باشیم، با اطمینان بیش از ۹۵ درصد می‌توانیم بگوییم:

$$\bar{x} - \frac{2\sigma}{\sqrt{n}} \leq \mu \leq \bar{x} + \frac{2\sigma}{\sqrt{n}} \quad (\mu \text{ میانگین و } \sigma \text{ انحراف معیار جامعه است})$$

$$\left. \begin{aligned} \bar{x} - \frac{2\sigma}{\sqrt{n}} &= 37 \\ \bar{x} + \frac{2\sigma}{\sqrt{n}} &= 43 \end{aligned} \right\} \rightarrow \frac{4\sigma}{\sqrt{n}} = 6$$

$$\Rightarrow \sigma_{\bar{x}} = \frac{\sigma}{\sqrt{n}} = \frac{6}{4} = 1.5$$

(آمار و احتمال - آمار استنباطی: صفحه‌های ۱۲۱ و ۱۲۲)

(علیرضا شریف فطیعی)

۱۳۶-

انحراف معیار برآورد میانگین جامعه ($\sigma_{\bar{x}}$)، برابر است با انحراف معیار جامعه تقسیم بر جذر اندازه نمونه، بنابراین داریم:

$$\sigma_{\bar{x}} = \frac{\sigma}{\sqrt{n}} \Rightarrow 0.5 = \frac{\sigma}{\sqrt{324}} \Rightarrow \sigma = 0.5 \times 18 = 9$$

در نتیجه انحراف معیار جامعه برابر ۹ است.

(آمار و احتمال - آمار استنباطی: صفحه ۱۲۱)

(نیولوفر معروی)

۱۳۷-

انحراف معیار برآورد میانگین جامعه برابر است با انحراف معیار جامعه تقسیم بر جذر اندازه نمونه، بنابراین داریم:

$$\sigma_{\bar{x}} = \frac{\sigma}{\sqrt{n}} \Rightarrow \frac{\sigma}{\sqrt{n}} < \frac{4}{100} \Rightarrow \sqrt{n} > 25 \Rightarrow n > 625 \Rightarrow n \geq 626$$

(آمار و احتمال - آمار استنباطی: صفحه ۱۲۱)

(امیرمسین ابومصوب)

۱۳۸-

میانگین اعداد صحیح از صفر تا N برابر است با:

$$\mu = \frac{0+1+2+\dots+N}{N+1} = \frac{N(N+1)}{2(N+1)} = \frac{N}{2}$$

از طرفی میانگین اعداد انتخاب شده برابر است با:

$$\bar{x} = \frac{4+5+11+14+18+20}{6} = \frac{72}{6} = 12$$

بنابراین برآورد نقطه‌ای N به کمک پارامتر میانگین به صورت زیر است:

$$\frac{N}{2} = 12 \Rightarrow N = 24$$

(آمار و احتمال - آمار استنباطی: مشابه تمرین ۲ صفحه ۱۲۵)



فیزیک ۳

۱۴۱-

(معمردلی راست پیمان)

طبق قاعده دست راست، اگر چهار انگشت دست راست طوری در راستای میدان الکتریکی \vec{E} قرار گیرند که انگشت شست، جهت انتشار موج و انتقال انرژی را نشان دهد، جهت خم شدن چهار انگشت منطبق بر جهت میدان مغناطیسی \vec{B} خواهد بود.

با این توضیحات، در لحظه t ، جهت میدان مغناطیسی در جهت مثبت محور X خواهد بود. در لحظه $(t + \frac{T}{4})$ ، جهت میدان‌های هم‌فاز الکتریکی و مغناطیسی، وارون می‌شود. در نتیجه پس از گذشت زمانی به اندازه نصف دوره تناوب، جهت میدان‌های الکتریکی و مغناطیسی در این نقطه به ترتیب در جهت منفی محور Y و جهت منفی محور X خواهد بود.

(فیزیک ۳- نوسان و موج: صفحه‌های ۷۴ و ۷۵)

۱۴۲-

(ممسن قندیلر)

تندی انتشار موج الکترومغناطیسی درون آب، کمتر از $\frac{3 \times 10^8 \text{ m}}{\text{s}}$ است.

گزینه «۱»: $v = \lambda f = (500 \times 10^{-9}) \times (6 \times 10^{15}) = 3 \times 10^9 \frac{\text{m}}{\text{s}}$

گزینه «۲»: $v = \lambda f = (150 \times 10^{-6}) \times (2 \times 10^{12}) = 3 \times 10^8 \frac{\text{m}}{\text{s}}$

گزینه «۳»: $v = \lambda f = (750 \times 10^{-6}) \times (3 \times 10^{11}) = 2.25 \times 10^8 \frac{\text{m}}{\text{s}}$

گزینه «۴»: $v = \lambda f = (700 \times 10^{-9}) \times (5 \times 10^{15}) = 3.5 \times 10^9 \frac{\text{m}}{\text{s}}$

امواج با تندی اشاره شده در گزینه‌های «۱» و «۴» نمی‌توانند وجود داشته باشند و گزینه «۲» مربوط به انتشار موجی الکترومغناطیسی در خلأ و یا هوا است.

(فیزیک ۳- نوسان و موج و برهم‌کنش‌های موج: صفحه‌های ۷۴ تا ۷۶، ۹۷ و ۹۸)

۱۴۳-

(بابک اسلامی)

طیف امواج الکترومغناطیسی مطابق با شکل زیر است:

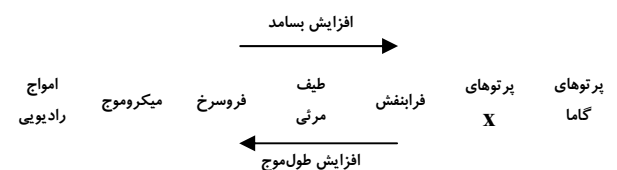

طبق این طیف، طول موج امواج میکروموج بیش‌تر از طول موج امواج فرسرخ

و بسامد امواج رادیویی کم‌تر از بسامد امواج فرابنفش است.

(فیزیک ۳- نوسان و موج: صفحه ۷۶)

(ممسن قندیلر)

۱۴۴-

با استفاده از تعریف تراز شدت صوت، داریم:

$$\beta = 10 \log \frac{I}{I_0} \Rightarrow 31 = 10 \log \frac{I}{10^{-12}}$$

$$\Rightarrow 3/1 = \log \frac{I}{10^{-12}} \quad (*)$$

$$3/1 = 4 - 0/9 = 4 \log 10 - 3 \log 2$$

$$= \log 10^4 - \log 2^3 = \log \frac{10^4}{8} \quad (**)$$

$$\xrightarrow{(**), (*)} \frac{I}{10^{-12}} = \frac{10^4}{8} \Rightarrow I = \frac{10^{-8}}{8} \text{ W m}^{-2}$$

حال با استفاده از تعریف شدت صوت، داریم:

$$I = \frac{E}{A \cdot t} \Rightarrow E = ItA = \left(\frac{10^{-8}}{8} \right) (16) (10 \times 10^{-4}) = 2 \times 10^{-11} \text{ J}$$

(فیزیک ۳- نوسان و موج: صفحه‌های ۷۸ تا ۸۱)

(بابک اسلامی)

۱۴۵-

هر تَن حاصل از دیاپازون دارای دو ویژگی ارتفاع و بلندی است که هر دو به ادراک شنوایی ما مربوط می‌شوند. ارتفاع، بسامدی است که گوش انسان درک می‌کند و بلندی، شدتی است که گوش انسان از صوت درک می‌کند.

(فیزیک ۳- نوسان و موج: صفحه ۸۱)

(بابک اسلامی)

۱۴۶-

در حالتی که چشمه صوت ساکن است، فاصله جبهه‌های موج در دو سوی چشمه یکسان و طول موج در جلو و عقب آن برابر است. در حالتی که چشمه صوت در حال حرکت است، فاصله جبهه‌های موج در جلوی چشمه کمتر از پشت آن خواهد بود. بنابراین طول موج در جلوی چشمه کوتاه‌تر خواهد بود.

(فیزیک ۳- نوسان و موج: صفحه‌های ۸۱ تا ۸۳)

در این سؤال، چشمه موج تغییر نکرده است، در نتیجه بسامد (و نیز دوره تناوب) در تمام طناب‌ها، ثابت می‌ماند. تندی انتشار موج در طناب به «جرم واحد طول» طناب بستگی دارد که با نصف کردن طول طناب A، جرم آن نیز نصف می‌شود و در نتیجه تندی انتشار موج در این طناب تغییری نمی‌کند.

(فیزیک ۳- برهم‌کنش‌های موج: صفحه‌های ۹۴ و ۹۵)

(غلامرضا مبینی)

۱۵۱-

زاویه تابش به وتر منشور برابر با $\theta_1 = 30^\circ$ است. با استفاده از قانون شکست اسنل داریم:

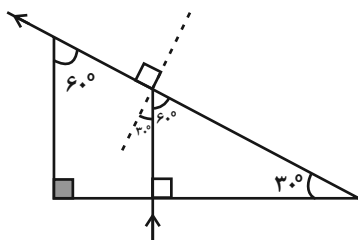

$$n_1 \sin \theta_1 = n_2 \sin \theta_2 \quad \frac{n_1 = n_2, n_2 = 1}{\theta_1 = 30^\circ, \theta_2 = 90^\circ} \rightarrow$$

$$n \times \sin 30^\circ = 1 \times \sin 90^\circ \Rightarrow n \times \frac{1}{2} = 1 \Rightarrow n = 2$$

(فیزیک ۳- برهم‌کنش‌های موج: صفحه‌های ۹۴ تا ۹۹)

(علیرضا کونه)

۱۵۲-

با توجه به این‌که محیط ابتدا و انتهای پرتوی نور یکسان است (هر دو هوا هستند)، پس زاویه تابش آن در هوا ($60^\circ = 90^\circ - 30^\circ$) و زاویه شکست آن در تیغه شفاف ($30^\circ = 90^\circ - 60^\circ$) می‌باشد. بنابراین با استفاده از قانون شکست اسنل می‌توان نوشت:

$$n_1 \sin \theta_1 = n_2 \sin \theta_2 \Rightarrow n_1 \times \sin 60^\circ = n_2 \times \sin 30^\circ$$

$$\Rightarrow n_1 \times \frac{\sqrt{3}}{2} = n_2 \times \frac{1}{2} \Rightarrow \frac{n_1}{n_2} = \frac{\sqrt{3}}{3}$$

از طرفی می‌دانیم $n = \frac{c}{v}$ است، پس داریم:

$$n = \frac{c}{v} \Rightarrow \frac{n_1}{n_2} = \frac{v_2}{v_1} \Rightarrow \frac{v_2}{v_1} = \frac{\sqrt{3}}{3}$$

(فیزیک ۳- برهم‌کنش‌های موج: صفحه‌های ۹۴ تا ۹۹)

(مسین مفرومی)

۱۵۳-

رابطه شکست اسنل را یک‌بار برای نور قرمز و یک‌بار برای نور بنفش می‌نویسیم:

(بابک اسلامی)

۱۴۷-

هرگاه چشمه موج الکترومغناطیسی نسبت به ناظر (آشکارساز) در حرکت باشد، بسامد و طول موج دریافتی از این چشمه تغییر می‌کند که این تغییرات را جابه‌جایی دوپلری می‌نامیم.

(فیزیک ۳- نوسان و موج: صفحه ۸۳)

(زهره آقاممدری)

۱۴۸-

با توجه به قانون بازتاب عمومی، پرتوی بازتابیده را رسم می‌کنیم.

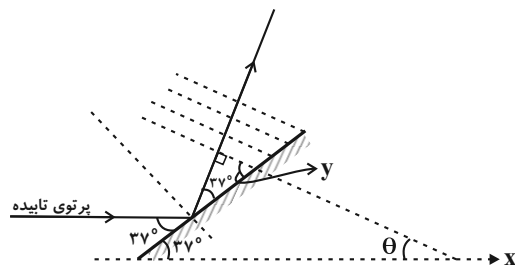

با توجه به این‌که در هر مثلث، زاویه خارجی برابر با مجموع دو زاویه داخلی غیرمجاور است، داریم:

$$37^\circ + 90^\circ + y = 180^\circ \Rightarrow y = 53^\circ$$

$$y = \theta + 37^\circ \Rightarrow 53^\circ = \theta + 37^\circ \Rightarrow \theta = 16^\circ$$

(فیزیک ۳- برهم‌کنش‌های موج: صفحه‌های ۹۰ و ۹۱)

(مصطفی کیانی)

۱۴۹-

ابتدا زاویه تابش و بازتابش پرتوی موج تابیده به مانع تخت را می‌یابیم. با توجه به این‌که زاویه تابش (θ_i) و زاویه بازتاب (θ_r) با هم برابرند، با رسم خط عمود در محل برخورد پرتوی موج تابیده به مانع تخت، می‌بینیم $\theta_i = \theta_r = 60^\circ$ است.

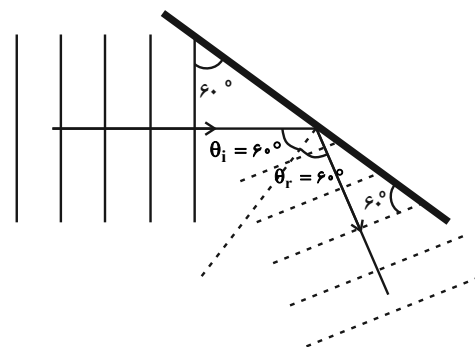

از طرف دیگر، چون جبهه‌های موج بازتابیده عمود بر پرتوی موج بازتابیده است، مطابق شکل، زاویه برخورد جبهه‌های موج بازتابیده با سطح مانع تخت برابر $\theta = 60^\circ$ است.

(فیزیک ۳- برهم‌کنش‌های موج: صفحه‌های ۹۰ تا ۹۴)

(مسین قندچلر)

۱۵۰-

بسامد (و نیز دوره تناوب) فقط به ویژگی‌های چشمه موج بستگی دارد. چون



$$\frac{w_2}{w_1} = \frac{\lambda_2}{\lambda_1} \xrightarrow{\lambda = \frac{v}{f}} \frac{w_2}{w_1} = \frac{v_2}{v_1} \times \frac{f_1}{f_2}$$

$$\frac{\frac{v_2}{v_1} = \frac{n_1}{n_2}}{\frac{v_1}{n_2}} \rightarrow \frac{w_2}{w_1} = \frac{n_1}{n_2} \times \frac{f_1}{f_2} = \frac{n_1}{\frac{3}{2}n_1} \times \frac{\frac{3}{4}f}{\frac{3}{4}f}$$

$$\Rightarrow \frac{w_2}{w_1} = \frac{2}{3} \times \frac{4}{3} \Rightarrow \frac{w_2}{w_1} = \frac{8}{9}$$

(فیزیک ۳- برهم‌کنش‌های موج: صفحه‌های ۱۰۴ و ۱۰۵)

(مهم‌علی راست‌پیمان)

-۱۵۷

در گره‌ها، ذرات ریسمان حرکتی ندارند و در نتیجه تندی آن‌ها برابر با صفر است. در بقیه نقاط ریسمان، ذرات ریسمان با تندی‌های مختلفی در حال نوسان هستند. بنابراین عبارت گزینه «۴» یک عبارت نادرست است.

(فیزیک ۳- برهم‌کنش‌های موج: صفحه‌های ۱۰۵ و ۱۰۶)

(سراسری خارج از کشور ریاضی - ۹۱)

-۱۵۸

در موج ایستاده تمام نقاطی از محیط که بین دو گره قرار می‌گیرند، هم‌بسامد بوده ولی دامنه نوسان متفاوت دارند. بیشینه تندی ذرات از رابطه $v_{max} = A\omega$ به دست می‌آید و ذره‌ای که در شکم موج (یعنی در نقطه A) قرار دارد هنگام عبور از وضع تعادل تندی بیش‌تری خواهد داشت چون دامنه نوسان بیش‌تری دارد.

(فیزیک ۳- برهم‌کنش‌های موج: صفحه‌های ۱۰۵ و ۱۰۶)

(مسین مفرومی)

-۱۵۹

تندی امواج رونده در سیم برابر است با:

$$v = \sqrt{\frac{F}{\mu}} = \sqrt{\frac{FL}{m}} = \sqrt{\frac{100 \times 32 \times 10^{-2}}{5 \times 10^{-3}}} \Rightarrow v = 80 \frac{m}{s}$$

بنابراین بسامد نوسان‌های تشدید آن برابر است با:

$$f_n = \frac{v}{\lambda_n} \Rightarrow f_n = \frac{80}{16 \times 10^{-2}} \Rightarrow f_n = 500 \text{ Hz}$$

از طرفی داریم:

$$L = n \left(\frac{\lambda_n}{2} \right) \Rightarrow 32 = n \times \frac{16}{2} \Rightarrow n = 4$$

(فیزیک ۳- برهم‌کنش‌های موج: صفحه‌های ۱۰۵ تا ۱۰۷)

(مسین مفرومی)

-۱۶۰

تشدیدگر هلمهولتز مانند لوله‌های صوتی، بسامدهای تشدید معینی دارد و با هر بسامدی در آن تشدید رخ نمی‌دهد.

(فیزیک ۳- برهم‌کنش‌های موج: صفحه‌های ۱۰۸ و ۱۰۹)

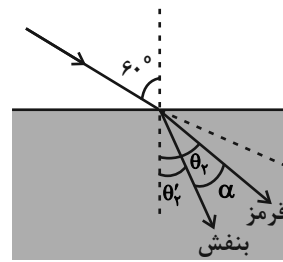

برای نور قرمز داریم:

$$n_1 \sin \theta_1 = n_2 \sin \theta_2 \Rightarrow 1 \times \frac{\sqrt{3}}{2} = \frac{5\sqrt{3}}{6} \sin \theta_2$$

$$\Rightarrow \sin \theta_2 = 0.6 \Rightarrow \theta_2 = 37^\circ$$

برای نور بنفش داریم:

$$n_1 \sin \theta_1 = n_2 \sin \theta'_2 \Rightarrow 1 \times \frac{\sqrt{3}}{2} = \sqrt{3} \sin \theta'_2$$

$$\Rightarrow \sin \theta'_2 = \frac{1}{2} \Rightarrow \theta'_2 = 30^\circ$$

زاویه بین دو پرتوی شکست قرمز و بنفش برابر است با:

$$\Rightarrow \alpha = \theta_2 - \theta'_2 = 37 - 30 = 7^\circ$$

در نتیجه پرتوی قرمز ۷ درجه کمتر از پرتوی بنفش منحرف می‌گردد.

(فیزیک ۳- برهم‌کنش‌های موج: صفحه‌های ۹۴ تا ۱۰۰)

(بایک اسلامی)

-۱۵۴

با افزایش دمای هوا، چگالی آن کاهش یافته که این امر سبب کاهش ضریب شکست هوا می‌شود.

سایر گزینه‌ها، عبارت‌های صحیحی هستند.

(فیزیک ۳- برهم‌کنش‌های موج: صفحه‌های ۹۹ و ۱۰۰)

(مهم‌علی راست‌پیمان)

-۱۵۵

ابتدا طول موج امواج ساطع شده از وال را به دست می‌آوریم. اگر اندازه مانع برابر و یا بزرگتر از این طول موج باشد، به واسطه این امواج توسط وال قابل تشخیص است. داریم:

$$v = \frac{x}{t} = \frac{2l}{t} \Rightarrow v = \frac{2 \times 100}{125 \times 10^{-3}} \Rightarrow v = 1/6 \times 10^3 \text{ m/s}$$

$$\lambda = \frac{v}{f} = \frac{1/6 \times 10^3}{100 \times 10^3} \Rightarrow \lambda = 1/6 \times 10^{-2} \text{ m} = 1/6 \text{ cm}$$

بنابراین حداقل ابعاد جسم باید ۱/۶ cm باشد تا به واسطه این امواج توسط وال تشخیص داده شود.

(فیزیک ۳- برهم‌کنش‌های موج: صفحه‌های ۹۲، ۹۳، ۱۰۱ و ۱۰۲)

(مسین مفرومی)

-۱۵۶

در آزمایش ینگ، پهنای هر نوار روشن و یا تاریک متناسب با طول موج نور به کار رفته در آزمایش است.

بنابراین داریم:



فیزیک ۲

۱۶۱-

(مسین مفرومی)

در هر نقطه از میدان، عقربه مغناطیسی مماس بر خط میدان مغناطیسی برآیند در آن نقطه قرار می‌گیرد. با توجه به این که آهنربای (۱) قوی‌تر از آهنربای (۲) می‌باشد، بنابراین خطوط میدان مغناطیسی در فضای بین دو آهنربا مطابق با شکل زیر خواهد بود و اگر عقربه‌ای مغناطیسی در نقطه A روی عمودمنصف خط واصل دو قطب قرار گیرد، جهت آن مطابق با گزینه «۳» خواهد بود.

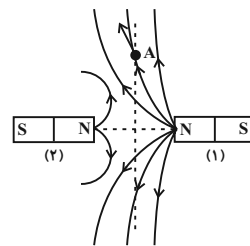

(فیزیک ۲- مغناطیس: صفحه‌های ۸۴ تا ۸۷)

۱۶۲-

(زهره آقاممیری)

نیروی وزن همواره به سمت پایین بر ذره وارد می‌شود و اندازه آن برابر است با:
 $W = mg = 2 \times 10^{-3} \times 10 \Rightarrow W = 2 \times 10^{-2} \text{ N}$
 چون بار ذره منفی است، نیروی الکتریکی وارد بر ذره از طرف میدان الکتریکی در خلاف جهت خط‌های میدان و به سمت پایین خواهد بود و اندازه آن برابر است با:

$$F_E = |q| E = 10 \times 10^{-6} \times 2 \times 10^3 \Rightarrow F_E = 2 \times 10^{-2} \text{ N}$$

طبق قاعده دست راست، در لحظه ورود ذره به فضای میدان مغناطیسی، جهت نیروی مغناطیسی وارد بر ذره به طرف پایین خواهد بود و اندازه آن برابر است با:

$$F_B = |q| v B \sin \theta = 10 \times 10^{-6} \times 4 \times 10^2 \times 10^5 \times 10^{-4} \times 1 \Rightarrow F_B = 4 \times 10^{-2} \text{ N}$$

حال طبق قانون دوم نیوتون داریم:

$$F_{\text{net}} = ma \Rightarrow W + F_E + F_B = ma$$

$$\Rightarrow 2 \times 10^{-2} + 2 \times 10^{-2} + 4 \times 10^{-2} = 2 \times 10^{-3} a \Rightarrow a = 40 \frac{\text{m}}{\text{s}^2}$$

(فیزیک ۲- مغناطیس: صفحه‌های ۸۹ تا ۹۱)

۱۶۳-

(علی رئیس‌زاده)

بر بار الکتریکی متحرک از طرف میدان مغناطیسی، نیروی مغناطیسی وارد می‌شود که اندازه این نیرو برابر است با:

$$F = |q| v B \sin \alpha \xrightarrow{\alpha=90^\circ} \sin \alpha=1$$

$$F = 2 \times 10^{-3} \times 10^6 \times 0.5 \times 10^{-4} \times 1 = 0.1 \text{ N}$$

جهت این نیرو با استفاده از قاعده دست راست به دست می‌آید که به سمت پایین است.

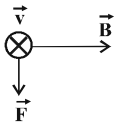

براساس قانون سوم نیوتون، از طرف بار متحرک نیز بر آهنربا نیرویی هم‌اندازه ولی در جهت مخالف وارد می‌شود، بنابراین اگر نیروهای وارد بر آهنربا را رسم کنیم با توجه به این که نیروهای وارد بر آهنربا متوازن هستند، خواهیم داشت:

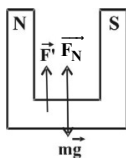

$$F_{\text{net}} = 0 \Rightarrow mg = F' + F_N \Rightarrow F_N = mg - F' = 2 - 0.1 = 1.9 \text{ N}$$

(فیزیک ۳- مغناطیس: صفحه‌های ۸۹ تا ۹۱)

۱۶۴-

(غلامرضا مصبی)

با توجه به جهت قرارگیری مولد، جهت جریان در میله رسانا از چپ به راست و اندازه جریان برابر است با:

$$I = \frac{\mathcal{E}}{R+r} = \frac{40}{3+1} \Rightarrow I = 10 \text{ A}$$

در حالت اول طبق قاعده دست راست، جهت نیروی مغناطیسی به طرف بالا

است و بنابراین داریم:

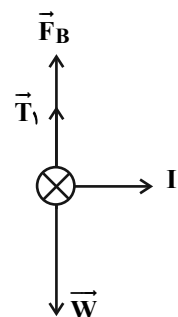



در نقطه b چون میدان‌ها هم اندازه و خلاف جهت هستند $B_f = 0$ است و در نقطه a ، B_f به طرف بالا خواهد بود.

(فیزیک ۲- مغناطیس: صفحه‌های ۹۴ تا ۹۶)

(زهرة آقاممدری)

۱۶۶-

چون جریان‌های I_1 و I_3 برابرند، پس اندازه میدان حاصل از آن‌ها در نقطه O یکسان است، ابتدا با استفاده از قاعده دست راست، جهت میدان مغناطیسی حاصل از جریان سیم‌ها را در نقطه O رسم می‌کنیم.

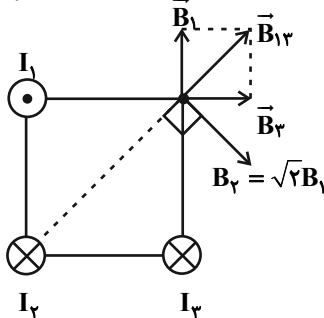

\vec{B}_{13} برآیند میدان حاصل از میدان‌های سیم‌های (۱) و (۳) است که اندازه

$B_{13} = \sqrt{2}B_1$ آن برابر است با:

چون $B_{13} = B_2$ است، برآیند حاصل از میدان‌های \vec{B}_{13} و \vec{B}_2 در جهت افقی خواهد بود و در نتیجه عقربه مغناطیسی در همان جهت میدان برآیند قرار می‌گیرد.

(فیزیک ۲- مغناطیس: صفحه‌های ۹۴ تا ۹۶)

(مسین مفرومی)

۱۶۷-

طبق قاعده دست راست، جهت میدان مغناطیسی ناشی از جریان حلقه در مرکز حلقه و در محل سیم راست و بلند حامل جریان I' ، به سمت پایین است. بنابراین زاویه بین بردار میدان مغناطیسی و راستای سیم راست برابر با 180° است و طبق رابطه $F' = BI'l \sin \theta$ ، چون $\sin 180^\circ = 0$ است، پس $F' = 0$ شده و در نتیجه سیم منحرف نمی‌شود.

(فیزیک ۲- مغناطیس: صفحه‌های ۹۱ تا ۹۹)

(مسین مفرومی)

۱۶۸-

با استفاده از قاعده دست راست و رابطه بزرگی میدان مغناطیسی در مرکز یک حلقه حامل جریان، داریم:

جهت میدان به طرف بالا است. $B_1 = \frac{\mu_0 N_1 I_1}{2R_1} \Rightarrow B_1 = \frac{\mu_0 I}{2R}$: حلقه اول

$$F_{net} = 0 \Rightarrow F_B + T_1 = W \Rightarrow T_1 = W - F_B \quad (1)$$

در حالت دوم طبق قاعده دست راست، جهت نیروی مغناطیسی به طرف پایین است و بنابراین داریم:

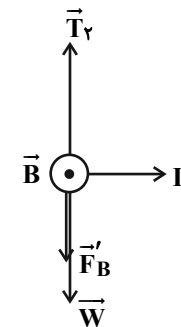

$$F_{net} = 0 \Rightarrow T_2 = F_B' + W \quad (2)$$

با استفاده از رابطه‌های (۱) و (۲) و در نظر گرفتن این نکته که چون فقط جهت میدان مغناطیسی برعکس شده است، بنابراین اندازه نیروی مغناطیسی تغییری نمی‌کند، داریم:

$$\xrightarrow{(2),(1)} \xrightarrow{F_B'=F_B} T_2 - T_1 = (F_B + W) - (W - F_B)$$

$$\Rightarrow T_2 - T_1 = 2F_B$$

$$\Rightarrow T_2 - T_1 = 2ILB \sin \theta = 2 \times 10 \times 0 / 2 \times 0 / 0.2 \times 1$$

$$\Rightarrow T_2 - T_1 = 0 / 0.8 N$$

(فیزیک ۲- مغناطیس: صفحه‌های ۹۱ تا ۹۴)

(زهرة آقاممدری)

۱۶۵-

با توجه به قاعده دست راست، اگر انگشت شست دست راست را در جهت جریان قرار دهیم، جهت چرخش چهار انگشت دیگر جهت خط‌های میدان مغناطیسی در اطراف سیم را نشان می‌دهد.

چون بردار میدان در هر نقطه مماس بر خط میدان در آن نقطه است پس بردار میدان بر خط واصل بین نقطه مورد نظر و سیم عمود است.

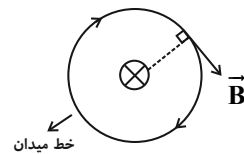

با توجه به توضیح بالا، میدان حاصل از جریان دو سیم را در نقاط a و b رسم می‌کنیم.

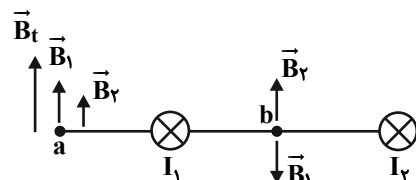



مقیاس اندازه‌گیری دما می‌تواند هر مشخصه قابل اندازه‌گیری باشد که با گرمی و سردی جسم تغییر کند که اصطلاحاً به آن کمیته دماسنجی گفته می‌شود و تغییرات آن، اساس کار دماسنجهای است.

(فیزیک ۱- دما و گرما: صفحه ۹۲)

۱۷۲- (مسئله مفرومی)

ابتدا با استفاده از رابطه بین درجه‌بندی‌های سلسیوس و فارنهایت، تغییرات دما بر حسب درجه سلسیوس را می‌یابیم. داریم:

$$F = \frac{9}{5}\theta + 32 \Rightarrow \Delta F = \frac{9}{5}\Delta\theta$$

$$\frac{\Delta F = 45^\circ F}{\theta_1 = 21^\circ C} \rightarrow 45 = \frac{9}{5}(\theta_2 - 21) \Rightarrow \theta_2 = 46^\circ C$$

حال از رابطه دما بین مقیاس‌های سلسیوس و کلونین استفاده می‌کنیم.

$$T = \theta + 273 \Rightarrow T_2 = 46 + 273 \Rightarrow T_2 = 319 K$$

(فیزیک ۱- دما و گرما: صفحه‌های ۹۲ و ۹۳)

۱۷۳- (زهره آقاممیری)

با استفاده از رابطه انبساط سطحی داریم:

$$\Delta A = 2\alpha A_1 \Delta T \Rightarrow 402 / 4 - 400 = 2\alpha \times 400 \times 100$$

$$\Rightarrow \alpha = 3 \times 10^{-5} K^{-1}$$

وقتی به دلیل انبساط، مساحت ورقه فلزی افزایش می‌یابد، ابعاد حفره داخل آن نیز افزایش خواهد یافت و بنابراین داریم:

$$\Delta R = \alpha R_1 \Delta T \Rightarrow R_2 = R_1(1 + \alpha \Delta T)$$

$$\Rightarrow R_2 = 5 \times (1 + 3 \times 10^{-5} \times 100) \Rightarrow R_2 = 5 / 015 cm$$

(فیزیک ۱- دما و گرما: صفحه‌های ۹۵ تا ۱۰۰)

۱۷۴- (امیرمهری پیغمبری)

با توجه به این که اتلاف انرژی نداریم، گرمایی که جسم A از دست می‌دهد، توسط جسم B جذب می‌شود تا دمای هر دو جسم یکسان شود. داریم:

$$Q_A + Q_B = 0 \Rightarrow C_A(\theta_e - \theta_A) + C_B(\theta_e - \theta_B) = 0$$

$$\Rightarrow 400(\theta_e - 125) + 500(\theta_e - 80) = 0 \Rightarrow \theta_e = 100^\circ C$$

(فیزیک ۱- دما و گرما: صفحه‌های ۱۰۴ تا ۱۱۲)

۱۷۵- (امیرمهری پیغمبری)

یخ $10^\circ C$ - با گرفتن گرمای Q_1 به یخ صفر درجه سلسیوس تبدیل می‌شود و سپس با گرفتن گرمای Q_2 به آب صفر درجه سلسیوس تبدیل می‌شود و در نهایت با گرفتن گرمای Q_3 به آب $15^\circ C$ تبدیل خواهد شد. داریم:

$$Q = Q_1 + Q_2 + Q_3 = mc \Delta\theta_1 + mL_F + mc \Delta\theta_2$$

$$\text{حلقه دوم: } B_2 = \frac{\mu_0 N_2 I_2}{2R_2} \Rightarrow B_2 = \frac{\mu_0 (3I)}{4R} = \frac{3}{2} \frac{\mu_0 I}{2R} = \frac{3}{2} B_1$$

جهت میدان به طرف پایین است.

$$\text{حلقه سوم: } B_3 = \frac{\mu_0 N_3 I_3}{2R_3} \Rightarrow B_3 = \frac{\mu_0 (6I)}{6R} = \frac{\mu_0 I}{R} = 2B_1$$

جهت میدان به طرف بالا است.

بنابراین میدان مغناطیسی برآیند در مرکز مشترک حلقه‌ها برابر است با:

$$B_{\text{کل}} = B_1 - \frac{3}{2} B_1 + 2B_1 \Rightarrow B_{\text{کل}} = \frac{3}{2} B_1 = \frac{3}{2} B$$

(فیزیک ۲- مغناطیس: صفحه‌های ۹۷ تا ۹۹)

۱۶۹- (مسئله مفرومی)

ابتدا جریان عبوری از سیملوله را مشخص می‌کنیم. اختلاف پتانسیل دو شاخه بالا و پایین که موازی‌اند، یکسان است.

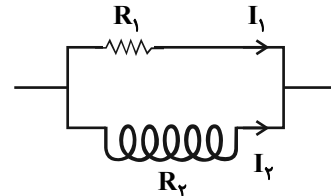

$$V_{\text{بالا}} = V_{\text{پایین}} \Rightarrow I_1 R_1 = I_2 R_p$$

$$\Rightarrow 4 \times 8 = I_2 \times 8 \Rightarrow I_2 = 4 A$$

حال با استفاده از رابطه بزرگی میدان مغناطیسی در داخل یک سیملوله آرمانی، داریم:

$$B = \mu_0 \frac{N}{\ell} I = 4\pi \times 10^{-7} \times \frac{200}{0.5} \times 4 = 6 / 4\pi \times 10^{-4} T$$

$$\Rightarrow B = 6 / 4\pi G$$

(فیزیک ۲- مغناطیس: صفحه‌های ۹۹ تا ۱۰۱)

۱۷۰- (غلامرضا مصبی)

با استفاده از رابطه بزرگی میدان مغناطیسی درون یک سیملوله آرمانی و در نظر گرفتن این نکته که سیم‌های این سیملوله‌ها به قطر D به یکدیگر چسبیده‌اند، داریم:

$$B = \mu_0 \frac{N}{\ell} I \xrightarrow{\ell = ND} B = \frac{\mu_0}{D} I$$

چون در این سؤال قطر سیم عوض نشده است، داریم:

$$\frac{B_2}{B_1} = \frac{I_2}{I_1} \Rightarrow \frac{3B_1}{B_1} = \frac{nI_1}{I_1} \Rightarrow n = 3$$

(فیزیک ۲- مغناطیس: صفحه‌های ۹۹ تا ۱۰۱)

فیزیک ۱

(مسئله مفرومی)

۱۷۱-

طبق متن کتاب درسی، برای اندازه‌گیری میزان سردی و گرمی اجسام از

کمیته دما استفاده می‌کنیم.

$$\frac{P_1 V_1}{T_1} = \frac{P_2 V_2}{T_2} \Rightarrow \frac{(P_0 + \rho g h) \times \frac{4}{3} \pi R_1^3}{273 + \theta_1} = \frac{P_0 \times \frac{4}{3} \pi R_2^3}{273 + \theta_2}$$

$$\frac{R_2 = 2R_1}{\theta_1 = 12^\circ C, \theta_2 = 27^\circ C}$$

$$\frac{(1.0^5 + 1.0^3 \times 1.0 \times h) R_1^3}{273 + 12} = \frac{1.0^5 \times (2R_1)^3}{273 + 27}$$

$$\Rightarrow \frac{1.0 + h}{285} = \frac{8.0}{300} \Rightarrow h = 66 \text{ m}$$

(فیزیک ۱- دما و گرما: صفحه‌های ۱۰۴ تا ۱۱۶)

(شارمان ویسی)

۱۸۰-

در حالت اول با استفاده از برابری فشار در نقاط هم‌تراز یک مایع ساکن، فشار هوای محبوس در بالای لوله را می‌یابیم:

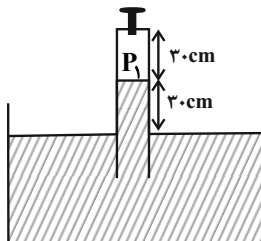

$$P_0 = P_1 + P_{\text{جیوه}} \Rightarrow 75 = P_1 + 30 \Rightarrow P_1 = 45 \text{ cmHg}$$

حجم هوای درون لوله نیز برابر است با:

$$V_1 = Ah_1 = 1 \times 30 \Rightarrow V_1 = 30 \text{ cm}^3$$

در حالت دوم بعد از اضافه کردن مقداری هوا از طریق شیر ورودی، داریم:

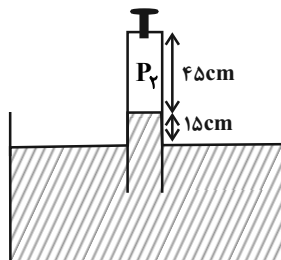

$$P_0 = P_2 + P'_{\text{جیوه}} \Rightarrow 75 = P_2 + 15 \Rightarrow P_2 = 60 \text{ cmHg}$$

حجم هوای درون لوله در این حالت برابر است با:

$$V_2 = Ah_2 = 1 \times 45 = 45 \text{ cm}^3$$

حال با توجه به اصل پایستگی جرم، هوای محبوس در بالای لوله در حالت دوم برابر با مجموع هوای اولیه و هوای وارد شده از طریق شیر ورودی است. بنابراین:

$$n_2 = n_1 + n_{\text{ورودی}} \Rightarrow \frac{P_2 V_2}{T_2} = \frac{P_1 V_1}{T_1} + \frac{P_{\text{ورودی}} \times V_{\text{ورودی}}}{T_{\text{ورودی}}}$$

$$\xrightarrow{\text{دما ثابت}} 60 \times 45 = 45 \times 30 + 75 V_{\text{ورودی}} \Rightarrow V_{\text{ورودی}} = 18 \text{ cm}^3$$

(فیزیک ۱- دما و گرما: صفحه‌های ۱۲۹ تا ۱۳۶)

$$\Rightarrow Q = m \frac{c_{\text{آب}}}{\rho} \Delta\theta_1 + \lambda \cdot m c_{\text{آب}} + m c_{\text{آب}} \Delta\theta_2$$

$$\Rightarrow Q = m c_{\text{آب}} \left(\frac{1}{\rho} \Delta\theta_1 + \lambda + \Delta\theta_2 \right)$$

$$\Rightarrow Q = 2 \times 42 \times 10^2 \times \left(\frac{1}{\rho} \times 10 + \lambda + 15 \right) = 840 \times 10^3 = 840 \text{ kJ}$$

(فیزیک ۱- دما و گرما: صفحه‌های ۱۰۴ تا ۱۱۶)

(بابک اسلامی)

۱۷۶-

با توجه به ابعاد مکعب مستطیل و رابطه آهنگ رسانش گرمایی از ماده، می‌توان نوشت:

$$\text{بیشترین آهنگ رسانش گرمایی: } H_1 = k \frac{A_1 \Delta T_1}{L_1} = k \frac{ab \Delta T_1}{c}$$

$$\text{کمترین آهنگ رسانش گرمایی: } H_2 = k \frac{A_2 \Delta T_2}{L_2} = k \frac{bc \Delta T_2}{a}$$

بنابراین با توجه به این که دماها ثابت است، می‌توان نوشت:

$$\Delta T_1 = \Delta T_2 \rightarrow \frac{H_1}{H_2} = \frac{ab}{bc} \times \frac{a}{c} \Rightarrow \frac{H_1}{H_2} = \left(\frac{a}{c} \right)^2$$

(فیزیک ۱- دما و گرما: صفحه‌های ۱۲۱ تا ۱۲۳)

(مسین مقرومی)

۱۷۷-

تابش گرمایی از سطح هر جسم علاوه بر دما به مساحت، میزان صیقلی بودن و رنگ سطح آن جسم نیز بستگی دارد.

(فیزیک ۱- دما و گرما: صفحه‌های ۱۱۷، ۱۲۳ تا ۱۲۷)

(علیرضا گونه)

۱۷۸-

با استفاده از رابطه بویل - ماریوت در مورد گازهای کامل، داریم:

$$P_1 V_1 = P_2 V_2 \xrightarrow{V=Ah} P_1 h_1 = P_2 h_2 \Rightarrow 1 \times 18 = 6 \times h_2 \Rightarrow h_2 = 3 \text{ cm}$$

بنابراین تغییر طول لوله برابر است با:

$$\Delta h = h_2 - h_1 = 3 - 18 = -15 \text{ cm}$$

یعنی باید طول لوله را ۱۵ cm کاهش دهیم.

(فیزیک ۱- دما و گرما: صفحه‌های ۱۲۹ تا ۱۳۶)

(محمدرعلی راست‌پیمان)

۱۷۹-

با استفاده از قانون گازهای آرمانی داریم:

شیمی ۳

-۱۸۱

(عمید زبئی)

بررسی گزینه‌ها:

گزینه «۱»: در الماس و گرافیت هر اتم کربن با ۴ پیوند اشتراکی (۴ جفت الکترون پیوندی) به اتم‌های کربن اطراف خود متصل هستند.

گزینه «۲»: شمار اتم‌های موجود در ۱ گرم از هر دو دگرشکل با یکدیگر برابر است.

گزینه «۳»: چگالی گرافیت کمتر از الماس است، زیرا فضاهای خالی در ساختار لایه‌ای گرافیت بیشتر از ساختار الماس است.

گزینه «۴»: در الماس هر اتم کربن با ۴ پیوند به ۴ اتم دیگر متصل شده است که این اتم‌ها با آرایش چهارجبهی در کنار یکدیگر قرار گرفته‌اند و روی یک صفحه قرار ندارند.

(شیمی ۳، شیمی پلوه‌ای از هنر، زیبایی و ماندگاری، صفحه‌های ۶۹ و ۷۰)

-۱۸۲

(عمید زبئی)

گزینه «۱»: عنصر شبه‌فلزی موجود در این نوع خاک رس همان Si است که برای محاسبه درصد جرمی آن کفایت محاسبه کنیم که در ۱۰۰ گرم از خاک رس چند گرم Si وجود دارد.

$$? \text{gSi} = 100 \text{g نمونه} \times \frac{46 / 28 \text{SiO}_2}{100 \text{g نمونه}} \times \frac{1 \text{mol SiO}_2}{60 \text{g SiO}_2}$$

$$\times \frac{1 \text{mol Si}}{1 \text{mol SiO}_2} \times \frac{28 \text{g Si}}{1 \text{mol Si}} = 21 / 56 \text{gr Si}$$

گزینه «۲»: در اثر حرارت دادن، خاک رس آب خود را از دست می‌دهد، در نتیجه جرم کلی خاک رس کاهش می‌یابد که باعث افزایش درصد جرمی سایر مواد سازنده می‌شود.

گزینه «۳»: درصد جرمی Au کمتر از ۰/۱ است پس در ۱۰۰ گرم از خاک رس کمتر از ۰/۱ گرم Au وجود خواهد داشت.

گزینه «۴»: سرخ فام بودن خاک رس به دلیل وجود Fe_2O_3 در آن بوده و کاتیون این ترکیب Fe^{3+} است.

(شیمی ۳، شیمی پلوه‌ای از هنر، زیبایی و ماندگاری، صفحه ۶۷)

-۱۸۳

(عمید زبئی)

شکل فضایی مولکول CO_2 ، خطی و مولکول‌های Cl_2O ، SO_2 و H_2O خمیده است؛ بنابراین گزینه‌های (۱) و (۴) نادرست‌اند.

از طرفی بار جزئی اتم مرکزی (اکسیژن) در Cl_2O منفی است؛ بنابراین گزینه «۲» نیز نادرست است.

در گزینه «۳»: بار جزئی اتم مرکزی در SO_2 (یعنی اتم گوگرد) مثبت و بار جزئی اتم مرکزی در H_2O (یعنی اتم اکسیژن) منفی است.

(شیمی ۳، شیمی پلوه‌ای از هنر، زیبایی و ماندگاری، صفحه‌های ۷۳ تا ۷۵)

-۱۸۴

(مینا شرافتی‌پور)

هرچه قدرت نیروی بین مولکولی افزایش یابد، اختلاف نقطه ذوب و جوش نیز افزایش می‌یابد. بین مولکول‌های HF پیوند قوی هیدروژنی وجود دارد، از این رو اختلاف نقطه ذوب و جوش آن بالاتر از N_2 است.

بررسی سایر گزینه‌ها:

(۱) مولکول‌های ناقطبی در میدان الکتریکی جهت‌گیری نمی‌کنند. مثلاً CO_2 مولکولی ناقطبی است که در آن اتم‌های اکسیژن بار جزئی منفی و اتم کربن جزئی بار مثبت دارد اما این مولکول در میدان الکتریکی جهت‌گیری نمی‌کند.

(۳) ترکیب یونی نتیجه داد و ستد الکترون‌ها بین یک فلز و یک نافلز است.

(۴) در برخی (نه همه) ترکیب‌های یونی مانند NaCl عدد کوئوردیناسیون آنیون با کاتیون برابر است.

(شیمی ۳، شیمی پلوه‌ای از هنر، زیبایی و ماندگاری، صفحه‌های ۷۳ تا ۷۸)

-۱۸۵

(مهمرسن مهمرزاده‌مقدم)

بررسی تمام گزینه‌ها:

(۱) در دو ترکیب داده شده آنیون مشترک است، اما شعاع یونی Mg^{2+} کمتر از شعاع یونی Ca^{2+} است. بنابراین چگالی بار Mg^{2+} بیشتر از Ca^{2+} بوده و آنتالپی فروپاشی شبکه آن و همچنین نقطه ذوب آن بیشتر است.

(۲) شعاع یونی Ca^{2+} از K^+ کمتر و بار آن بیشتر است. بنابراین، چگالی بار Ca^{2+} از K^+ بیشتر، آنتالپی فروپاشی شبکه CaO بیشتر و در نتیجه نقطه ذوب آن نیز بالاتر است.

(۳) در دو ترکیب داده شده کاتیون مشترک است. شعاع O^{2-} از F^- کمی بیشتر اما بار آن دو برابر بار F^- است. بنابراین، چگالی بار O^{2-} از F^- بیشتر، آنتالپی فروپاشی شبکه Al_2O_3 بیشتر و نقطه ذوب آن بالاتر است.

(۴) آنیون در دو ترکیب یکسان است. شعاع Al^{3+} کمتر از Mg^{2+} و بار آن بیشتر از Mg^{2+} است. بنابراین چگالی بار Al^{3+} بیشتر از Mg^{2+} ، آنتالپی فروپاشی شبکه AlF_3 بیشتر و نقطه ذوب آن بالاتر است.

(شیمی ۳، شیمی پلوه‌ای از هنر، زیبایی و ماندگاری، صفحه ۷۸)

-۱۸۶

(مهمرسن مهمرزاده‌مقدم)

آنتالپی فروپاشی شبکه بلور یونی یک ترکیب یونی، به انرژی لازم برای فروپاشی یک مول از شبکه یونی و تبدیل آن به یون‌های گازی جدا از هم گفته می‌شود.

(شیمی ۳، شیمی پلوه‌ای از هنر، زیبایی و ماندگاری، صفحه‌های ۷۹ و ۸۰)

$$E_{a_1} = 562 - 181 = 381 \text{ kJ}$$

حال انرژی فعال‌سازی در حضور کاتالیزگر $\frac{1}{3}$ این مقدار است. بنابراین:

$$E_{a_2} = \frac{E_{a_1}}{3} = \frac{381}{3} = 127 \text{ kJ}$$

(شیمی ۳، شیمی راهی به سوی آینده‌ای روشن‌تر، صفحه‌های ۹۳ تا ۹۷)

شیمی ۲

(مادر پویان نظر)

۱۹۱-

افزودن دو قطره از محلول پتاسیم یدید به محلول H_2O_2 درون اتاق سبب افزایش سرعت تولید گاز اکسیژن می‌شود.

(شیمی ۲، در پی غذای سالم، صفحه‌های ۷۸ تا ۸۱)

(سالار ملکی)

۱۹۲-

با توجه به واکنش موازنه شده، کاهش جرم مخلوط واکنش مربوط به ماده گازی خارج شده از ظرف است.



جرم CO_2 تولید شده در بازه زمانی داده شده برابر است با:

$$\text{جرم } \text{CO}_2 = 60 - 58 / 68 = 1 / 32 \text{ g}$$

مقدار اتانول تولید شده برابر است با:

$$? \text{ mol C}_7\text{H}_8\text{OH} = 1 / 32 \text{ g CO}_2 \times \frac{1 \text{ mol CO}_2}{44 \text{ g CO}_2}$$

$$\times \frac{2 \text{ mol C}_7\text{H}_8\text{OH}}{2 \text{ mol CO}_2} = 0.03 \text{ mol C}_7\text{H}_8\text{OH}$$

سرعت متوسط تولید اتانول برابر است با:

$$\bar{R} = \frac{\Delta n}{\Delta t} = \frac{0.03}{5 \times 60} = 10^{-4} \text{ mol.s}^{-1}$$

(شیمی ۲، در پی غذای سالم، صفحه‌های ۸۳ تا ۸۷)

(سیرمهر معروضی)

۱۹۳-

$$\frac{\bar{R}_A}{A \text{ ضریب}} = \frac{\bar{R}_B}{B \text{ ضریب}} \Rightarrow \frac{\bar{R}_A}{2} = \frac{2/4}{3}$$

$$\Rightarrow \bar{R}_A = 1/6 \text{ mol.min}^{-1}$$

$$\bar{R}_A = \frac{\Delta n_A}{\Delta t} \Rightarrow 1/6 = \frac{0 - 78/72}{t - 0} \Rightarrow t = 1/2 \text{ min} = 30 \text{ s}$$

(شیمی ۲، در پی غذای سالم، صفحه‌های ۹۰ و ۹۱)

(مهری مومری)

۱۹۴-

موارد «آ» و «ب» نادرست‌اند. بررسی موارد نادرست:

(مینا شرافتی‌پور)

۱۸۷-

واکنش‌های انجام شده هنگام استفاده از مبدل‌های کاتالیستی:

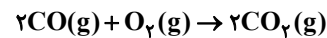

گاز NO به گازهای دو اتمی دیگر تبدیل می‌شود و گاز دو اتمی CO به گازی سه اتمی تبدیل می‌شود.

(شیمی ۳، شیمی راهی به سوی آینده‌ای روشن‌تر، صفحه‌های ۹۵ تا ۹۹)

(مینا شرافتی‌پور)

۱۸۸-

درون مبدل کاتالیستی واکنش‌های زیر صورت می‌گیرد.



مقدار CO مصرف شده در مبدل کاتالیستی برابر است با:

$$? \text{ g CO} = 1000 \text{ خودرو} \times \frac{50 \text{ km}}{\text{هر خودرو}} \times \frac{(6/2 - 0/6) \text{ g CO}}{1 \text{ km}} = 28000 \text{ g CO}$$

مقدار C_7H_{16} مصرف شده در مبدل کاتالیستی برابر است با:

$$? \text{ g C}_7\text{H}_{16} = 1000 \text{ خودرو} \times \frac{50 \text{ km}}{\text{هر خودرو}} \times \frac{(1/67 - 0/07) \text{ g C}_7\text{H}_{16}}{1 \text{ km}}$$

$$= 8000 \text{ g C}_7\text{H}_{16}$$

مقدار CO_2 تولید شده از واکنش (۲):

$$? \text{ mol CO}_2 = 28000 \text{ g CO} \times \frac{1 \text{ mol CO}}{28 \text{ g CO}} \times \frac{2 \text{ mol CO}_2}{2 \text{ mol CO}}$$

$$= 1000 \text{ mol CO}_2$$

مقدار CO_2 تولید شده از واکنش (۱):

$$? \text{ mol CO}_2 = 8000 \text{ g C}_7\text{H}_{16} \times \frac{1 \text{ mol C}_7\text{H}_{16}}{100 \text{ g C}_7\text{H}_{16}}$$

$$\times \frac{2 \text{ mol CO}_2}{1 \text{ mol C}_7\text{H}_{16}} = 560 \text{ mol CO}_2$$

در نتیجه خواهیم داشت:

$$\text{CO}_2 \text{ کل} = 10000 + 560 = 1560 \text{ mol CO}_2$$

(شیمی ۳، شیمی راهی به سوی آینده‌ای روشن‌تر، صفحه‌های ۹۸ و ۹۹)

(مهم‌رضا پوریاوید)

۱۸۹-

با توجه به گرماگیر بودن واکنش باید $\Delta H > 0$ باشد. از طرفی هر چه E_a واکنش کمتر باشد، سرعت انجام آن بیشتر است. بنابراین بین دو واکنش گرماگیر در گزینه‌های «۲» و «۴»، واکنش آخر با داشتن E_a کمتر، سریع‌تر انجام می‌شود.

(شیمی ۳، شیمی راهی به سوی آینده‌ای روشن‌تر، صفحه‌های ۹۳ تا ۹۷)

(مهم‌رسن مهم‌زاده‌مقدم)

۱۹۰-

ابتدا انرژی فعال‌سازی واکنش در غیاب کاتالیزگر را تعیین می‌کنیم:



(مهمترین ممبر: زاده مقدم)

۲۰۰-

بررسی عبارت نادرست:

پ) پیوند آمیدی نیز همچون پیوند استری در اثر واکنش با مولکول‌های موجود در محیط پیرامون شکسته می‌شود.

(شیمی ۲، پوشاک نیازی پایان‌ناپذیر، صفحه‌های ۱۱۳ تا ۱۱۹)

شیمی ۱

(مهمترین ممبر: عظیمیان زواره)

۲۰۱-

حجم CO_2 تولید شده در واکنش اول برابر است با:

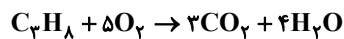

$$? LCO_2 = 28 / 8g H_2O \times \frac{1 mol H_2O}{18g H_2O} \times \frac{3 mol CO_2}{4 mol H_2O}$$

$$\times \frac{22 / 4 L CO_2}{1 mol CO_2} = 26 / 88 L CO_2$$

حال جرم متان مصرف شده در واکنش دوم برابر است با:

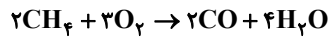

$$? grCH_4 = 26 / 88 L CO \times \frac{1 mol CO}{22 / 4 L CO} \times \frac{2 mol CH_4}{2 mol CO}$$

$$\times \frac{16g CH_4}{1 mol CH_4} = 19 / 2g CH_4$$

(شیمی ۱، آب، آهنگ زندگی، صفحه‌های ۸۱ تا ۸۵ و ۸۹)

(مهمترین ممبر: زاده مقدم)

۲۰۲-

بررسی تمام گزینه‌ها:

۱) واکنش انجام شده به صورت زیر است:

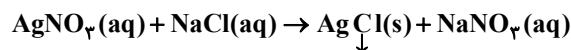

رسوب سفید رنگ

۲) سدیم فسفات در آب محلول است. در حالی که باریم سولفات ترکیبی نامحلول در آب است.

۳) در یون‌های چند اتمی بار یون به اتم خاصی تعلق نداشته و متعلق به کل یون است.

$$(NH_4)_2 CO_3 \Rightarrow \frac{\text{شمار کاتیون}}{\text{شمار آنیون}} = \frac{2}{1} = 2 \quad (4)$$

(شیمی ۱، رد پای گل‌ها در زندگی، صفحه‌های ۹۵ تا ۱۰۰)

(مهمترین ممبر: زاده مقدم)

۲۰۳-

با توجه به نمودار، انحلال‌پذیری پتاسیم نیترات در دو دمای $48^\circ C$ و $12^\circ C$ به ترتیب برابر ۸۰ و ۲۰ گرم در ۱۰۰ گرم آب است. بنابراین اگر

آ) نادرست: سلولز یک درشت مولکول و گلوکز یک مولکول کوچک است، بنابراین جرم مولی گلوکز کمتر از سلولز است.

ب) نادرست: انسولین یک درشت مولکول و نفتالن یک مولکول کوچک است. بنابراین جرم مولی انسولین بیشتر از نفتالن است.

(شیمی ۲، ترکیبی، صفحه‌های ۱۰۰ تا ۱۰۲، ۱۰۶ و ۱۰۷)

۱۹۵-

(امین نوری)

بررسی گزینه نادرست:

۴) پلیمر تشکیل دهنده کیسه خون، پلی وینیل کلرید است.

(شیمی ۲، پوشاک نیازی پایان‌ناپذیر، صفحه‌های ۸۲، ۸۹ و ۱۰۴)

۱۹۶-

(مهمترین ممبر: کوهستانیان)

بو و طعم خوش آناناس به دلیل وجود اتیل بوتانات است.

بررسی برخی گزینه‌ها:

۳) فرمول استیک اسید CH_3COOH بوده و نسبت جرمی اکسیژن به هیدروژن در آن برابر است با:

$$\frac{O}{H} = \frac{2 \times 16}{4 \times 1} = 8$$

(شیمی ۲، پوشاک نیازی پایان‌ناپذیر، صفحه‌های ۱۰۷ تا ۱۰۹)

۱۹۷-

(سعید مفسر زاده)

هگزان در آب مانند ویتامین D حل نمی‌شود و اتانول همانند ویتامین C در آب حل می‌شود.

(شیمی ۲، پوشاک نیازی پایان‌ناپذیر، صفحه‌های III و III)

۱۹۸-

(مهری مهمری)

مونومر سازنده این پلیمر به صورت زیر است:

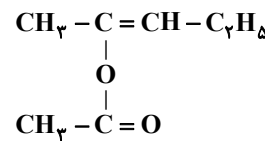

(شیمی ۲، پوشاک نیازی پایان‌ناپذیر، صفحه‌های ۱۰۲ تا ۱۰۴)

۱۹۹-

(مهمترین ممبر: زاده مقدم)

ابتدا واکنش مورد نظر را می‌نویسیم:

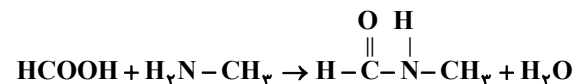

حال می‌توان نوشت:

$$? gHCOOH = 7 / 0.8g \text{ آمید} \times \frac{1 mol \text{ آمید}}{59g \text{ آمید}} \times \frac{1 mol HCOOH}{1 mol \text{ آمید}}$$

$$\times \frac{46g HCOOH}{1 mol HCOOH} \times \frac{100}{60} = 9 / 2g HCOOH$$

(شیمی ۲، پوشاک نیازی پایان‌ناپذیر، صفحه‌های III و III)

(مبینا شرافتی پور)

۲۰۷-

بررسی گزینه‌های نادرست:

(۱) از آنجایی که لامپ قرار داده شده در محلول A کم‌نور است، بنابراین محلول ۰/۱ مولار KOH نمی‌تواند باشد. زیرا، محلول ۰/۱ مولار KOH یک الکترولیت قوی است.

(۲) در محلول B لامپ پر نور است. بنابراین حل شونده نمی‌تواند اتانول باشد. زیرا اتانول غیرالکترولیت است.

(۳) محلول ۰/۱ مولار HF، الکترولیت ضعیف بوده و لامپ قرار داده شده در آن کم نور خواهد بود.

(شیمی، آب، آهنگ زندگی، صفحه‌های ۱۲۴ و ۱۲۵)

(مهم‌رهن مهم‌زاده‌مقدم)

۲۰۸-

بررسی موارد نادرست:

عبارت دوم: قدرت نیروی بین‌مولکولی در H_2O بیشتر از H_2S است. زیرا بین مولکول‌های آب پیوند قوی هیدروژنی برقرار است. اما بین مولکول‌های H_2S نیروی واندروالسی وجود دارد.

عبارت سوم: مقایسه نقطه جوش ترکیب‌های هالوژن‌دار به صورت $HCl > HBr > HF$ درست است.

(شیمی، آب، آهنگ زندگی، صفحه‌های ۱۱۳ تا ۱۱۵)

(مهم‌رهن مهم‌زاده‌مقدم)

۲۰۹-

بررسی گزینه‌های نادرست:

(۱) در انحلال مولکولی، ماهیت حل شونده در محلول حفظ می‌شود. اما در انحلال یونی ماده حل شونده ویژگی‌های ساختاری خود را حفظ نمی‌کند.

(۳) چگالی یخ در دمای $0^\circ C$ و فشار 1 atm از آب کمتر است.

(۴) انحلال آلومینیم نیترات به صورت زیر است:



به ازاء هر مول $Al(NO_3)_3$ ، چهار مول یون در آب پدید می‌آید.

(شیمی، آب، آهنگ زندگی، صفحه‌های ۱۱۶ تا ۱۲۰)

(مهم‌رهن مهم‌زاده‌مقدم)

۲۱۰-

بررسی گزینه‌های نادرست:

(۲) غشای نیمه‌تراوا در گیاهان اجازه عبور مولکول‌های درشت را نمی‌دهد.

(۳) متورم شدن حبوبات در آب و همچنین چروکیدگی شدن خیار در آب شور هر دو نمونه‌ای از فرایند اسمز به شمار می‌روند.

(۴) با استفاده از فرایند اسمز معکوس (نه فرایند اسمز) می‌توان آب دریا را نمک‌زدایی و آب شیرین تهیه کرد.

(شیمی، آب، آهنگ زندگی، صفحه‌های ۱۳۶ تا ۱۳۰)

محلول سیرشده پتاسیم نیترات در دمای $48^\circ C$ در 100 گرم آب را سرد کنیم به میزان اختلاف انحلال‌پذیری آن، رسوب تشکیل می‌شود. مقدار این رسوب برابر است با:

$$60g = 80 - 20 = \text{مقدار رسوب}$$

حال، اگر جرم محلول سیرشده پتاسیم نیترات برابر با 120 گرم باشد، مقدار رسوب برابر است با:

$$\text{رسوب } 40g = \frac{60g \text{ رسوب}}{180g \text{ محلول}} \times 120g \text{ محلول}$$

(شیمی، آب، آهنگ زندگی، صفحه‌های ۱۰۸ تا ۱۱۰)

(مهم‌رهن وزیری)

۲۰۴-

در تایلر خودرها علاوه بر گاز نیتروژن مقدار اندکی گاز اکسیژن نیز وجود دارد. درصد حجمی گاز نیتروژن و اکسیژن در تایلر خودرو به ترتیب 95 و 5 درصد است.

(شیمی، آب، آهنگ زندگی، صفحه‌های ۸۶ و ۸۷)

(مبینا شرافتی پور)

۲۰۵-

واکنش موازنه شده به صورت زیر است:

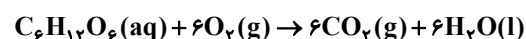

$$? \text{ mol گلوکز} = 67 / 2 \text{ mL } O_2 \times \frac{1 \text{ L } O_2}{1000 \text{ mL } O_2} \times \frac{1 \text{ mol } O_2}{22 / 4 \text{ L } O_2}$$

$$\times \frac{1 \text{ mol گلوکز}}{6 \text{ mol } O_2} = 5 \times 10^{-4} \text{ mol گلوکز}$$

$$\text{غلظت مولی} = \frac{\text{گلوکز mol}}{\text{حجم محلول}} = \frac{5 \times 10^{-4}}{0 / 4} = 1 / 25 \times 10^{-3} \text{ mol.L}^{-1}$$

(شیمی، آب، آهنگ زندگی، صفحه‌های ۸۳ تا ۸۵ و ۱۰۶)

(سعید مفسن زاده)

۲۰۶-

$$\text{ppm} = \frac{\text{جرم حل شونده}}{\text{جرم محلول}} \times 10^6 \Rightarrow 710 = \frac{\text{جرم } Cl^-}{100} \times 10^6$$

$$\Rightarrow \text{جرم } Cl^- = 0 / 071g Cl^-$$

معادله انحلال کلسیم کلرید در آب به صورت زیر است:



$$? \text{ mol } CaCl_2 = 0 / 071g Cl^- \times \frac{1 \text{ mol } Cl^-}{35 / 5g Cl^-}$$

$$\times \frac{1 \text{ mol } CaCl_2}{2 \text{ mol } Cl^-} = 0 / 001 \text{ mol } CaCl_2$$

(شیمی، آب، آهنگ زندگی، صفحه‌های ۱۰۲ و ۱۰۳)