

پاسخ نامه (کلید) آزمون

۱	<input type="checkbox"/>	<input checked="" type="checkbox"/>	<input type="checkbox"/>	<input type="checkbox"/>	۵۱	<input type="checkbox"/>	<input type="checkbox"/>	<input checked="" type="checkbox"/>	<input type="checkbox"/>	۱۰۱	<input type="checkbox"/>	<input type="checkbox"/>	<input checked="" type="checkbox"/>	<input type="checkbox"/>	۱۵۱	<input type="checkbox"/>	<input checked="" type="checkbox"/>	<input type="checkbox"/>	<input type="checkbox"/>
۲	<input checked="" type="checkbox"/>	<input type="checkbox"/>	<input type="checkbox"/>	<input type="checkbox"/>	۵۲	<input checked="" type="checkbox"/>	<input type="checkbox"/>	<input type="checkbox"/>	<input type="checkbox"/>	۱۰۲	<input checked="" type="checkbox"/>	<input type="checkbox"/>	<input type="checkbox"/>	<input type="checkbox"/>	۱۵۲	<input type="checkbox"/>	<input type="checkbox"/>	<input checked="" type="checkbox"/>	<input type="checkbox"/>
۳	<input type="checkbox"/>	<input type="checkbox"/>	<input checked="" type="checkbox"/>	<input type="checkbox"/>	۵۳	<input type="checkbox"/>	<input checked="" type="checkbox"/>	<input type="checkbox"/>	<input type="checkbox"/>	۱۰۳	<input checked="" type="checkbox"/>	<input type="checkbox"/>	<input type="checkbox"/>	<input type="checkbox"/>	۱۵۳	<input type="checkbox"/>	<input type="checkbox"/>	<input type="checkbox"/>	<input checked="" type="checkbox"/>
۴	<input type="checkbox"/>	<input checked="" type="checkbox"/>	<input type="checkbox"/>	<input type="checkbox"/>	۵۴	<input type="checkbox"/>	<input type="checkbox"/>	<input checked="" type="checkbox"/>	<input type="checkbox"/>	۱۰۴	<input type="checkbox"/>	<input type="checkbox"/>	<input checked="" type="checkbox"/>	<input type="checkbox"/>	۱۵۴	<input type="checkbox"/>	<input checked="" type="checkbox"/>	<input type="checkbox"/>	<input type="checkbox"/>
۵	<input checked="" type="checkbox"/>	<input type="checkbox"/>	<input type="checkbox"/>	<input type="checkbox"/>	۵۵	<input type="checkbox"/>	<input type="checkbox"/>	<input type="checkbox"/>	<input checked="" type="checkbox"/>	۱۰۵	<input type="checkbox"/>	<input checked="" type="checkbox"/>	<input type="checkbox"/>	<input type="checkbox"/>	۱۵۵	<input type="checkbox"/>	<input type="checkbox"/>	<input checked="" type="checkbox"/>	<input type="checkbox"/>
۶	<input type="checkbox"/>	<input type="checkbox"/>	<input type="checkbox"/>	<input checked="" type="checkbox"/>	۵۶	<input type="checkbox"/>	<input type="checkbox"/>	<input checked="" type="checkbox"/>	<input type="checkbox"/>	۱۰۶	<input checked="" type="checkbox"/>	<input type="checkbox"/>	<input type="checkbox"/>	<input type="checkbox"/>	۱۵۶	<input type="checkbox"/>	<input checked="" type="checkbox"/>	<input type="checkbox"/>	<input type="checkbox"/>
۷	<input type="checkbox"/>	<input type="checkbox"/>	<input type="checkbox"/>	<input checked="" type="checkbox"/>	۵۷	<input checked="" type="checkbox"/>	<input type="checkbox"/>	<input type="checkbox"/>	<input type="checkbox"/>	۱۰۷	<input checked="" type="checkbox"/>	<input type="checkbox"/>	<input type="checkbox"/>	<input type="checkbox"/>	۱۵۷	<input type="checkbox"/>	<input type="checkbox"/>	<input checked="" type="checkbox"/>	<input type="checkbox"/>
۸	<input checked="" type="checkbox"/>	<input type="checkbox"/>	<input type="checkbox"/>	<input type="checkbox"/>	۵۸	<input type="checkbox"/>	<input type="checkbox"/>	<input checked="" type="checkbox"/>	<input type="checkbox"/>	۱۰۸	<input type="checkbox"/>	<input checked="" type="checkbox"/>	<input type="checkbox"/>	<input type="checkbox"/>	۱۵۸	<input type="checkbox"/>	<input checked="" type="checkbox"/>	<input type="checkbox"/>	<input type="checkbox"/>
۹	<input checked="" type="checkbox"/>	<input type="checkbox"/>	<input type="checkbox"/>	<input type="checkbox"/>	۵۹	<input type="checkbox"/>	<input type="checkbox"/>	<input type="checkbox"/>	<input checked="" type="checkbox"/>	۱۰۹	<input type="checkbox"/>	<input type="checkbox"/>	<input checked="" type="checkbox"/>	<input type="checkbox"/>	۱۵۹	<input type="checkbox"/>	<input type="checkbox"/>	<input checked="" type="checkbox"/>	<input type="checkbox"/>
۱۰	<input type="checkbox"/>	<input type="checkbox"/>	<input type="checkbox"/>	<input checked="" type="checkbox"/>	۶۰	<input type="checkbox"/>	<input type="checkbox"/>	<input checked="" type="checkbox"/>	<input type="checkbox"/>	۱۱۰	<input type="checkbox"/>	<input type="checkbox"/>	<input type="checkbox"/>	<input type="checkbox"/>	۱۶۰	<input type="checkbox"/>	<input type="checkbox"/>	<input checked="" type="checkbox"/>	<input type="checkbox"/>
۱۱	<input checked="" type="checkbox"/>	<input type="checkbox"/>	<input type="checkbox"/>	<input type="checkbox"/>	۶۱	<input type="checkbox"/>	<input type="checkbox"/>	<input checked="" type="checkbox"/>	<input type="checkbox"/>	۱۱۱	<input type="checkbox"/>	<input checked="" type="checkbox"/>	<input type="checkbox"/>	<input type="checkbox"/>					
۱۲	<input type="checkbox"/>	<input type="checkbox"/>	<input type="checkbox"/>	<input checked="" type="checkbox"/>	۶۲	<input checked="" type="checkbox"/>	<input type="checkbox"/>	<input type="checkbox"/>	<input type="checkbox"/>	۱۱۲	<input checked="" type="checkbox"/>	<input type="checkbox"/>	<input type="checkbox"/>	<input type="checkbox"/>					
۱۳	<input type="checkbox"/>	<input type="checkbox"/>	<input type="checkbox"/>	<input checked="" type="checkbox"/>	۶۳	<input type="checkbox"/>	<input type="checkbox"/>	<input type="checkbox"/>	<input checked="" type="checkbox"/>	۱۱۳	<input type="checkbox"/>	<input type="checkbox"/>	<input type="checkbox"/>	<input checked="" type="checkbox"/>					
۱۴	<input type="checkbox"/>	<input type="checkbox"/>	<input type="checkbox"/>	<input type="checkbox"/>	۶۴	<input type="checkbox"/>	<input checked="" type="checkbox"/>	<input type="checkbox"/>	<input type="checkbox"/>	۱۱۴	<input checked="" type="checkbox"/>	<input type="checkbox"/>	<input type="checkbox"/>	<input type="checkbox"/>					
۱۵	<input type="checkbox"/>	<input type="checkbox"/>	<input type="checkbox"/>	<input checked="" type="checkbox"/>	۶۵	<input type="checkbox"/>	<input type="checkbox"/>	<input type="checkbox"/>	<input checked="" type="checkbox"/>	۱۱۵	<input type="checkbox"/>	<input type="checkbox"/>	<input type="checkbox"/>	<input checked="" type="checkbox"/>					
۱۶	<input type="checkbox"/>	<input checked="" type="checkbox"/>	<input type="checkbox"/>	<input type="checkbox"/>	۶۶	<input type="checkbox"/>	<input type="checkbox"/>	<input type="checkbox"/>	<input checked="" type="checkbox"/>	۱۱۶	<input type="checkbox"/>	<input type="checkbox"/>	<input checked="" type="checkbox"/>	<input type="checkbox"/>					
۱۷	<input type="checkbox"/>	<input checked="" type="checkbox"/>	<input type="checkbox"/>	<input type="checkbox"/>	۶۷	<input type="checkbox"/>	<input type="checkbox"/>	<input checked="" type="checkbox"/>	<input type="checkbox"/>	۱۱۷	<input checked="" type="checkbox"/>	<input type="checkbox"/>	<input type="checkbox"/>	<input type="checkbox"/>					
۱۸	<input type="checkbox"/>	<input type="checkbox"/>	<input type="checkbox"/>	<input checked="" type="checkbox"/>	۶۸	<input type="checkbox"/>	<input type="checkbox"/>	<input checked="" type="checkbox"/>	<input type="checkbox"/>	۱۱۸	<input type="checkbox"/>	<input checked="" type="checkbox"/>	<input type="checkbox"/>	<input type="checkbox"/>					
۱۹	<input type="checkbox"/>	<input type="checkbox"/>	<input type="checkbox"/>	<input type="checkbox"/>	۶۹	<input type="checkbox"/>	<input type="checkbox"/>	<input type="checkbox"/>	<input checked="" type="checkbox"/>	۱۱۹	<input type="checkbox"/>	<input type="checkbox"/>	<input type="checkbox"/>	<input checked="" type="checkbox"/>					
۲۰	<input type="checkbox"/>	<input checked="" type="checkbox"/>	<input type="checkbox"/>	<input type="checkbox"/>	۷۰	<input type="checkbox"/>	<input type="checkbox"/>	<input type="checkbox"/>	<input checked="" type="checkbox"/>	۱۲۰	<input checked="" type="checkbox"/>	<input type="checkbox"/>	<input type="checkbox"/>	<input type="checkbox"/>					
۲۱	<input checked="" type="checkbox"/>	<input type="checkbox"/>	<input type="checkbox"/>	<input type="checkbox"/>	۷۱	<input type="checkbox"/>	<input type="checkbox"/>	<input type="checkbox"/>	<input type="checkbox"/>	۱۲۱	<input type="checkbox"/>	<input checked="" type="checkbox"/>	<input type="checkbox"/>	<input type="checkbox"/>					
۲۲	<input type="checkbox"/>	<input type="checkbox"/>	<input type="checkbox"/>	<input checked="" type="checkbox"/>	۷۲	<input type="checkbox"/>	<input type="checkbox"/>	<input checked="" type="checkbox"/>	<input type="checkbox"/>	۱۲۲	<input checked="" type="checkbox"/>	<input type="checkbox"/>	<input type="checkbox"/>	<input type="checkbox"/>					
۲۳	<input checked="" type="checkbox"/>	<input type="checkbox"/>	<input type="checkbox"/>	<input type="checkbox"/>	۷۳	<input type="checkbox"/>	<input type="checkbox"/>	<input type="checkbox"/>	<input checked="" type="checkbox"/>	۱۲۳	<input checked="" type="checkbox"/>	<input type="checkbox"/>	<input type="checkbox"/>	<input type="checkbox"/>					
۲۴	<input checked="" type="checkbox"/>	<input type="checkbox"/>	<input type="checkbox"/>	<input type="checkbox"/>	۷۴	<input type="checkbox"/>	<input checked="" type="checkbox"/>	<input type="checkbox"/>	<input type="checkbox"/>	۱۲۴	<input type="checkbox"/>	<input checked="" type="checkbox"/>	<input type="checkbox"/>	<input type="checkbox"/>					
۲۵	<input type="checkbox"/>	<input type="checkbox"/>	<input type="checkbox"/>	<input checked="" type="checkbox"/>	۷۵	<input checked="" type="checkbox"/>	<input type="checkbox"/>	<input type="checkbox"/>	<input type="checkbox"/>	۱۲۵	<input type="checkbox"/>	<input type="checkbox"/>	<input type="checkbox"/>	<input checked="" type="checkbox"/>					
۲۶	<input type="checkbox"/>	<input type="checkbox"/>	<input checked="" type="checkbox"/>	<input type="checkbox"/>	۷۶	<input type="checkbox"/>	<input type="checkbox"/>	<input checked="" type="checkbox"/>	<input type="checkbox"/>	۱۲۶	<input type="checkbox"/>	<input checked="" type="checkbox"/>	<input type="checkbox"/>	<input type="checkbox"/>					
۲۷	<input checked="" type="checkbox"/>	<input type="checkbox"/>	<input type="checkbox"/>	<input type="checkbox"/>	۷۷	<input type="checkbox"/>	<input type="checkbox"/>	<input type="checkbox"/>	<input checked="" type="checkbox"/>	۱۲۷	<input checked="" type="checkbox"/>	<input type="checkbox"/>	<input type="checkbox"/>	<input type="checkbox"/>					
۲۸	<input type="checkbox"/>	<input checked="" type="checkbox"/>	<input type="checkbox"/>	<input type="checkbox"/>	۷۸	<input type="checkbox"/>	<input type="checkbox"/>	<input type="checkbox"/>	<input checked="" type="checkbox"/>	۱۲۸	<input type="checkbox"/>	<input type="checkbox"/>	<input type="checkbox"/>	<input checked="" type="checkbox"/>					
۲۹	<input type="checkbox"/>	<input type="checkbox"/>	<input type="checkbox"/>	<input checked="" type="checkbox"/>	۷۹	<input checked="" type="checkbox"/>	<input type="checkbox"/>	<input type="checkbox"/>	<input type="checkbox"/>	۱۲۹	<input type="checkbox"/>	<input type="checkbox"/>	<input type="checkbox"/>	<input checked="" type="checkbox"/>					
۳۰	<input type="checkbox"/>	<input type="checkbox"/>	<input type="checkbox"/>	<input type="checkbox"/>	۸۰	<input checked="" type="checkbox"/>	<input type="checkbox"/>	<input type="checkbox"/>	<input type="checkbox"/>	۱۳۰	<input checked="" type="checkbox"/>	<input type="checkbox"/>	<input type="checkbox"/>	<input type="checkbox"/>					
۳۱	<input type="checkbox"/>	<input type="checkbox"/>	<input type="checkbox"/>	<input type="checkbox"/>	۸۱	<input type="checkbox"/>	<input type="checkbox"/>	<input checked="" type="checkbox"/>	<input type="checkbox"/>	۱۳۱	<input checked="" type="checkbox"/>	<input type="checkbox"/>	<input type="checkbox"/>	<input type="checkbox"/>					
۳۲	<input type="checkbox"/>	<input type="checkbox"/>	<input type="checkbox"/>	<input checked="" type="checkbox"/>	۸۲	<input type="checkbox"/>	<input type="checkbox"/>	<input type="checkbox"/>	<input checked="" type="checkbox"/>	۱۳۲	<input type="checkbox"/>	<input type="checkbox"/>	<input checked="" type="checkbox"/>	<input type="checkbox"/>					
۳۳	<input checked="" type="checkbox"/>	<input type="checkbox"/>	<input type="checkbox"/>	<input type="checkbox"/>	۸۳	<input type="checkbox"/>	<input checked="" type="checkbox"/>	<input type="checkbox"/>	<input type="checkbox"/>	۱۳۳	<input type="checkbox"/>	<input type="checkbox"/>	<input type="checkbox"/>	<input checked="" type="checkbox"/>					
۳۴	<input type="checkbox"/>	<input type="checkbox"/>	<input type="checkbox"/>	<input checked="" type="checkbox"/>	۸۴	<input checked="" type="checkbox"/>	<input type="checkbox"/>	<input type="checkbox"/>	<input type="checkbox"/>	۱۳۴	<input type="checkbox"/>	<input type="checkbox"/>	<input type="checkbox"/>	<input checked="" type="checkbox"/>					
۳۵	<input type="checkbox"/>	<input checked="" type="checkbox"/>	<input type="checkbox"/>	<input type="checkbox"/>	۸۵	<input type="checkbox"/>	<input checked="" type="checkbox"/>	<input type="checkbox"/>	<input type="checkbox"/>	۱۳۵	<input type="checkbox"/>	<input type="checkbox"/>	<input checked="" type="checkbox"/>	<input type="checkbox"/>					
۳۶	<input type="checkbox"/>	<input type="checkbox"/>	<input type="checkbox"/>	<input checked="" type="checkbox"/>	۸۶	<input type="checkbox"/>	<input type="checkbox"/>	<input checked="" type="checkbox"/>	<input type="checkbox"/>	۱۳۶	<input type="checkbox"/>	<input type="checkbox"/>	<input type="checkbox"/>	<input checked="" type="checkbox"/>					
۳۷	<input type="checkbox"/>	<input type="checkbox"/>	<input type="checkbox"/>	<input checked="" type="checkbox"/>	۸۷	<input checked="" type="checkbox"/>	<input type="checkbox"/>	<input type="checkbox"/>	<input type="checkbox"/>	۱۳۷	<input type="checkbox"/>	<input checked="" type="checkbox"/>	<input type="checkbox"/>	<input type="checkbox"/>					
۳۸	<input type="checkbox"/>	<input type="checkbox"/>	<input type="checkbox"/>	<input checked="" type="checkbox"/>	۸۸	<input type="checkbox"/>	<input type="checkbox"/>	<input checked="" type="checkbox"/>	<input type="checkbox"/>	۱۳۸	<input type="checkbox"/>	<input type="checkbox"/>	<input checked="" type="checkbox"/>	<input type="checkbox"/>					
۳۹	<input type="checkbox"/>	<input type="checkbox"/>	<input type="checkbox"/>	<input checked="" type="checkbox"/>	۸۹	<input type="checkbox"/>	<input type="checkbox"/>	<input checked="" type="checkbox"/>	<input type="checkbox"/>	۱۳۹	<input type="checkbox"/>	<input type="checkbox"/>	<input type="checkbox"/>	<input type="checkbox"/>					
۴۰	<input checked="" type="checkbox"/>	<input type="checkbox"/>	<input type="checkbox"/>	<input type="checkbox"/>	۹۰	<input type="checkbox"/>	<input type="checkbox"/>	<input type="checkbox"/>	<input checked="" type="checkbox"/>	۱۴۰	<input type="checkbox"/>	<input type="checkbox"/>	<input checked="" type="checkbox"/>	<input type="checkbox"/>					
۴۱	<input type="checkbox"/>	<input checked="" type="checkbox"/>	<input type="checkbox"/>	<input type="checkbox"/>	۹۱	<input type="checkbox"/>	<input type="checkbox"/>	<input checked="" type="checkbox"/>	<input type="checkbox"/>	۱۴۱	<input type="checkbox"/>	<input type="checkbox"/>	<input type="checkbox"/>	<input checked="" type="checkbox"/>					
۴۲	<input checked="" type="checkbox"/>	<input type="checkbox"/>	<input type="checkbox"/>	<input type="checkbox"/>	۹۲	<input type="checkbox"/>	<input type="checkbox"/>	<input type="checkbox"/>	<input checked="" type="checkbox"/>	۱۴۲	<input type="checkbox"/>	<input checked="" type="checkbox"/>	<input type="checkbox"/>	<input type="checkbox"/>					
۴۳	<input type="checkbox"/>	<input type="checkbox"/>	<input type="checkbox"/>	<input checked="" type="checkbox"/>	۹۳	<input type="checkbox"/>	<input type="checkbox"/>	<input type="checkbox"/>	<input checked="" type="checkbox"/>	۱۴۳	<input type="checkbox"/>	<input type="checkbox"/>	<input checked="" type="checkbox"/>	<input type="checkbox"/>					
۴۴	<input type="checkbox"/>	<input type="checkbox"/>	<input type="checkbox"/>	<input type="checkbox"/>	۹۴	<input checked="" type="checkbox"/>	<input type="checkbox"/>	<input type="checkbox"/>	<input type="checkbox"/>	۱۴۴	<input type="checkbox"/>	<input type="checkbox"/>	<input checked="" type="checkbox"/>	<input type="checkbox"/>					
۴۵	<input type="checkbox"/>	<input checked="" type="checkbox"/>	<input type="checkbox"/>	<input type="checkbox"/>	۹۵	<input type="checkbox"/>	<input checked="" type="checkbox"/>	<input type="checkbox"/>	<input type="checkbox"/>	۱۴۵	<input type="checkbox"/>	<input type="checkbox"/>	<input type="checkbox"/>	<input checked="" type="checkbox"/>					
۴۶	<input checked="" type="checkbox"/>	<input type="checkbox"/>	<input type="checkbox"/>	<input type="checkbox"/>	۹۶	<input type="checkbox"/>	<input type="checkbox"/>	<input checked="" type="checkbox"/>	<input type="checkbox"/>	۱۴۶	<input checked="" type="checkbox"/>	<input type="checkbox"/>	<input type="checkbox"/>	<input type="checkbox"/>					
۴۷	<input type="checkbox"/>	<input type="checkbox"/>	<input type="checkbox"/>	<input checked="" type="checkbox"/>	۹۷	<input type="checkbox"/>	<input type="checkbox"/>	<input type="checkbox"/>	<input type="checkbox"/>	۱۴۷	<input type="checkbox"/>	<input checked="" type="checkbox"/>	<input type="checkbox"/>	<input type="checkbox"/>					
۴۸	<input type="checkbox"/>	<input type="checkbox"/>	<input type="checkbox"/>	<input checked="" type="checkbox"/>	۹۸	<input type="checkbox"/>	<input type="checkbox"/>	<input type="checkbox"/>	<input checked="" type="checkbox"/>	۱۴۸	<input type="checkbox"/>	<input type="checkbox"/>	<input checked="" type="checkbox"/>	<input type="checkbox"/>					
۴۹	<input type="checkbox"/>	<input checked="" type="checkbox"/>	<input type="checkbox"/>	<input type="checkbox"/>	۹۹	<input type="checkbox"/>	<input type="checkbox"/>	<input checked="" type="checkbox"/>	<input type="checkbox"/>	۱۴۹	<input type="checkbox"/>	<input type="checkbox"/>	<input checked="" type="checkbox"/>	<input type="checkbox"/>					
۵۰	<input checked="" type="checkbox"/>	<input type="checkbox"/>	<input type="checkbox"/>	<input type="checkbox"/>	۱۰۰	<input type="checkbox"/>	<input type="checkbox"/>	<input checked="" type="checkbox"/>	<input type="checkbox"/>	۱۵۰	<input type="checkbox"/>	<input type="checkbox"/>	<input checked="" type="checkbox"/>	<input type="checkbox"/>					

فارسی (۱۲)

۱-

(الهام مغمیری)

گزینۀ «۱»: شایق: آرزومند، مشتاق / گزینۀ «۳»: خوف: ترس / گزینۀ «۴»: فروغ: روشنی، پرتو

(فارسی ۲، لغت، واژه‌نامه و صفحه‌های ۶۸ و ۷۷)

۲-

(الهام مغمیری)

خرگه: خیمه بزرگ، سراپرده بزرگ / زبونی: فرومایگی، درماندگی / غیرت: حمیت، رشک بردن، تعصب / بار: اجازه، رخصت

(فارسی ۲، لغت، واژه‌نامه)

۳-

(مریم شمیرانی)

گزینۀ «۱»: آزادگان / گزینۀ «۲»: ثمر / گزینۀ «۴»: قاطر

(فارسی ۲، املا، ترکیبی)

۴-

(الهام مغمیری)

املای صحیح کلمه «صفیر» است.

(فارسی ۲، املا، صفحه ۷۵)

۵-

(مفسن اصغری)

الف) کار فردا: ترکیب اضافی (مضاف و مضاف‌الیه) / ب) فردا ثواب و جزای تو بی‌شمار بود (فردا: قید) / ج) فردا طالب و مطلوب همه یک‌رنگ شود (فردا: قید) / د) هنوز فردا نیامد (فردا: نهاد)

(فارسی ۲، زبان فارسی، صفحه ۷۱)

۶-

(مفسن اصغری)

ترکیب‌های اضافی: ریگش (ریگ او)، کار آب، آب زندگی، پیچ و تاب ناامیدی، سراب  
عشق ← ۵ مورد

تشریح گزینه‌های دیگر:

گزینۀ «۱»: «طفلان ره، امید جوی، جوی شیر، جست‌وجوی می»: ۴ ترکیب اضافی

گزینۀ «۲»: «مفتاح قفل، قفل کعبه، کعبه دل، مهر خاموشی»: ۴ ترکیب اضافی

گزینۀ «۳»: «لب چشمه، چشمه چشم، چشم (چشم من)، آب چشمه»: ۴ ترکیب

اضافی

(فارسی ۲، زبان فارسی، صفحه ۷۹)

۷-

(سیدمحمدرعلی مرتضوی)

گزینۀ «۱»: «آسان» قید / گزینۀ «۲»: «خروشان، زرف، بی‌بهنا، کف‌آلود» قید / گزینۀ «۳»: «یک لحظه، امشب، سپیده دم» قید

(فارسی ۲، زبان فارسی، صفحه ۷۱)

۸-

(مفسن اصغری)

صفت عالی: مهم‌ترین / شاخص: علامه / صفت شمارشی اصلی: سه میلیون / صفت مبهم: برخی

(فارسی ۲، زبان فارسی، صفحه ۷۹)

۹-

(الهام مغمیری)

در قالب رباعی، مصراع‌های یکم، دوم و چهارم آن، هم قافیه هستند.

(فارسی ۲، آرایه، صفحه ۸۹)

۱۰-

(الهام مغمیری)

«عباس میرزا، آغازگری تنها» از مجید واعظی است.

(فارسی ۲، تاریخ ادبیات، صفحه ۷۸)

۱۱-

(ممدرشا زرسنج - شیراز)

در گزینه «۱» حسن تعلیل وجود ندارد.

**تشریح گزینه‌های دیگر:**

گزینه «۲»: گلنار (شکوفه انار و گل) به چراغی تشبیه شده که به این علت در زیر برگ درختان قرار داده شده است که آن جا روشن بشود.

گزینه «۳»: شاعر خمیدگی ابرو را به این علت می‌داند که گویی ابرو با چشم در حال گفت‌وگو در مورد کشتن عاشق هستند.

گزینه «۴»: علت سیاه بودن مرکب و جوهر خارج‌شده از قلم را این می‌داند که آتش دل سعدی به جان قلم افتاده و آن را سوزانده و مرکب دودی است که از آن سوختن حاصل شده است.

(فارسی ۲، آرایه، صفحه‌های ۸۹ و ۹۰)

۱۲-

(مرتضی منشاری - اردبیل)

حسن آمیزی: شیرین مقال (گفتار) / تشخیص ندارد. (پارادوکس: چو مرده زنده شدن)

**تشریح گزینه‌های دیگر:**

گزینه «۱»: مجاز: «گوش» مجاز از «شنونده» / جناس: «هوش و گوش»

گزینه «۲»: تلمیح: اشاره به «الدنیا مزرعة الآخرة» / تشبیه: مزرع سبز فلک، داس مه نو

گزینه «۳»: استعاره: «سرو» استعاره از «معشوق» / «حرام و حلال»: تضاد

(فارسی ۲، آرایه، ترکیبی)

۱۳-

(کاتظم کاطمی)

بیت «ج»: «دل برکندن از حیات» کنایه از «نامیدشدن از زنده‌ماندن» / «حیات خود بر آب دیدن» کنایه از «ناپایداری عمر»

بیت «د»: تشبیه: گوهر مقصود (اضافه تشبیهی) / بیت «الف»: مجاز: «خاک» مجاز از «گور یا قبر» شاعر / بیت «ب»: جناس: «دوست و دست»

(فارسی ۲، آرایه، ترکیبی)

۱۴-

(مفسن اصغری)

متناقض‌نما: عاشق با وجود آن‌که آب فرات از سر گذشته، تشنه است. / مراعات‌نظیر: «تشنه و فرات» / کنایه: «از سر بر گذشتن» کنایه از «از اندازه فرات رفتن»

(فارسی ۲، آرایه، ترکیبی)

۱۵-

(مریم شمیرانی)

در گزینه‌های دیگر پریدن با بال شکسته و موفق شدن، کاری خارق‌العاده است؛ اما در گزینه «۳» شاعر معتقد است سیم‌رغ به این دلیل در آشیان خود عزلت‌نشین است که باز ممدوح، بال و پر او را شکسته است.

(فارسی ۲، مفهوم ۳، صفحه ۸۸)

۱۶-

(مفسن اصغری)

مفهوم مشترک ابیات گزینه‌های «۱»، «۳» و «۴»: بیان ترک تعلقات و دل‌بستگی‌های دنیوی است، اما در بیت گزینه «۲»، مفهوم گوشه‌نشینی و پرهیز از هم‌نشینی مردم را بیان می‌کند.

(فارسی ۲، مفهوم ۳، مشابه صفحه ۷۳)

۱۷-

(مرتضی منشاری - اردبیل)

مفهوم بیت صورت سؤال: «غیرت ما، در ننگ مردن را نمی‌پذیرد» مفهوم مقابل آن، «رواداشتن مرگ به دلیل ننگ و بدنامی» است که در گزینه «۲» آمده است.

(فارسی ۲، مفهوم ۳، صفحه ۸۴)

۱۸-

(مرتضی منشاری - اردبیل)

در ابیات گزینه‌های «۱»، «۲» و «۴» به شهادت شهیدان انقلاب اسلامی اشاره شده است اما مفهوم بیت گزینه «۳»، به مقاومت دلاورانه رزمندگان در برابر دشمنان اشاره دارد.

(فارسی ۲، مفهوم ۳، صفحه ۸۸)

۱۹-

(مریم شمیرانی)

مفهوم مشترک بیت صورت سؤال و گزینه «۲»، جان‌بازی در راه وطن است.

**تشریح گزینه‌های دیگر:**

گزینه «۱»: توجه به فرهنگ و آیین وطن / گزینه «۳»: عشق به معشوق / گزینه «۴»:

ارزش وطن‌دوستان

(فارسی ۲، مفهوم ۳، صفحه ۷۲)

۲۰-

(کاتظم کاطمی)

مفهوم مشترک ابیات مرتبط: ستایش مبارزه با نفس و ارزشمند بودن غلبه بر آن، مفهوم بیت گزینه «۲»: استقبال مردان خدا از شهادت و کشته‌شدن در راه حق

(فارسی ۲، مفهوم ۳، صفحه ۸۸)

عربی (بان قرآن (۳))

۲۱-

(مریم آقاییاری، ترجمه، ترکیبی)

«أَتَذَكَّرُ»: به یاد می‌آورم / «الْإِيمَانِ أَلْتِي»: روزهایی که / «وَالدَّيْتِ»: مادرم / «حَيَّةٌ»: زنده / «لَنْ أُنْسِي»: فراموش نخواهم کرد / «تَلْكَ الْإِيمَانِ»: آن روزها / «أَبْدًا»: هرگز

۲۲-

(مریم آقاییاری، ترجمه، صفحه‌ی ۳۹)

ترجمه درست عبارت: «اسب‌هایی را در مزرعه دیدم. آن اسب‌ها به رنگ سیاه و سفید بودند.»

۲۳-

(سعید معفری، ترجمه، ترکیبی)

تشریح گزینه‌های دیگر:

گزینه‌ی «۲»: «الشَّاطِئِ»: ساحل (معرفه است و باید بدون «ی» بیاید.) / «كُنْتُ أَسْتَرِيحُ»: استراحت می‌کردم

گزینه‌ی «۳»: «أَنْفَقُوا»: اتفاق کنید / «لَا يَبِيعُ فِيهِ»: خریدوفروشی در آن نیست

گزینه‌ی «۴»: «تَحْرُقُ أَقْدَامَهُ»: پاهایش می‌سوزد / «مَاسَهُ»: نیز در ترجمه اضافی است.

۲۴-

(سعید معفری، مفهوم، صفحه‌ی ۵)

ترجمه عبارت صورت سؤال: «از اخلاق نادان، جواب‌دادن است قبل از این‌که بشنود و مخالفت است قبل از این‌که بفهمد و حکم دادن (داوری کردن) است به آن‌چه نمی‌داند.»  
که با جمله‌ی «انسان دانا به آن‌چه نمی‌داند حکم نمی‌دهد.» تناسب مفهومی دارد.

ترجمه‌ی گزینه‌های دیگر:

گزینه‌ی «۲»: خداوند کسی را که در هر حالتی مخالفت می‌کند، دوست ندارد.

گزینه‌ی «۳»: ما باید پیش از این‌که سخن مخاطب را بشنوم، جواب دهیم.

گزینه‌ی «۴»: حکم دادن عملی مجاز در هر حالتی است.

۲۵-

(رُضا معصومی، لغت، صفحه‌ی ۳۴)

ترجمه کامل آیه شریفه: «و هیچ جنبنده‌ای در زمین نیست و نه هیچ پرنده‌ای که با بال‌هایش پرواز می‌کند، مگر آن‌که (آن‌ها نیز) گروه‌هایی مانند شما هستند.»

«دَابَّةٌ»: جنبنده‌ای، چارپایی / «يَطِيرُ»: پرواز می‌کند / «جَنَاحِيهِ»: بال‌هایش، دو بال‌ش

(جناحین + ه = جناخیه)

۲۶-

«يَبْتِئُت»: استوار می‌سازد

(رُضا معصومی، لغت، صفحه‌ی ۳۷)

۲۷-

(علی‌اکبر ایمان‌پرور، قواعد، صفحه‌ی ۴۹ و ۵۰)

کلمات «ایجاد، مجتمع، سعید (خوشبخت)، نجاج، أكثر» همگی نکره‌اند.

تشریح گزینه‌های دیگر:

گزینه‌ی «۲»: «القرآن» (معرفه به أل) و «ما» (معرفه از نوع اسم موصول)، «المؤمنين» (معرفه به أل).

گزینه‌ی «۳»: «الإنسان» (معرفه به أل)، «عظمة و خالق» (معرفه به اضافه)، هـ (معرفه از نوع ضمیر)

گزینه‌ی «۴»: «الله» (معرفه از نوع عَلَم)، هـ (معرفه از نوع ضمیر)، «ما» (اسم شرط و نکره است).

۲۸-

(علی‌اکبر ایمان‌پرور، قواعد و ترجمه، صفحه‌ی ۳۵)

«مَنْ»: اسم شرط، «ظَنَّ»: فعل شرط ماضی که به صورت مضارع التزامی معنی می‌شود، «فَهُوَ إِنْسَانٌ مُّخْطِئٌ» جمله جواب شرط اسمیه؛ «هرکس گمان کند...»

۲۹-

(علی‌اکبر ایمان‌پرور، قواعد، ترکیبی)

«أَنْ أَعَاشِرَ» مضارع منصوب و «الضَّادِّقُ» مفعول است که معرفه به «أل» شده است.

۳۰-

(سعید معفری، مکالمه، صفحه‌ی ۳۸)

پاسخ نامناسب برای این پرسش را مشخص کنید:

«اما داور گل را نپذیرفت، چرا؟» می‌دانم، زیرا هر دو [تیم] نیرومندند و برابر می‌شوند.»

تشریح گزینه‌های دیگر:

گزینه‌ی «۱»: نمی‌دانم؛ چه بسا به‌خاطر خطای دروازه‌بان تیم سعادت باشد.

گزینه‌ی «۲»: نمی‌دانم؛ چه بسا به‌خاطر آفساید یکی از بازیکنان باشد.

گزینه‌ی «۴»: می‌دانم؛ زیرا داور مسابقه پیش از گل زدن سوت زد.



**دین و زندگی (۲)**

۳۱-

امیرالمومنین علی (ع) شخصیتی است که همه‌ی مسلمانان، ایشان را رهبر و پیشوای خود می‌دانند. شناخت این شخصیت بزرگ و سبک زندگی و رهبری ایشان به ما کمک می‌کند تا معیارهای رهبری در جامعه‌ی اسلامی را بهتر بشناسیم و در انتخاب مسئولان جامعه‌ی خود بهتر عمل کنیم.

امام علی (ع) فرمودند: «من که امام شما هستم، از این جهان به دو جامعه‌ی کهنه، بسنده کرده و از خوراکی‌ها به دو قرص نان، بدانید که شما نمی‌توانید این گونه زندگی کنید؛ لیکن مرا در پارسایی و تلاش و پاکدامنی و درستکاری یاری نمایید.»

(بان و یانشین پیامبر (ص)، صفحه‌های ۹۶ و ۱۰۴)

۳۲-

یکی از ابعاد شخصیت امیرالمومنین علی (ع) علم و معرفت وی بود و کتاب نهج‌البلاغه از ایشان حکایتگر دانش بی‌مانند ایشان است. ابن ابی‌الحدید که از دانشمندان بزرگ اهل سنت است و شرح مفصلی بر نهج‌البلاغه نوشته در مقدمه‌ی کتاب خود می‌گوید: «به حق، سخن علی را از سخن خالق (قرآن) فروتر و از سخن مخلوق (دیگر انسان‌ها) برتر خوانده‌اند.»

(بان و یانشین پیامبر (ص)، صفحه‌ی ۱۰۰ و ۱۰۱)

۳۳-

امام علی (ع) در پاسخ فردی که در انتخاب جبهه‌ی حق و جبهه‌ی باطل در جنگ جمل دچار شک و تردید شده بود، فرمودند:

«کار را واژگون کرده‌ای! می‌خواهی حق و باطل را به وسیله‌ی شخصیت‌ها بشناسی در حالی که شخصیت‌ها هستند که باید با مقیاس حق، سنجیده شوند. ابتدا حق را بشناس تا بتوانی اهل آن را بشناسی و نیز ابتدا باطل را بشناس تا بتوانی اهل آن را شناسایی کنی.»

(بان و یانشین پیامبر (ص)، صفحه‌ی ۱۰۲)

۳۴-

عبارت «أنا مدينةٌ العلم و علی بابها» بیانگر تأیید صلاحیت علمی امیرالمومنین (ع) و عبارت «فمن اراد العلم فلیأتها من بابها» بیانگر عصمت علمی ایشان می‌باشد چرا که اگر ایشان در علم خود معصوم نبودند، پیامبر (ص) دیگران را به پیروی از علم ایشان (فلیأتها) دعوت نمی‌کردند.

امیرالمومنین (ع) در جواب کسانی که مخالف برکناری معاویه بودند، فرمودند: «به خدا سوگند، حتی برای دو روز نیز او را به کار نخواهم گماشت و من هیچ‌گاه گمراه‌کنندگان را کارگزار خود قرار نخواهم داد.»

(بان و یانشین پیامبر (ص)، صفحه‌ی ۱۰۱ و ۱۰۴)

۳۵-

روزی رسول خدا (ص) پس از بیان جایگاه علمی امیرمؤمنان علی (ع) فرمود: «دروغ می‌گوید کسی که می‌پندارد مرا دوست دارد، در حالی که دشمنی و کینه‌تو در دل اوست... مثل تو و امامان از فرزندان تو، مثل کشتی نوح است؛ هر کس بر آن سوار شود، نجات یابد و هر کس سربچی کند، هلاک شود. مثل شما مثل ستارگان آسمان است که چون ستاره‌ای غایب شود. ستاره‌های دیگر طلوع می‌کند تا روز قیامت.»

(بان و یانشین پیامبر (ص)، صفحه‌ی ۹۹)

۳۶-

امیرالمؤمنین علی (ع) در مقام قضاوت دقیق‌ترین، در محراب عبادت، عابدترین و در عرصه‌ی حکمرانی، عادل‌ترین است.

کتاب نهج‌البلاغه حاوی بخشی از سخنرانی‌های حضرت امیرالمومنین علی (ع) است نه تمام آن و حکایتگر دانش بی‌مانند ایشان می‌باشد.

(بان و یانشین پیامبر (ص)، صفحه‌ی ۱۰۰)

۳۷-

پیامبر (ص) حکومتش را بر پایه‌ی عدل بنا کرد و اعلام نمود که ملاک کرامت و گرامی بودن تقوا است و تغییر مسیر حاکمان، جامعه‌ی مؤمن و فداکار عصر پیامبر (ص) را به جامعه‌ای راحت‌طلب و بی‌توجه به سیره و روش پیامبر (ص) تبدیل کرد.

(وضعیت فرهنگی، اجتماعی و سیاسی مسلمانان پس از رحلت رسول خدا (ص)، صفحه‌ی ۱۱۶)

۳۸-

ورود جاهلیت با شکل جدید به زندگی اجتماعی مسلمانان پس از رحلت رسول خدا (ص) ← تبدیل حکومت عدل نبوی به سلطنت.

خداوند در قرآن کریم می‌فرماید: «و ما محمدٌ إلا رسولٌ قد خلت من قبله الرسلُ اِن مات او قُتِل انقلبتم علی اعقابکم و من یقلب علی عقبيه فلن یضر الله شیئاً و محمد نیست مگر رسولی که پیش از او رسولان دیگری بودند. پس اگر او بمیرد یا کشته شود، آیا شما به گذشته او آیین پیشین خود را باز می‌گردید؟ و هر کس به گذشته باز گردد، به خدا هیچ گزند و زیانی نرساند. (نتیجه)»

(وضعیت فرهنگی، اجتماعی و سیاسی مسلمانان، پس از رحلت رسول خدا (ص)، صفحه‌ی ۱۱۱ و ۱۱۶)

۳۹-

با این‌که پس از مدتی از دوران ممنوعیت نوشتن احادیث پیامبر اکرم (ص)، این منع برداشته شد و حدیث‌نویسی رواج یافت، اما به‌دلیل عدم حضور اصحاب پیامبر (ص) در میان مردم، به دلیل فوت یا شهادت، احادیث زیادی جعل یا تحریف شد به طوری که احادیث صحیح از غلط به سادگی قابل تشخیص نبود.

البته این اوضاع تا حدود زیادی برای پیروان ائمه (ع) پیش نیامد؛ زیرا ائمه (ع) احادیث پیامبر را حفظ کرده بودند و شیعیان این احادیث را از طریق این بزرگواران که انسان‌هایی معصوم و دور از خطا بودند، به دست آوردند.

(وضعیت فرهنگی، اجتماعی و سیاسی مسلمانان پس از رحلت رسول خدا (ص)، صفحه‌ی ۱۱۳)

۴۰-

پس از رحلت رسول خدا (ص) نظام حکومت اسلامی که بر مبنای امامت طراحی شده بود تحقق نیافت و امامان معصوم (ع) با وجود حضور در جامعه فاقد قدرت و امکانات لازم برای اجرای همه‌جانبه‌ی مسئولیت‌های خود شدند.

نکات مهم درسی:

بنی‌امیه کسانی بودند که سرسختانه با پیامبر اکرم (ص) مبارزه کرده بودند و فقط هنگامی تسلیم شدند که پیامبر اکرم (ص) شهر مکه را فتح کرد و آنان راهی جز اطاعت و تسلیم نداشتند.

(وضعیت فرهنگی، اجتماعی و سیاسی مسلمانان پس از رحلت رسول خدا (ص)، صفحه‌ی ۱۱۱)

۴۱-

(سید کمال‌الدین سیفی)

ممنوعیت نوشتن احادیث پیامبر اکرم (ص) و انتقال احادیث از طریق سپردن آن به حافظه موجب شد که شرایط مناسبی برای جاعلان حدیث پیش بیاید و آنان بر اساس غرض‌های شخصی به جعل یا تحریف احادیث بپردازند، یا به نفع حاکمان ستمگر از نقل برخی احادیث خودداری کنند. همچنین بسیاری از مردم و محققان از یک منبع مهم هدایت بی‌بهره ماندند و به ناچار، سلیقه شخصی را در احکام دینی دخالت دادند و گرفتار اشتباهات بزرگ شدند.

(وضعیت فرهنگی، اجتماعی و سیاسی مسلمانان پس از رحلت رسول خدا (ص)، صفحه‌ی ۱۱۳)

۴۲-

(امیر امیربیکو)

نقل داستان‌های خرافی درباره پیامبران و ورود آن‌ها به کتاب‌های تاریخی - تحریف در معارف اسلامی و جعل احادیث  
تغییر مسیر حکومت توسط حاکمان بنی‌امیه و ساختن کاخ‌های بزرگ و مجلل -  
تبدیل حکومت عدل نبوی به سلطنت نکات مهم درسی:

ممنوعیت نوشتن احادیث پیامبر اکرم (ص) موجب جعل و تحریف در احادیث شد نه انحراف در کتب تاریخی.

(وضعیت فرهنگی، اجتماعی و سیاسی مسلمانان پس از رحلت رسول خدا (ص)، صفحه‌ی ۱۱۴ و ۱۱۶)

۴۳-

(همیر حسین‌پور)

با توجه به معنای حدیث متوجه می‌شویم که: مقصود امام این بود که توحید تنها یک لفظ و شعار نیست بلکه باید در زندگی اجتماعی ظاهر شود و تجلی توحید در زندگی اجتماعی (نه فردی) با ولایت امام که همان ولایت خداست میسر می‌شود. نحوه بیان این حدیث نشان می‌دهد که چگونه (نه ضرورت) احادیث رسول خدا (ص) از امامی به امام دیگر منتقل می‌شده است.

(اهلیای ارزش‌های راستین، صفحه‌ی ۱۲۵ و ۱۲۶)

۴۴-

(ممد آقا صالح)

با گسترش سرزمین‌های اسلامی، سؤال‌های مختلفی در زمینه‌های احکام، اخلاق، افکار و نظام کشورداری پدید آمد. بهره‌مندی از محضر ائمه اطهار (ع) به شیعیان اختصاص نداشت و هر طالب علمی با شرکت در جلسات درس آنان می‌توانست از دانش آن بزرگواران استفاده کند.

(اهلیای ارزش‌های راستین، صفحه‌ی ۱۲۶ و ۱۲۸)

۴۵-

(ممد رضایی‌بغا)

امام علی (ع) پس از بیان اوضاع و احوال پس از خود و آگاه کردن مردم و هشدار به آن‌ها می‌فرماید: «... وقتی می‌توانید به عهد خود با قرآن وفادار بمانید که پیمان‌شکنان را تشخیص دهید...» آن‌گاه امیرمؤمنان (ع)، راه‌حل نهایی را بیان می‌کند و می‌فرماید: «پس همه این‌ها را از اهلش طلب کنید. آنان‌اند که نظر دادن و حکم کردنشان، نشان‌دهنده دانش آن‌هاست...»

(اهلیای ارزش‌های راستین، صفحه‌ی ۱۲۳)

۴۶-

(سیدهای سرکشیک‌زاده)

ائمه اطهار (ع) با تکیه بر علم الهی خود، به دور از انزوا و گوشه‌گیری و با حضور سازنده و فعال، درباره همه مسائل مختلف و نو اظهار نظر می‌کردند و مسلمانان را از معارف خود بهره‌مند می‌ساختند. ثمره این حضور سازنده، فراهم آمدن کتاب‌های بزرگ در حدیث و سیره ائمه اطهار (ع) در کنار سیره پیامبر (ص) و قرآن کریم است.

(اهلیای ارزش‌های راستین، صفحه‌ی ۱۲۶)

۴۷-

(ممد آقا صالح)

امیرالمؤمنین علی (ع) فرمودند: «به‌زودی پس از من، زمانی فرا می‌رسد که در آن زمان، چیزی پوشیده‌تر از حق و آشکارتر از باطل و رایج‌تر از دروغ بر خدا و پیامبرش نباشد. نزد مردم آن زمان، کالایی کم‌بهارتر از قرآن نیست، وقتی که بخواهد به‌درستی خوانده شود...»

(اهلیای ارزش‌های راستین، صفحه‌ی ۱۲۳)

۴۸-

(ممد آقا صالح)

دوران امام باقر (ع) به بعد، عصر شکل‌گیری و حضور اندیشه‌های گوناگون و مذاهب مختلف در جامعه بود به‌گونه‌ای که حتی منکران خدا به ترویج افکار خود می‌پرداختند. در این شرایط، ائمه اطهار (ع) به تربیت افرادی متخصص در زمینه‌های اعتقادی، علمی و فقهی اقدام کردند که سرآمد دانشمندان زمان خود بودند.

(اهلیای ارزش‌های راستین، صفحه‌ی ۱۲۷)

۴۹-

(همیر حسین‌پور)

از جمله اقدامات امامان (ع) در راستای مسئولیت تعلیم دین و مرجعیت دینی آنان، تعلیم و تفسیر قرآن کریم بود. در حالی که حاکمان زمان به افراد فاقد صلاحیت میدان می‌دادند تا قرآن را مطابق با اندیشه‌های باطل خود تفسیر کنند، امامان بزرگوار در هر فرصتی که به دست می‌آوردند، معارف این کتاب آسمانی را بیان می‌کردند و رهنمودهای آن را آشکار ساختند. در نتیجه این اقدام، مشتاقان معارف قرآنی، توانستند از این کتاب الهی بهره ببرند.

(اهلیای ارزش‌های راستین، صفحه‌ی ۱۲۴)

۵۰-

(سیدهای سرکشیک‌زاده)

امیرالمؤمنین علی (ع) وقتی رفتار مسلمانان روزگار خود را مشاهده می‌کرد، با روشن بینی و درک عمیقی که از نتیجه رفتارها و وقایع داشت، سرنوشت و آینده نابسامان جامعه اسلامی را پیش‌بینی می‌کرد و در زمان‌های مختلف و در سخنرانی‌های متعدد مسلمانان را نسبت به عاقبت رفتارشان بیم می‌داد.

(اهلیای ارزش‌های راستین، صفحه‌ی ۱۲۳)

زبان انگلیسی (۲)

۵۱-

(عبدالرشید شفیعی)

- |         |          |
|---------|----------|
| ۱) فشار | ۲) معتاد |
| ۲) حمله | ۴) خلق   |

(کلوز تست)

۵۲-

(عبدالرشید شفیعی)

- |               |              |
|---------------|--------------|
| ۱) رژیم غذایی | ۲) ضربان قلب |
| ۲) عاطفه      | ۴) عکس       |

(کلوز تست)

۵۳-

(عبدالرشید شفیعی)

- |           |          |
|-----------|----------|
| ۱) بارانی | ۲) مضر   |
| ۲) ناصحیح | ۴) آهسته |

(کلوز تست)

۵۴-

(عبدالرشید شفیعی)

به ساختار گرامری "have/ has+ p.p" که برای بیان زمان حال کامل به کار می‌رود، دقت کنید.

(کلوز تست)

۵۵-

(عبدالرشید شفیعی)

از آن جایی که در صورت سؤال به یک صفت نیاز داریم، باید پسوند "ful" را به فعل "use" اضافه نماییم.

(کلوز تست)

۵۶-

(مفهم رهیمی نصرآباری)

ترجمه جمله: «این متن به احتمال زیاد در یک کتاب مشهور علمی یافت می‌شود.»

(درک مطلب)

۵۷-

(مفهم رهیمی نصرآباری)

ترجمه جمله: «کدام‌یک از موارد زیر به بهترین شکل به توصیف سازماندهی پاراگراف

اول می‌پردازد؟»

«در این پاراگراف انواع گوناگونی از وظایف مورچه‌های مختلف توصیف شده‌اند.»

(درک مطلب)

۵۸-

(مفهم رهیمی نصرآباری)

ترجمه جمله: «متن دربارهٔ تعداد سال‌هایی که مورچه ملکه زندگی می‌کند به ما اطلاعاتی

نمی‌دهد.»

(درک مطلب)

۵۹-

(مفهم رهیمی نصرآباری)

ترجمه جمله: «کدام‌یک از موارد زیر دربارهٔ مورچه‌های سرباز درست نمی‌باشد؟»

«آنها مورچه‌های برده برای کلنی هستند.»

(درک مطلب)

۶۰-

(مفهم رهیمی نصرآباری)

ترجمه جمله: «بر طبق متن، کلنی ممکن است برای تنها چند ماه ادامهٔ حیات دهد اگر

مورچه ملکه را از دست بدهند.»

(درک مطلب)

۶۱-

(کتاب جامع)

ترجمه‌ی جمله: «من از وقتی که زادگاهم را ترک کردم، خویشاوندانم را ندیده‌ام.»  
در الگوی زمان حال کامل، بعد از "since" به جای یک عبارت زمانی می‌توانیم از جمله‌ی زمان گذشته ساده استفاده کنیم. این الگو را به خاطر بسپارید:  
گذشته ساده + since + حال کامل

(گرامر)

۶۲-

(کتاب جامع)

ترجمه‌ی جمله: «معلم‌ان ملزم هستند از تکنولوژی‌های آموزشی مناسب استفاده کنند تا سبب شوند دانش‌آموزان‌شان درس را خوب درک کنند.»  
(۱) تکنولوژی  
(۲) اورژانس، اضطرار  
(۳) فراوانی، تکرار  
(۴) امکان

(واژگان)

۶۳-

(کتاب جامع)

ترجمه‌ی جمله: «مهم‌ترین وظیفه‌ی مادر در یک خانواده این است که باید بتواند نیازهای عاطفی کودکانش را برآورده کند.»  
(۱) خوش‌شانس  
(۲) اضافی  
(۳) علمی  
(۴) عاطفی

(واژگان)

۶۴-

(کتاب جامع)

ترجمه‌ی جمله: «حضار از سخنرانی او خیلی لذت بردند، برای این‌که صدای او پر از احساس بود و سعی می‌کرد از ته قلبش صحبت کند.»  
(۱) جزء  
(۲) احساس  
(۳) نگرانی  
(۴) راهکار

(واژگان)

۶۵-

(کتاب جامع)

ترجمه‌ی جمله: «بعد از ۲۵ سال خدمت صادقانه در این شرکت، به خاطر کاهش تعداد کارگران اخیراً از کار اخراج شده است.»  
(۱) به‌طور زیاد  
(۲) به‌طور طبیعی  
(۳) به‌طور مناسب  
(۴) اخیراً

(واژگان)

۶۶-

(کتاب جامع)

ترجمه‌ی جمله: «کدام جمله در مورد نویسنده درست است؟»  
«او اکنون زندگی سختی دارد.»

(درک مطلب)

۶۷-

(کتاب جامع)

ترجمه‌ی جمله: «چیزهایی که در اطراف ما هستند، معمولاً چگونه هستند؟»  
«آنها معمولاً هر چه را که دوست دارند، انجام می‌دهند.»

(درک مطلب)

۶۸-

(کتاب جامع)

ترجمه‌ی جمله: «چه وقت چیزها به‌نظر می‌رسد که باعث می‌شوند زندگی شما سخت شود؟»  
«وقتی که شما حالتان خوب نیست.»

(درک مطلب)

۶۹-

(کتاب جامع)

ترجمه‌ی جمله: «کلمه‌ی "they" در سطر ششم اشاره به "things" (چیزها) می‌کند.»

(درک مطلب)

۷۰-

(کتاب جامع)

ترجمه‌ی جمله: «بهترین عنوان برای این متن چیست؟»  
«مردم و چیزها»

(درک مطلب)





**ریاضی و آمار (۲)**

-۷۵

(فرردار روشنی، توابع ثابت، چند ضابطه‌ای و همانی، صفحه‌ی ۲۷ تا ۲۹)  
 می‌دانسیم  $\sqrt{2} = 1/4$  می‌باشد، لذا  $\sqrt{2} - 1 = 1/4 - 1 = 0/4$  و  $\sqrt{2} - 1 = 1/4 - 1 = 0/4$  و  $2\sqrt{2} - 1 = 2 \times 1/4 - 1 = 1/2 - 1 = 1/2 - 1 = -1/2$  و  $3\sqrt{2} - 1 = 3 \times 1/4 - 1 = 3/4 - 1 = 3/4 - 1 = -1/4$  پس برای محاسبه  $f(\sqrt{2}-1)$  از ضابطه اول و برای محاسبه  $f(2\sqrt{2}-1)$  از ضابطه دوم و برای محاسبه  $f(3\sqrt{2}-1)$  از ضابطه سوم استفاده می‌کنیم:

$$f(x) = \begin{cases} x+1, & x \leq 1 \\ 2x+3, & 1 < x \leq 2 \\ 3x+5, & x > 2 \end{cases}$$

$$\begin{aligned} f(\sqrt{2}-1) &= \sqrt{2}-1+1 = \sqrt{2} \\ f(2\sqrt{2}-1) &= 2(2\sqrt{2}-1)+3 = 4\sqrt{2}-2+3 = 4\sqrt{2}+1 \\ f(3\sqrt{2}-1) &= 3(3\sqrt{2}-1)+5 = 9\sqrt{2}-3+5 = 9\sqrt{2}+2 \\ f(\sqrt{2}-1) + f(2\sqrt{2}-1) - f(3\sqrt{2}-1) &= \sqrt{2} + 4\sqrt{2} + 1 - (9\sqrt{2} + 2) \\ &= \sqrt{2} + 4\sqrt{2} + 1 - 9\sqrt{2} - 2 = -4\sqrt{2} - 1 \end{aligned}$$

-۷۶

(فرردار روشنی، توابع پلکانی و قدرمطلق، صفحه‌ی ۳۴ و ۳۵)  
 مطابق نمودار میزان مالیات شخصی که دو میلیون حقوق دریافت می‌کند برابر است با سطح زیر نمودار هاشورزده، داریم:

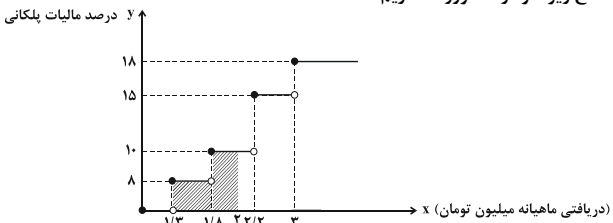

$$\begin{aligned} \text{میزان مالیات پرداختی} &= (1/8 - 1/3) \times \frac{8}{100} + (2 - 1/8) \times \frac{10}{100} \\ &= 0/5 \times \frac{8}{100} + 0/2 \times \frac{10}{100} = 0/04 + 0/02 = 0/06 \end{aligned}$$

تومان ۶۰۰۰۰ = ۰/۰۶ میلیون تومان

با توجه به نمودار، دریافتی شخصی که زیر یک میلیون و سیصد هزار تومان می‌باشد، معاف از مالیات است.

-۷۷

(امیر زراندوز، توابع ثابت، چند ضابطه‌ای و همانی، صفحه‌ی ۲۷ تا ۲۹)  
 بهتر است نمودار تابع را رسم کنیم تا محدوده تغییرات  $y$  مشخص شود:

$$f(x) = \begin{cases} x-2, & 0 \leq x < 6 \\ 8, & x \geq 6 \end{cases} \Rightarrow \begin{matrix} x & 0 & 6 \\ y & -2 & 4 \end{matrix}$$

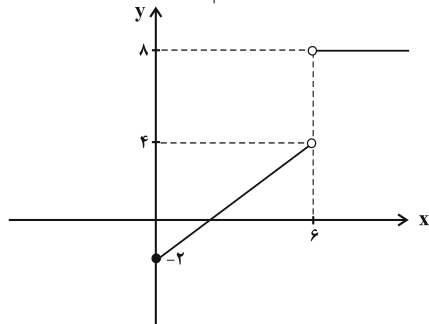

پس محدوده تغییرات  $y$  برابر است با:  $\{-2 \leq y < 4\} \cup \{8\}$  توجه کنید که اعداد صحیح موجود در بُرد عبارت‌اند از:  $-2, -1, 0, 1, 2, 3, 8$

-۷۱

(عمید زرین‌کفش، توابع پلکانی و قدرمطلق، صفحه‌ی ۳۴ و ۳۵)  
 توابع چند ضابطه‌ای که در هر ضابطه آن، مقدار تابع عددی ثابت است. را توابع پلکانی می‌گویند که با توجه به گزینه‌ها نمودار مربوط به تابع گزینه «۲» تابع پلکانی است.

-۷۲

(امیر زراندوز، توابع پلکانی و قدرمطلق، صفحه‌ی ۳۴ و ۳۵)  
 ضابطه تابع علامت به صورت زیر است:

$$\text{sign}(x) = \begin{cases} 1, & x > 0 \\ 0, & x = 0 \\ -1, & x < 0 \end{cases}$$

از طرفی حاصل  $(\sqrt{2}-4)$  منفی و حاصل  $(\pi-1)$  مثبت است، بنابراین خواهیم داشت:

$$\begin{aligned} \text{sign}(\sqrt{2}-4) &= -1, \quad \text{sign}(\pi-1) = 1 \\ \Rightarrow A &= 2(-1) + 3(1) = 1 \end{aligned}$$

-۷۳

(امیر زراندوز، توابع ثابت، چند ضابطه‌ای و همانی، صفحه‌ی ۳۰)  
 تابع  $f$  همانی است، پس  $Df$  با  $Rf$  برابر است و نتیجه می‌گیریم که:  
 $a = 9, b = -6 \Rightarrow g(x) = 9x + (-6) = -54$   
 نمودار تابع  $g$  با دامنه  $\mathbb{Z}$  از نواحی سوم و چهارم می‌گذرد:

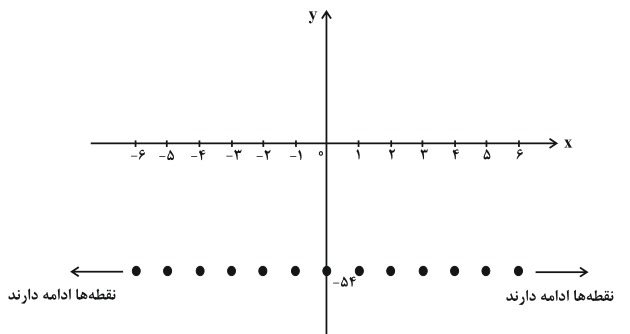

-۷۴

(فرردار روشنی، توابع ثابت، چند ضابطه‌ای و همانی، صفحه‌ی ۳۰)  
 ضابطه تابع همانی به صورت  $f(x) = x$  است، پس با توجه به ضابطه تابع صورت سؤال ضرایب جملات شامل توان‌های (بزرگ‌تر از ۱)  $x$  و عدد ثابت می‌بایست صفر باشد و ضریب شامل جمله  $x$  باید ۱ باشد، لذا داریم:

$$f(x) = (m-2)x^3 + ax^2 + (b+3)x + c$$

$$\Rightarrow \begin{cases} m-2=0 \Rightarrow m=2 \Rightarrow f(m)=2 \\ a=0 \Rightarrow f(a)=0 \\ b+3=1 \Rightarrow b=-2 \Rightarrow f(b)=-2 \\ c=0 \Rightarrow f(c)=0 \end{cases}$$

$$\frac{f(a)+f(b)}{f(m)+f(c)} = \frac{0+(-2)}{2+0} = \frac{-2}{2} = -1$$



۷۸-

(عمیر زربین‌کفش، توابع پلکانی و قدر مطلق، صفحه‌ی ۳۴ تا ۳۶)  
با توجه به عبارت صورت سؤال مخزن از حالت خالی تا پر شدن به صورت یکنواخت به صورت یک تابع خطی می‌باشد و مدت زمان ۲۵ دقیقه به صورت پر باقی می‌ماند که در این مدت تابع آن به صورت یک تابع ثابت می‌باشد و در ۲۰ دقیقه آخر مخزن خالی می‌شود که نمودار آن گزینه «۳» می‌باشد.

۷۹-

(امیر زرانروز، توابع ثابت، چند ضابطه‌ای و همانی، صفحه‌ی ۳۰)  
تابع  $f$  همانی است، پس هر ورودی با خروجی‌اش برابر است:

$$\frac{k}{k+2} = \frac{2k}{5k+5} \rightarrow \Delta k^2 + \Delta k = 2k^2 + 4k$$

$$\Rightarrow 2k^2 - 4k = 0 \Rightarrow 2k(k-2) = 0 \Rightarrow \begin{cases} k=0 \\ k=2 \end{cases}$$

$$k=0 \Rightarrow f(1+k) = f(1+0) = f(1) = 1$$

$$k=2 \Rightarrow f(1+2) = f(3) = 3$$

۸۰-

(امیر زرانروز، توابع ثابت، چند ضابطه‌ای و همانی، صفحه‌ی ۲۷ تا ۲۹)  
چون مقدار  $k$  را نمی‌دانیم پس آن را جداگانه در هر دو ضابطه  $f$  قرار می‌دهیم تا مقدار یا مقادیر  $k$  به دست آید:

$$k^2 - 3k - 4 = 0 \Rightarrow (k-4)(k+1) = 0 \Rightarrow k=4 \text{ یا } k=-1$$

اتحاد جمله مشترک

$$\Rightarrow \begin{cases} k-4=0 \Rightarrow k=4 \text{ (ق ق)} \\ k+1=0 \Rightarrow k=-1 \text{ (غ ق)} \end{cases}$$

(غ. ق. ق)  $k=2 \Rightarrow k-2=0 \Rightarrow k=2$  جاگذاری در ضابطه پایین دقت کنید که فقط  $x=4$  در دامنه ضابطه بالا قرار دارد و  $x=-1$  در دامنه بالایی وجود ندارد. ضمناً  $x=2$  در دامنه ضابطه پایین قرار ندارد، پس فقط یک مقدار قابل قبول برای  $k$  وجود دارد.

### علوم و فنون ادبی (۲)

۸۱-

(کاکظم کاکظمی، مجاز، صفحه‌ی ۵۳)  
در این بیت، «لعل» و «مروارید» در معنای حقیقی به کار رفته‌اند و به ترتیب «مشبهه به» برای «لب» و «سخن شاعر» هستند.  
**تشریح گزینه‌های دیگر:**  
گزینه «۱»: گوهر مجاز از قطره‌های اشک  
گزینه «۳»: «این قفس» مجاز از دنیا  
گزینه «۴»: «کافور» مجاز از برف

۸۲-

(مفسر اصغری، تاریخ ادبیات فارسی در قرن‌های دهم و یازدهم، صفحه‌ی ۶۱)  
ابیات گزینه‌های «۱»، «۲» و «۳» مربوط به شاعران قرن یازدهم است اما بیت گزینه «۴» ویژگی‌های سبک عراقی را دارد.  
**تشریح گزینه‌های دیگر:**  
گزینه «۱»: استفاده از الفاظ عامیانه «بخیه، رفو و ...»  
گزینه «۲»: کاربرد ضرب‌المثل و نزدیکی زبان شعر به افق خیال عامه  
گزینه «۳»: به‌کارگیری مضمون پیچیده و دور از ذهن و ابداع معانی و خیال‌های رنگین

۸۳-

(عارف سادات طباطبایی نژاد، مجاز، صفحه‌ی ۵۲ و ۵۳)  
در بیت دوم «نسیم» مجاز ندارد.  
**تشریح گزینه‌های دیگر:**  
گزینه «۱»: «فرگس» مجاز از «چشم»  
گزینه «۳»: «غنچه» مجاز از «معشوق»  
گزینه «۴»: «قلم» مجاز از «فرمان»

۸۴-

(مفسر اصغری، تاریخ ادبیات فارسی در قرن‌های دهم و یازدهم، صفحه‌ی ۶۰ و ۶۱)  
وابسته نبودن شعر به دربار و از بین رفتن طبقه مدیحه‌سرایان درباری باعث شد که طبقات و گروه‌های بیشتری مدعی شعر و شاعری شوند.

۸۵-

(سعید یغفری، مجاز، صفحه‌ی ۵۳)  
شمس، قمر، سمع، بصر، کان زر، مستی سر، نور نظر؛ همه استعاره از یار است.

۸۶-

(شبنم رمشانی، تاریخ ادبیات فارسی در قرن‌های دهم و یازدهم، صفحه‌ی ۵۹)  
فرهنگ هند در این دوره، از فرهنگ ایران تأثیر می‌پذیرفت و فضایی هند از تألیف کتاب و سرودن شعر به زبان فارسی و بها دادن به فرهنگ آن استقبال می‌کردند.  
**تشریح گزینه‌های دیگر:**  
گزینه «۱»: هرچند شاهان صفوی در ترویج و نفوذ زبان ترکی نقش بسزایی داشتند؛ اما کم و بیش به نوعی به زبان فارسی علاقه نشان داده‌اند.  
گزینه «۲»: قالب غزل با توجه به نقش و سابقه کاربردش اجازه جولان در این میدان (مسائل سیاسی و اجتماعی) را نمی‌داد.  
گزینه «۴»: شاعران این دوره تشخیص داده بودند که سبک عراقی از واقعیت دور شده و کاملاً جنبه ذهنی و تخیلی یافته است.

۸۷-

(اعظم نوری‌نیا، مجاز، صفحه‌ی ۵۳)  
در مصراع اول ابیات «ب»، «پ»، «ج» واژه «سر» در معنای حقیقی خود به کار رفته است.  
**معنای مجازی واژه «سر» در سایر ابیات:**  
«الف»: «سر» مجاز از «نوک و ابتدا»  
«ت» و «ث» و «ح»: «سر» مجاز از «قصد و تصمیم»

۸۸-

(مهناز شریفی، تاریخ ادبیات فارسی در قرن‌های دهم و یازدهم، صفحه‌ی ۶۰ و ۶۱)  
در این گزینه هم شرح حال و هم نام شاعر به درستی بیان شده است. «واقع‌گرای» از شاخصه‌های اصلی شعر وحشی بافقی شاعر قرن دهم است.  
**تشریح گزینه‌های دیگر:**  
گزینه «۱»: شرح حال بیان شده در توصیف «باباغسانی شیرازی» است و در مورد محتشم کاشانی نیست اگرچه هر دو شاعر قرن دهم هستند.  
گزینه «۳»: شرح حال و نام شاعر در این گزینه به درستی بیان شده است اما باید دقت داشت که «صائب تبریزی» شاعر قرن یازدهم است.  
گزینه «۴»: شرح حال بیان شده در توصیف «کلیم کاشانی» شاعر قرن یازدهم است.



۸۹-

(اعظم نوری‌نیا، تاریخ ادبیات فارسی در قرن‌های دهم و یازدهم، صفحه‌ی ۶۰)  
حکومت صفوی به شعر ستایشی و درباری و عاشقانه‌های زمینی بی‌توجه بود؛ از این‌رو شاعران سروده‌های خود را بیشتر با مضامین پند و اندرز، توصیف و بیان امور طبیعی و همچنین تبدیل موضوعات و تمثیلات کهن به مضامین تازه و به زبان جدید همراه کردند.

۹۰-

(شبنم رفشانی، تاریخ ادبیات فارسی در قرن‌های دهم و یازدهم، صفحه‌ی ۵۸)  
مکتب وقوع نتیجه‌ی چاره‌اندیشی شاعران برای تغییر سبک و رهایی از گرفتاری تقلید بود و بازتاب طبیعی محیط اجتماعی قرن دهم بود که البته راه به جایی نبرد.

### علوم و فنون ادبی (۲) (شاهد «گواه»)

۹۱-

(کتاب جامع، مجاز، صفحه‌ی ۵۱ کتاب درسی)  
**تشریح گزینه‌های دیگر:**  
گزینه «۱»: «جهان» به معنی «مردم جهان»  
گزینه «۲»: «دست» به معنی «پنجه‌ی دست»  
گزینه «۴»: «خاک» به معنی «انسان»

۹۲-

(کتاب جامع، تاریخ ادبیات فارسی در قرن‌های دهم و یازدهم، صفحه‌ی ۵۹ و ۶۰ کتاب درسی)  
در دوران صفویه هنرهایی چون قالی‌بافی، نقاشی و تذهیب رشد فراوان یافت.

۹۳-

(کتاب جامع، مجاز، صفحه‌ی ۵۳ کتاب درسی)  
**تشریح گزینه‌های دیگر:**  
گزینه «۱» در این بیت «دست» در معنای مجازی «قدرت» آمده است.  
گزینه «۲»: «سر» به معنی «قصد و تصمیم» است.  
گزینه «۳»: «سراج» بازیچه‌ی مجاز از «دنیا» است.

۹۴-

(کتاب جامع، تاریخ ادبیات فارسی در قرن‌های دهم و یازدهم، صفحه‌ی ۵۸ و ۵۹ کتاب درسی)  
هم‌زمان با رشد ادبیات در هند، شهر اصفهان نیز از دیدگاه ادبی توسعه یافت. سیطره‌ی دراز مدت مغولان و تیموریان قبل از عصر صفوی و خرابی‌ها و ویرانی‌هایی که به بار آوردند، جایی برای رشد ادبیات فارسی باقی نگذاشته بود.

۹۵-

(کتاب جامع، مجاز، صفحه‌ی ۵۳ کتاب درسی)  
«سر» در معنای «موی سر» به کار رفته است و در معنای مجازی است.

۹۶-

(کتاب جامع، تاریخ ادبیات فارسی در قرن‌های دهم و یازدهم، صفحه‌ی ۶۱ کتاب درسی)  
**تشریح گزینه‌های دیگر:**  
گزینه‌های «۱» و «۲» به دلیل گرایش شعر به عشق و توجه به دل‌ویژگی سبک عراقی را دارند.  
گزینه «۴»: با توجه به تأکید بر خرد و دانایی، درون‌مایه‌ی شعر سبک خراسانی است.

۹۷-

(کتاب جامع، مجاز، صفحه‌ی ۵۳ کتاب درسی)  
واژه «جهان» در بیت گزینه «۲» در معنای حقیقی خود به کار رفته است و مجاز محسوب نمی‌شود اما در سایر ابیات در مفهوم مجازی مردم جهان و اهل جهان به کار رفته است.

۹۸-

(کتاب جامع، تاریخ ادبیات فارسی در قرن‌های دهم و یازدهم، ترکیبی)  
ویژگی نامبرده در گزینه «۲» مربوط به اشعار کلیم کاشانی است.

۹۹-

(کتاب جامع، مجاز، صفحه‌ی ۵۳ کتاب درسی)  
بیت «الف»: دشت ← مردم حاضر در دشت  
بیت «ج»: ستاره (در مصراع اول) ← دانه‌های اشک

۱۰۰-

(کتاب جامع، تاریخ ادبیات فارسی در قرن‌های دهم و یازدهم، صفحه‌ی ۵۹ و ۶۰ کتاب درسی)  
در دوره‌ی صفوی به‌طور کلی شعر و شاعری و معماری و انواع هنرها مورد توجه قرار گرفت. در نتیجه هنرهایی چون قالی‌بافی، سفالگری، شیشه‌سازی، نقاشی، تذهیب و خوشنویسی در دوران صفویه، رشد فراوان یافت.

### تاریخ (۲)

۱۰۱-

(سکینه‌سارات سعیریان، جهان اسلام در عصر خلافت عباسی، صفحه‌ی ۶۶ و ۶۷)  
عباسیان برای توجیه حقانیت و مشروعیت خلافت خویش، بر خویشاوندی و پیوندی که از طریق عباس بن عبدالمطلب با پیامبر داشتند، تأکید می‌کردند. بنای شهر بغداد به‌عنوان پایتخت عباسیان بر اساس سنت شهرسازی ایران باستان از اقدامات منصور بود.

۱۰۲-

(سکینه‌سارات سعیریان، جهان اسلام در عصر خلافت عباسی، صفحه‌ی ۷۰)  
در دوره‌ی امویان به دستور عبدالملک مروان، خط و زبان دیوان از فارسی به عربی برگردانده شد.

۱۰۳-

(ماتره‌سارات شاهمراری، جهان اسلام در عصر خلافت عباسی، صفحه‌ی ۷۴ و ۷۶)  
تصویر داده شده در سؤال مسجد جامع اهر می‌باشد که از مشهورترین نمونه اثر معماری عصر فاطمیان به‌شمار می‌رود و جریان وکالت از زمان امام صادق (ع) شروع شد و در دوران امامان بعدی به اوج خود رسید و در دوران غیبت نیز تا مدتی ادامه یافت و در پی آن مرجعیت شیعی شکل گرفت.

۱۰۴-

(معضومه حسینی‌صفا، اسلام در ایران؛ زمینه‌های ظهور تمدن ایرانی-اسلامی، صفحه‌ی ۸۱ تا ۸۳)  
**تشریح گزینه‌ها:**  
گزینه‌ی «۱»: جنگ جسر یا پل - جنگ نهاوند  
گزینه‌ی «۲»: جنگ نهاوند - جنگ قادسیه  
گزینه‌ی «۳»: جنگ قادسیه - جنگ نهاوند  
گزینه‌ی «۴»: جنگ جلولو - جنگ نهاوند



**جغرافیا (۲)**

۱۰۵-

(ماترہ سارارت شاهمراری، اسلام در ایران؛ زمینه‌های ظهور تمدن ایرانی - اسلامی، صفحه‌ی ۸۴ و ۸۵)  
تشریح موارد:

- الف) عصر خلفای نخستین  
ب) خلافت عباسیان  
پ) خلافت امویان  
ت) خلافت امویان

۱۰۶-

(معصومه حسینی صفا، اسلام در ایران؛ زمینه‌های ظهور تمدن ایرانی - اسلامی، صفحه‌ی ۸۶ و ۸۷)  
هر چند جنبش‌هایی که به خونخواهی ابومسلم صورت گرفته بود، سرکوب شدند، اما سلطه خلفای عباسی را بر مناطق شرقی ایران خاصه خراسان سست کردند و زمینه مناسبی برای شکل‌گیری سلسله‌های ایرانی در آن مناطق فراهم آورد.  
به دنبال بهبود موقعیت سیاسی و اجتماعی ایرانیان در عصر خلافت عباسیان، گرایش به اسلام در ایران شتاب گرفت و سرانجام با روی کار آمدن سلسله‌های ایرانی در گوشه و کنار ایران، بیشتر ایرانیان مسلمان شدند.

۱۰۷-

(بهرروز یبسی، ظهور و گسترش تمدن ایرانی - اسلامی، صفحه‌ی ۹۰)  
مرکز حکومت روادیان تبریز بود و محدوده حکومت طاهریان، خراسان و سیستان بود و اصفهان و گرگان مرکز حکومت زیاریان بود و یعقوب لیث صفاری، مؤسس حکومت صفاریان، فعالیت اجتماعی و سیاسی خود را با شرکت در گروه عیاران و جوانمردان سیستان و جنگ علیه خوارج آنجا آغاز کرد.

۱۰۸-

(بهرروز یبسی، ظهور و گسترش تمدن ایرانی - اسلامی، صفحه‌ی ۹۲ و ۹۳)  
روابط آل بویه با خلافت عباسی با روابط سایر سلسله‌های ایرانی با عباسیان تفاوت داشت. یکی از مؤسسان حکومت آل بویه (احمد) با مشاهده اوضاع نابسامان خلافت، بغداد را تسخیر کرد اما خلافت را از بین نبرد. اظهار اطاعت امیران طاهری و سامانی نسبت به خلافت، به قدرت آنان در نظر عامه مردم مسلمان، مقبولیت و مشروعیت می‌بخشید و رابطه صفاریان با خلافت عباسی فراز و نشیب زیادی را طی کرد.

۱۰۹-

(هژبر رهیمی، ظهور و گسترش تمدن ایرانی - اسلامی، صفحه‌ی ۹۶ تا ۹۸)  
- ابوریحان محمد بن احمد بیرونی در علم ریاضیات و نجوم، گاه‌شماری، جغرافیا، هندشناسی و ... مقام والایی داشت.  
- دانشنامه‌ی علایی تألیف یک دوره فلسفه به زبان فارسی از ابن‌سینا است.  
- کتاب‌های صحیح بخاری و صحیح مسلم در علم حدیث در زیر شاخه‌های معارف اسلامی پدید آمدند.  
- دائره‌المعارف پزشکی ابن‌سینا، قانون نام داشت.

۱۱۰-

(هژبر رهیمی، ظهور و گسترش تمدن ایرانی - اسلامی، صفحه‌ی ۹۴ و ۹۵)  
الف) برقرار شدن آرامش و امنیت نسبی، قرار گرفتن زمام کارها به دست امیران و وزیران با تدبیر و علاقه‌مند به عمران و آبادانی و استقرار نظام دیوانی منظم و منسجم از جمله عوامل رونق اقتصادی و رشد شهرنشینی در زمان سامانیان و آل بویه بود. (پیامد اقتصادی به قدرت رسیدن سلسله‌های ایرانی در سده‌های سوم تا پنجم هجری)  
ب) زبان فارسی دری صورت تحول یافته فارسی میانه (پهلوی) بود.  
ج) ترجمه و تلخیص تاریخ طبری با عنوان تاریخ بلعمی و ترجمه تفسیر طبری بر قرآن از جمله آثار دوران سامانیان است.

۱۱۱-

(یبسیه مبین، نواحی فرهنگی، صفحه‌ی ۷۴ و ۷۵)

تشریح عبارت‌های نادرست:

الف) امروزه بیش از یک و نیم میلیارد نفر از مردم جهان، مسلمان‌اند و علاوه بر آسیا و آفریقا در سایر قاره‌ها نیز پراکنده شده‌اند.  
ب) در بین عناصر فرهنگی، دین نقش مهمی در خلق چشم اندازهای فرهنگی دارد.  
ت) دین مسیحیت در آسیا ظهور کرد اما امروزه شمار پیروان آن در قاره‌های اروپا، امریکا، استرالیا و نیوزیلند و کشورهای مرکزی و جنوبی آفریقا بیشتر است.

۱۱۲-

(معصومه حسینی صفا، نواحی اقتصادی (کشاورزی و صنعت)، صفحه‌ی ۹۲ و ۹۳)

تشریح عبارت‌های نادرست:

الف) در کشت تک محصولی، به دلیل اینکه مزارع سالیان متمادی به کشت یک محصول اختصاص می‌یابد، خطر فرسایش خاک زیاد است.  
ب) صاحبان اغلب مزارع تک محصولی تخصصی، شرکت‌های بزرگ، به‌ویژه شرکت‌های چند ملیتی (عمدتاً امریکایی و اروپایی) هستند.  
ت) بیشتر مزارع تک محصولی نواحی استوایی در نزدیکی ساحل دریاها واقع شده‌اند.

۱۱۳-

(ماترہ سارارت شاهمراری، نواحی اقتصادی (کشاورزی و صنعت)، صفحه‌ی ۹۰ و ۹۱)

ایالات متحده آمریکا، اتحادیه اروپا، استرالیا، زلاندنو، آرژانتین و برزیل از مهمترین مراکز دامداری تجاری در جهان هستند و پلانتیشن عبارت است از زمین‌های وسیع کشاورزی که به تولید یک محصول خاص اختصاص دارد و مزارع محصولات خاص نواحی گرم و مرطوب استوایی در کشورهای مجاور استوا در قاره‌های آسیا، آفریقا و آمریکای جنوبی قرار دارند و بعد از کشف قاره آمریکا برخی از تاجران ثروتمند، مزارع تجاری وسیع تک‌محصولی (پلانتیشن) را به ویژه در جنوب ایالات متحده احداث کردند.

۱۱۴-

(ماترہ سارارت شاهمراری، نواحی فرهنگی، صفحه‌ی ۷۹ و ۸۱)

در گذشته، جنگ‌ها و داد و ستد میان نواحی نقش مهمی در پدیده پخش فرهنگی داشته است و رواج ورزش‌هایی که مبدأ آن کشور کانادا است در بین مردم ایالت متحده آمریکا نشان می‌دهد که گاهی پدیده فرهنگی در اثر تماس مستقیم مردم، از ناحیه‌ای به ناحیه دیگر منتقل می‌شود که در گذشته این نوع پخش فرهنگی غالب بوده است.

۱۱۵-

(معصومه حسینی صفا، نواحی اقتصادی (کشاورزی و صنعت)، صفحه‌ی ۹۴)

میزان سوء تغذیه در کشورهای چین، مصر و هند به ترتیب متوسط پایین، بسیار کم و متوسط بالا می‌باشد که این میزان مانند کشورهای گزینه‌ی «۴» می‌باشد.

۱۱۶-

(بهرروز یبسی، نواحی اقتصادی (کشاورزی و صنعت)، صفحه‌ی ۸۷ و ۸۸)

گندم، برنج، ذرت، جو، چاودار و ارزن جزء غلات هستند و کشور فرانسه در اروپا از عمده‌ترین تولیدکنندگان گندم در جهان است و ایالات متحده آمریکا حدود ۴۰ درصد ذرت جهان را تولید می‌کند و کشورهای پاکستان و فیلیپین با وقوع انقلاب سبز و به‌کار بردن روش‌های علمی در زمینه تولید برنج به خودکفایی رسیده‌اند.



۱۱۷-

(بهروز یبمی، **نواحی اقتصادی (کشاورزی و صنعت)**، صفحه‌ی ۸۳) شکل الف (توزیع شیر)، شکل ب، (فروش لوازم الکترونیکی، مبادله) شکل پ، (تولید کاغذ) را نشان می‌دهد.

۱۱۸-

(هژبر ربیعی، **نواحی اقتصادی (کشاورزی و صنعت)**، صفحه‌ی ۸۴) حمل و نقل، بانکداری، امور قضایی و تجارت از فعالیت‌های نوع سوم یعنی خدمات هستند فناوری‌های اطلاعاتی و ارتباطی و پژوهش و تحقیق فعالیت از نوع چهارم هستند. صید ماهی، جنگل‌داری، دامپروری و استخراج معدن از فعالیت‌های نوع اول یعنی کشاورزی‌اند. تولید انواع کالاهایی که در زندگی روزانه از آن‌ها استفاده می‌کنیم، فعالیت نوع دوم یعنی صنعت هستند. (تولید محصولات نفتی، غذایی، چوب و کاغذ)

۱۱۹-

(هژبر ربیعی، **نواحی فرهنگی**، صفحه‌ی ۶۹ و ۷۰) **تشریح عبارتهای نادرست:** دومین خانواده‌ی بزرگ زبانی از نظر تعداد سخنگو، خانواده‌ی چینی - تبتی است. زبان مردم عربستان در خانواده‌ی آفرو - آسیایی قرار دارد در حالی که زبان مردم انگلستان، هند و ایران در خانواده‌ی هند و اروپایی است.

۱۲۰-

(میبه مهبی، **نواحی فرهنگی**، صفحه‌ی ۷۱ و ۷۳) الف) ادیان مبتنی بر پرستش غیرخدا یگانه هندوئیسم، بودائیسم و آئیسم (مذاهب قبیله‌ای) هستند. ب) دین یکی از شاخص‌های مهم فرهنگی است. پ) در قرن بیستم و بیست و یکم، با پیشرفت‌های صنعتی و گسترش ارتباطات، برخی زبان‌ها مانند انگلیسی در سراسر جهان به کار گرفته شد. ت) یکی از موضوعات مورد توجه جغرافی‌دان‌ها، اهمیت تنوع جغرافیایی زبان‌هاست.

### جغرافیا (۲) (شاهد «گواه»)

۱۲۱-

(کتاب یامع، **نواحی فرهنگی**، صفحه‌ی ۶۹ کتاب درسی) بخشی از سطح زمین که در آن فرهنگ و ویژگی‌های غالب است را ناحیه‌ی فرهنگی می‌گویند و نمایش پراکندگی همه‌ی زبان‌ها بر روی نقشه، کار دشواری است.

۱۲۲-

(کتاب یامع، **نواحی فرهنگی**، صفحه‌ی ۷۰ کتاب درسی) در بین زبان‌های خانواده‌ی آفروآسیایی، معروف‌ترین و مهم‌ترین آن‌ها زبان عربی است و زبان چینی - تبتی بین مردم زردپوست ناحیه‌ی آسیای شرقی رواج دارد.

۱۲۳-

(کتاب یامع، **نواحی فرهنگی**، صفحه‌ی ۷۲ کتاب درسی) کشور کانادا یک کشور انگلیسی زبان است اما بیش تر جمعیت ایالت کبک آن، به زبان فرانسوی صحبت می‌کنند.

۱۲۴-

(کتاب یامع، **نواحی فرهنگی**، صفحه‌ی ۸۰ کتاب درسی) قصر الحمرا در اسپانیا بیانگر پخش فرهنگی است.

۱۲۵-

(کتاب یامع، **نواحی فرهنگی**، صفحه‌ی ۷۱ و ۷۳ کتاب درسی) دین یکی از شاخص‌های فرهنگی است که بر روی قوانین اجتماعی، عقاید، رفتارها و ارزش‌ها اخلاقی، آیین‌ها و مراسم و همچنین پدیده‌های قابل مشاهده مانند بناها و آثار هنری، تأثیر زیادی دارد و امروزه در اثر رشد ارتباطات و فناوری اطلاعات، برخی از زبان‌ها در جهان غلبه بیش‌تری پیدا کرده‌اند.

۱۲۶-

(کتاب یامع، **نواحی اقتصادی (کشاورزی و صنعت)**، صفحه‌ی ۸۴ کتاب درسی) استخراج و به دست آوردن مواد خام جزء فعالیت نوع اول (کشاورزی) است و در گذشته فعالیت‌های اقتصادی به سه گروه تقسیم می‌شدند ولی امروزه آن‌ها را به چهار گروه تقسیم می‌کنند.

۱۲۷-

(کتاب یامع، **نواحی اقتصادی (کشاورزی و صنعت)**، صفحه‌ی ۸۷ کتاب درسی) مزارع غله تجاری معمولاً بسیار بزرگ‌اند و کاشت و برداشت محصول در آن‌ها به صورت ماشینی انجام می‌شود. گاه این مزارع به صورت یک شرکت و اتحادیه‌ی بزرگ اداره می‌شوند.

۱۲۸-

(کتاب یامع، **نواحی اقتصادی (کشاورزی و صنعت)**، صفحه‌ی ۸۴ و ۸۷ کتاب درسی) معمولاً از بقایای برداشت غلات در مزارع غله تجاری برای خوراک دام استفاده می‌شود و در کشاورزی معیشتی تولید و سود اقتصادی کم است.

۱۲۹-

(کتاب یامع، **نواحی اقتصادی (کشاورزی و صنعت)**، صفحه‌ی ۹۱ کتاب درسی) موز، قهوه، کاکائو، نخل روغنی، کائوچو، نیشکر، آناناس، جای و پنبه از محصولات کشت پلاتنیشن هستند.

۱۳۰-

(کتاب یامع، **نواحی اقتصادی (کشاورزی و صنعت)**، صفحه‌ی ۹۰ و ۹۳ کتاب درسی) علت اصلی گرسنگی فقر است و دامداری در کنار مزارع بزرگ غله تجاری ایجاد می‌شود.

### جامعه‌شناسی (۲)

۱۳۱-

(بهروز یبمی، **جامعه جهانی**، صفحه‌ی ۵۷) فرهنگ غرب از سده‌ی هفدهم تا بیستم، شکل جدیدی به روابط میان جوامع با جامعه جهانی بخشید و در دو سده‌ی نوزدهم و بیستم، فرهنگ کشورهای غیرغربی نیز در حاشیه‌ی روابط سازمان‌های سیاسی و اقتصادی جهانی، وضعیتی متزلزل و آسیب‌پذیر پیدا کرد و زوال تدریجی قدرت کلیسا منجر به حاکمیت فئودال‌ها و اربابان بزرگ (کنت‌ها و لردها) شد. در نهایت، با انقلاب فرانسه دولت‌هایی شکل گرفتند که به‌طور رسمی جدایی خود را از دین اعلام کردند.

۱۳۲-

(بهروز یبمی، **جامعه جهانی**، صفحه‌ی ۵۵ و ۵۶) اگر فرهنگ یا فرهنگ‌های غالب و اثرگذار، ویژگی‌های مطلوب یک فرهنگ جهانی را نداشته باشند، جامعه جهانی با چالش‌های درون فرهنگی مواجه خواهد شد و فرهنگ ایرانی در دوره‌ی حاکمیت سلوکیان، هویت خود را حفظ کرد و مسلمانان آسیای جنوب شرقی از طریق تجارت با فرهنگ اسلامی آشنا شدند و به آن روی آوردند.

۱۳۳-

(معهومه هسینی صفا، **جهان دوقطبی**، صفحه‌ی ۷۷ و ۷۹) **تشریح عبارات غلط:**  
- آمریکا و شوروی از نظر سیاسی، اقتصادی و جغرافیایی در دو بخش متمایز و جدا قرار داشتند.  
- از نظر مارکس حل چالش‌های جامعه سرمایه‌داری فقط با یک حرکت انقلابی قابل حل بود.  
- چالش بلوک شرق و غرب، چالشی درون فرهنگی بود.

۱۳۴-

(معهومه هسینی صفا، **جهان دوقطبی**، صفحه‌ی ۷۸) جوامع سوسیالیستی با دو مشکل اساسی روبه‌رو شدند:  
الف) از بین رفتن آزادی افراد: به بهانه عدالت اقتصادی، نه تنها آزادی معنوی بلکه آزادی دنیوی افراد از بین رفت.  
ب) پیدایش طبقه جدید: در کشورهای سوسیالیستی طبقه جدیدی شکل گرفت که نه براساس ثروت بلکه بر مدار قدرت سازمان می‌یافت.



**فلسفه**

۱۳۵-

**تشریح موارد نادرست:**  
الف) اقتصاد سرمایه‌محور در حرکت‌های آغازین خود، نیازمند حمایت سیاست‌های قومی و منطقه‌ای بود.  
ب) دولت - ملت‌ها حاکمیت سیاسی - اقتصادی جدیدی بودند که نخستین بار در اروپای غربی و با افول قدرت کلیسا پدید آمدند.  
ج) دولت - ملت‌ها برخلاف حاکمیت‌های پیشین، خود را با هویت دینی و معنوی نمی‌شناختند و کاملاً سکولار بودند. هویت آن‌ها اغلب ناسیونالیستی و قومی است.

۱۳۶-

**کوتاه‌رستورانی، تحولات نظام جهانی، صفحه‌ی ۶۶ و ۶۷**  
با شکل‌گیری نهادهای بین‌المللی و بازارهای مشترک منطقه‌ای، سرمایه‌گذاری شرکت‌های بین‌المللی به منطقه‌ای خاص محدود نمی‌شود. آن‌ها با استفاده از شبکه‌های عظیم اطلاعاتی، تغییراتی اقتصادی را در سطح جهانی شناسایی و مدیریت می‌کنند. دیدگاه جهانی شدن مخالفانی نیز دارد که معتقدند، در حال حاضر ابعاد اقتصادی و سیاسی جهانی شدن به گونه‌ای نیست که نظمی نوین را در سطح جهانی به دنبال آورد. کانون‌های ثروت و قدرت برای حفظ منافع خود، از طریق سازمان‌های بین‌المللی، موانع موجود بر سر راه تجارت بین‌المللی را برمی‌دارند و استقلال اقتصادی و سیاسی کشورهای مختلف را مخدوش می‌سازند.

۱۳۷-

**الهام میرزانی، جامعه جهانی، صفحه‌ی ۵۸ و ۵۹**  
رشد تجارت و برده‌داری، انتقال برده‌های سیاه‌پوست آفریقایی به مزارع آمریکایی و انتقال ثروت به جوامع اروپایی موجب شد که بازرگانان نسبت به زمین‌داران جایگاه برتری پیدا کنند.  
جوامعی که از قدرت مقاومت بیش‌تری برخوردار بودند و کشورهای غربی نمی‌توانستند به صورت مستقیم آن‌ها را تحت سلطه سیاسی خود درآورند، از طریق نفوذ اقتصادی، سیاسی و فرهنگی در نظام نوین جهانی ادغام شدند.

۱۳۸-

**الهام میرزانی، تحولات نظام جهانی، صفحه‌ی ۶۳ و ۶۴**  
تک‌محصولی شدن اقتصاد کشورهای استعمارزده، قدرت چانه‌زنی در اقتصاد جهانی را از آنان می‌گیرد و این پدیده موجب وابستگی اقتصادی آن‌ها به کشورهای استعمارگر می‌شود. وابستگی کشورهای استعمارزده، امکان عبور از مرحله استعمار به استعمار نو را برای کشورهای استعمارگر پدید می‌آورد.

۱۳۹-

**هژبر رفیعی، تحولات نظام جهانی، صفحه‌ی ۶۸ و ۶۹**  
الف) برخورد استعماری غرب، جوامع غیرغربی را از نظر اقتصادی و سیاسی در موضع ضعف قرار داد. این پدیده اغلب خودباختگی فرهنگی نیز در آن جوامع ایجاد کرد.  
ب) امپراتوری فرهنگی تازه‌ای تحت عنوان امپراتوری رسانه‌ای تأسیس شده است که کشورهای کمتر توسعه‌یافته در برابر آن آسیب‌پذیرند؛ زیرا منابع و امکانات لازم برای حفظ استقلال فرهنگی خود را ندارند.  
ج) ترویج علوم انسانی غربی در کشورهای غیرغربی، عمیق‌ترین تأثیر را در توزیع فرهنگ غرب در جهان دارد زیرا این علوم موجب می‌شوند که فرهنگ‌های دینی هویت خود را از نگاه فرهنگ غربی بازنگری و ارزیابی کنند.

۱۴۰-

**هژبر رفیعی، جهان دوقطبی، صفحه‌ی ۷۴ و ۷۵**  
الف) نظریه پردازان لیبرال، آزادی فعالیت صاحبان سرمایه را ضامن پیشرفت جامعه می‌دانستند و مخالف هر نوع مداخله دولت در اقتصاد بودند.  
ب) از نظر مالتوس جمعیت‌شناس انگلیسی، کسانی که در فقر متولد می‌شوند حق سیاست ندارند. او در این باره گفته است: انسانی که در دنیای از قبل تملک شدن به دنیا می‌آید اگر نتواند قدرت خود را از والدینش دریافت کند و اگر جامعه خواهان کار او نباشد هیچ حقی برای دریافت کمترین غذا یا چون و چرایی درباره مقام و موقعیت خود ندارد، بر سر سفره گسترده طبیعت جایی برای او وجود ندارد، طبیعت حکم به رفتن او می‌دهد و این حکم را اجرا می‌کند.  
ج) ریکاردو از اقتصاددان مخالف دخالت دولت در اقتصاد بود و حتی افزایش دستمزد کارگران و رفاه آنان را موجب تولید نسل آن‌ها و پیدایش مشکلات بعدی می‌دانست.

۱۴۱-

**کوتاه‌رستورانی، امکان شناخت، صفحه‌ی ۴۳**  
«شکاکیت مطلق، یعنی شک در اصل دانستن و همه دانسته‌ها، امکان‌پذیر نیست». اگر کسی چنین نظری بدهد، گرفتار یک تناقض شده و همین نظر او با شک مطلق ناسازگار است.

۱۴۲-

**کوتاه‌رستورانی، زندگی براساس اندیشه، صفحه‌ی ۳۲**  
سقراط می‌گوید: «من هم با تهیدستان و هم با توانگران هم‌نشینم تا از من بپرسند و به سخنان من گوش فرادهند.»

۱۴۳-

**فاطمه شهپیری، زندگی براساس اندیشه، صفحه‌ی ۳۲ و ۳۳**  
رفتار متواضعانه و همراه با احترام سقراط موجب شده بود جوانان زیادی مجذوبش شوند.

۱۴۴-

**مائده سادات شاهمیری، زندگی براساس اندیشه، صفحه‌ی ۳۵ و ۳۶**  
**تشریح موارد نادرست:**  
گزینه «۱»: گریز از مرگ دشوار نیست، اما گریز از بدی دشوار است؛ زیرا بدی تندتر از مرگ می‌دود.  
گزینه «۲»: اگر مرگ انتقال به جهانی دیگر است و اگر این سخن راست است که همه درگذشتگان در آن جا گرد آمده‌اند، پس چه نعمتی بالاتر از این‌که آدمی از این مدعیان که عنوان قاضی بر خود نهاده‌اند، رهایی یابد و با داوران دادگر آن جهان روبه‌رو شود و با نیکان و بلندمرتبان همنشین گردد! اگر مرگ این است، حاضریم بارها به کام مرگ روانه شوم.  
گزینه «۴»: اکنون وقت رفتن فرا رسیده؛ من به سوی مرگ می‌روم و شما به سوی زندگی. نصیب کدام یک از ما بهتر است؟ جز خدای کسی نمی‌داند.

۱۴۵-

**کوتاه‌رستورانی، زندگی براساس اندیشه، صفحه‌ی ۳۵**  
**تشریح گزینه‌های نادرست:**  
گزینه‌های «۱» و «۳»: در جهل ساده انسان اموری را نمی‌داند اما نسبت به نادانی خود آگاه است، بنابراین از دیگران سؤال می‌کند تا بداند. / گزینه «۲»: بی‌ارتباط به انواع جهل است.

۱۴۶-

**فاطمه شهپیری، زندگی براساس اندیشه، صفحه‌ی ۳۳**  
سوفسطائیان معتقد بودند که جهان را نمی‌توان شناخت و آن‌چه را که ما علم و دانش می‌نامیم، ساخته و پرداخته ذهن ماست و تطابقی با واقعیت ندارد.

۱۴۷-

**هژبر رفیعی، امکان شناخت، صفحه‌ی ۴۱**  
شناخت ما از جهان امری است که به تدریج حاصل می‌شود. به عبارت دیگر ما از آغاز تولد همه چیز را نمی‌دانیم بلکه گام به گام با پدیده‌های جهان آشنا می‌شویم؛ یعنی با عمل آموختن و یادگیری در مسیر شناخت، پیش می‌رویم و گاهی متوجه می‌شویم که بعضی چیزها که فکر می‌کردیم آن‌ها را می‌دانیم، درست نبوده و ما در موردشان دچار خطا شده‌ایم هم‌چنین متوجه می‌شویم که افراد مختلف درباره موضوع واحد نظرها و باورهای مختلف دارند. تدریجی بودن شناخت علت تفاوت دیدگاه‌های افراد درباره موضوع واحد نیست.

۱۴۸-

**کوتاه‌رستورانی، زندگی براساس اندیشه، صفحه‌ی ۳۴ و ۳۵**  
سقراط می‌گوید: راز سروش معبد دلفی که در الهامی به دوستم کرفون گفته بود، داناترین مردم سقراط است همین بود که «به ما بنمایاند که تا چه پایه نادانیم.»



۱۴۹-

تشریح موارد نادرست:

(کوثر دستورانی، امکان شناخت، صفحه‌ی ۴۲)

گزینهٔ «۴»: معرفت یک امر بدیهی و روشن است اما جالب است بدانیم به دلیل مسائل پیچیده‌ای که در زندگی انسان‌ها وجود دارد، گاهی همین امر بدیهی نیز چه در گذشته و چه در زمان حاضر انکار شده است.

۱۵۶-

(ماترله‌سارات شاهمراری، حافظه و علل فراموشی، صفحه‌های ۱۰۵، ۱۰۶ و ۱۰۹)

هدف از داشتن حافظهٔ قوی شکل‌دهی به تفکر می‌باشد و برای کنترل اثر تداخل، یادگیری عمیق داشته باشید و بهترین شیوهٔ کنترل اثر گذشت زمان، مرور اطلاعات در زمان مناسب است.

۱۵۰-

(فاطمه شهیری، امکان شناخت، صفحه‌ی ۳۳ و ۳۴)

نشانهٔ توانایی بشر در شناخت اشیای پیرامونی افزایش پیوستهٔ علم است.

### روانشناسی

۱۵۱-

(الهام میرزائی، حافظه و علل فراموشی، صفحه‌های ۹۲، ۹۳، ۹۴ و ۹۶ و ۹۷)

تشریح عبارت‌های غلط:

الف) پاسخ به این سؤال مربوط به حافظهٔ معنایی است.  
ب) حافظهٔ کاری مانند یک تخته سیاه است که ذهن محاسباتش را بر روی آن انجام می‌دهد.  
پ) این فرد در مرحلهٔ بازیابی دچار مشکل است.

۱۵۲-

(الهام میرزائی، حافظه و علل فراموشی، صفحه‌ی ۹۶)

ظرفیت اندوزش در حافظهٔ کوتاه‌مدت ← ۷ ± ۲ ماده  
نوع رمزگردانی در حافظهٔ بلندمدت ← عمدتاً معنایی  
زمان بازیابی در حافظهٔ حسی ← حدود نیم ثانیه

۱۵۳-

(الهام میرزائی، حافظه و علل فراموشی، صفحه‌ی ۹۱)

مراحل سه‌گانهٔ حافظه عبارتند از:  
رمزگردانی (به حافظه سپردن) ← اندوزش (ذخیره‌سازی) ← بازیابی (به‌خاطر آوردن)

۱۵۴-

(معمومه حسینی صفا، تفکر (۱) حل مسئله، صفحه‌ی ۱۱۶)

الف) وقتی فردی در حال حل مسئله است، کاملاً درگیر موضوع است و به آن چه انجام می‌دهد آگاهی کامل دارد. این موضوع اشاره به ویژگی «مسئلهٔ یک «فرایند و جریان» تحت کنترل است» می‌کند.

ب) عدم شناسایی دقیق توانمندی‌ها، باعث استفاده از راه‌حل‌های غیرمنطقی می‌شود. این موضوع اشاره به ویژگی «در مسئله، توانمندی‌های ما محدود است» می‌کند.

۱۵۵-

(معمومه حسینی صفا، تفکر (۱) حل مسئله، صفحه‌ی ۱۱۸ و ۱۱۹)

مسئله‌هایی که در علوم انسانی با آن‌ها مواجه هستیم، عمدتاً از نوع «بد تعریف شده» هستند، «بد تعریف شده» به معنای پیچیده بودن و دشواری حل یک مسئله است به عبارت دیگر مسئله‌های پیچیده از آنجایی که علل متعددی دارند به راحتی قابل تعریف نیستند. و پنجمین مرحله از مراحل حل مسئله انتخاب راه‌حل‌های جایگزین است.

۱۵۸-

(ماترله‌سارات شاهمراری، حافظه و علل فراموشی، صفحه‌های ۱۰۵، ۱۰۶ و ۱۰۸)

الف) استفاده از چند روش حرکتی

ب) پرهیز از هم‌زمانی چند فعالیت (توجه ناقص)

ج) بسط معنایی

د) تمایزبخشی

۱۵۹-

(هژبر رهیمی، تفکر (۱) حل مسئله، صفحه‌ی ۱۱۹ و ۱۲۰)

تشخیص مسئله با احساس مبهم از یک مسئله متفاوت است. تصور مبهم از یک مسئله به راه‌حل‌های منطقی و درست منجر نمی‌شود. در تشخیص مسئله بهتر است دیگران نقش راهنما را داشته باشند و فرد خود آن را شناسایی کند.

ارزیابی راه‌حل باعث می‌شود ملاک روشنی برای فهم موقعیت داشته باشیم. به‌کارگیری راه‌حل‌های مناسب شامل مطالعهٔ خرد خرد و تمرین مکرر است.

۱۶۰-

(هژبر رهیمی، تفکر (۱) حل مسئله، صفحه‌ی ۱۲۲ و ۱۲۳)

نوع نگاه دانشمندان به مسائل با افراد عادی بسیار متفاوت بوده و به همین علت آن‌ها قادر به اکتشافات و اختراعات زیادی در رابطه با مسائل پیش آمده بوده‌اند.