

دفترچه شماره ۱

آزمون شماره ۱۸

جمعه ۹۸/۱۲/۲۳



آزمون‌های سراسر گاج

گزینه درستی را انتخاب کنید.

سال تحصیلی ۹۹-۱۳۹۸

آزمون عمومی

پایه دوازدهم انسانی

دوره دوم متوسطه

نام و نام خانوادگی:	شماره داوطلبی:
تعداد سؤالاتی که باید پاسخ دهید: ۱۰۰	مدت پاسخگویی: ۷۵ دقیقه

عناوین مواد امتحانی آزمون عمومی گروه آزمایشی علوم انسانی، تعداد سؤالات و مدت پاسخگویی

ردیف	مواد امتحانی	تعداد سؤال	شماره سؤال		مدت پاسخگویی
			از	تا	
۱	فارسی	۲۵	۱	۲۵	۱۸ دقیقه
۲	زبان عربی (عمومی)	۲۵	۲۶	۵۰	۲۰ دقیقه
۳	دین و زندگی	۲۵	۵۱	۷۵	۱۷ دقیقه
۴	زبان انگلیسی	۲۵	۷۶	۱۰۰	۲۰ دقیقه

برای اطلاع از نتایج آزمون و زمان دقیق اعلام آن باید در کانال تلگرام گاج عضو شوید. @Gaj.ir





- ۱- در کدام گزینه به معنی درست واژه‌های «اندیشه - مکیدت - سورت - طاق - مسحور» اشاره شده است؟
 (۱) اندوه - حيله - تيز - بي همتا - شيفته
 (۲) اضطراب - مکر - حدت - فرد - مفتون
 (۳) فکر - کيد - شدت - محراب - مجذوب
 (۴) ترس - غدر - تندى - يکتا - سحرکننده
- ۲- معنی چند واژه در کمانک روبه‌روی آن نادرست نوشته شده است؟
 اثر (ردپا) / راه تافتن (سريع حرکت کردن) / وقیعت (امضای نامه و فرمان) / بور (زردگون) / تلمذ (یاد دادن) / عيار (سنجه) / کذا (زشت) / کلون (چفت) / نزه (پاکي) / بر (خشکی) / خوان (سفره فراخ و گسترده) / مَفْرَح (نشاط آور)
 (۱) هفت (۲) شش (۳) پنج (۴) چهار
- ۳- در معنی واژه‌های کدام گزینه اشتباه وجود دارد؟
 (۱) ورطه: مهلكه / ملالت: سرزنش / گشن: پُر شاخ و برگ / طاعن: عیب‌جو
 (۲) خایب: بی‌بهره / جال: دام و تور / تگ: دویدن / عماد: تکیه‌گاه
 (۳) هیون: شتر / هشیوار: آگاهانه / کُربت: غم، اندوه / سیو: کوزه
 (۴) خَسْتَن: مجروح کردن / ارتفاع: محصول زمین‌های زراعتی / آزرَم: حیا / حمایل: نگه‌دارنده
- ۴- در متن زیر چند غلط املايي وجود دارد؟
 «این فسانه از بهر آن گفتم تا بر وعده دشمن سقط نیایی و بدان که رای صلح طلبیدن و مصامحه پیش نظر داشتن غلط می‌افتد. هر که ابتدا به صلح کند، عجز خویش بر دشمن ظاهر کرده باشد و او را بر خود چیره‌دل و قالب‌دست و قوی‌رای گردانیده. ثواب آن می‌نماید که رسولی فرستاده آید بی انضمام هدیه و تحفه، تا شکوه‌مندی و هیبت و انبوهی لشکر و یک‌دلی بنده و آزاد بدو نماییم.»
 (۱) چهار (۲) سه (۳) دو (۴) یک
- ۵- در کدام عبارت غلط املايي وجود دارد؟
 (۱) به کنار این شهر دریایی ست هایل، میان شهر و بیابان حایل، وی را آن‌جا برند و او را سر در آن بیابان دهند تا بهایم‌صفت سرگشته می‌گردد.
 (۲) ایشان را پس از تو به معونت بخت بی تحمل هیچ معونت، پای به گنج تن‌آسانی فروخواهد شد و ناگاه به عیشی گوارا و نعمتی ناباور خواهند رسید.
 (۳) ما در این گوشه از صدمات تعرض ایشان رسته‌ایم و از لطامت تعدی آسوده. می‌ترسم که اگر از تربت قربتت برخیزیم، هوای غربت ما را نسازد.
 (۴) مظاهرتی نغز واجب دانیم و اگر از این بگذریم و قضیه شرع و رسم مهمل گزاریم، نقض عهد و ایمان کرده باشیم و حدود اومر حق را باطل داشته.
- ۶- در کدام بیت غلط املايي وجود دارد؟
 (۱) فراغ نیست مرا از فراق او آری
 (۲) «صائب» به همین تازه غزل کز قلمت ریخت
 (۳) دلیل حفظ الهی است غفلت مردم
 (۴) تو را از ساده‌لوحی هرکه گل در پیرهن ریزد
 نقش دستوری ضمیر پیوسته در ابیات هر گزینه یکسان است، به‌جز
- ۷- (۱) منت سبیل برآورد ز بنیادم گرد
 هنوزم از دهان چون صبح بوی شیر می‌آمد
 (۲) از گریبان حیات جاودان سر برزنند
 بس که بر حسن گلوسوز تو دل می‌سوزدم
 (۳) هرکه بپرسدت که چون مهر طلوع می‌کند
 اگر به گوش من از مردمی دمی برسد
 (۴) قفلی که بر گشایش غیبی است چشم او
 از چنگ منش اختر بدمهر به در برد
 ای خوش آن خانه که از خویش برون آرد آب
 که چون خورشید مطلع‌های عالم‌گیر می‌گفتم
 چون قبا هر کس که در آغوش گیرد یک شبش
 در حرم ایمن ز چشم شور زمزم نیستم
 جام صبوح خورده از خانه برآ که هم‌چنین
 به مژده مردمک چشم بخشمش عمدا
 منت‌پذیر هیچ کلیدش نمی‌کنند
 آری چه کنم دولت دور قمری بود



۸- در ابیات زیر به ترتیب چند «وابسته پیشین» و چند «وابسته پسین» وجود دارد؟

- «در و دیوار در وجد از نسیم نوبهار آمد
زمین یک دسته گل شد، هوا یک شاخ سنبل شد
چه حد دارد در این موسم کدورت سر برون آرد؟
چنان کاین حرف‌های مختلف شد از الف پیدا
- (۱) ۹ - ۷ (۲) ۹ - ۶ (۳) ۱۰ - ۷ (۴) ۱۰ - ۶

۹- تعداد ترکیب‌های وصفی در کدام گزینه متفاوت است؟

- (۱) یار ما از کشتن عشاق درهم کی شود؟
(۲) عشق هر ناقص بصیرت را نمی‌گردد نصیب
(۳) در دل سنگ این شرار شوخ جولان می‌کند
(۴) از دو حرف بی‌ثمر کز دیگران آموخته است

۱۰- با توجه به ابیات زیر در اطلاعات کدام گزینه اشتباه وجود دارد؟

- «تا تو ای سرو روان از باغ بیرون رفته‌ای
زنده کن دل را به نور عشق، بر افلاک رو
طوطی شیرین‌زبانم لیک آن آینه‌رو
(۱) در بیت‌ها سه ترکیب اضافی وجود دارد.
(۲) زمان‌های «مضارع اخباری» و «ماضی نقلی» در ابیات به کار رفته‌اند.
(۳) ضمیر متصل در نقش مفعولی به کار رفته است.
(۴) کاربرد فعل «ساختن» در کدام گزینه متفاوت است؟

۱۱- مرا که ساخته بودم به داغ نومیدی

- (۱) نیستم «صائب» حریف منت درمان خلق
(۲) چو خار خشک بسازم به برگ بی‌برگی
(۳) من گرفتم ساختی پوشیده سال خویش را
(۴) من گرفتم ساختی پوشیده سال خویش را

۱۲- نام پدیدآورنده چند اثر در کمانک روبه‌روی آن درست ذکر شده است؟

- سه دیدار (محمدابراهیم باستانی) / دری به خانه خورشید (سلمان هراتی) / پیامبر و دیوانه (نزار قبانی) / در حیاط کوچک پاییز در زندان (م. سرشک) /
تیرانا (سیدمهدی شجاعی) / جوامع‌الحکایات (محمد بن منور) / ماه نو و مرغان آواره (ریچارد باخ) / شلوارهای وصله‌دار (عبدالحسین وجدانی) /
دیوان غربی - شرقی (یوهان ولفگانگ گوته)

- (۱) دو (۲) سه (۳) چهار (۴) پنج

۱۳- در کدام گزینه به آرایه‌های بیت «یوسف گل تا عزیز مصر شد یعقوب وار / چشم روشن می‌شود نرگس به بوی پیرهن» اشاره شده است؟

- (۱) استعاره - تناسب - اسلوب معادله - جناس ناقص
(۲) واج‌آرایی - تناقض - تشبیه - ایهام تناسب
(۳) تشبیه - تلمیح - کنایه - ایهام
(۴) حس‌آمیزی - تلمیح - جناس تام - تضاد

۱۴- چنانچه بخواهیم ابیات زیر را به لحاظ دارا بودن آرایه‌های «جناس تام - کنایه - پارادوکس - ایهام تناسب - مجاز» مرتب کنیم، کدام ترتیب

درست است؟

- (الف) مجنون سر زلفت لیلی به دل آویزی
(ب) آن را که بود در سر سودای سر زلفت
(ج) گفتم که به دانایی از قید تو بگریزم
(د) زان مردم چشم من بی اشک نیارآمد
(ه) در مذهب مشتاقان ننگ است نکونامی

- (۱) د - ج - ه - الف - ب (۲) ه - الف - ج - د - ب (۳) ج - ه - د - ب - الف (۴) ج - د - ه - الف - ب



- ۱۵- در همهٔ گزینه‌ها به آرایه‌های ابیات زیر اشاره شده است، به جز
 «فتنهٔ بیدار مستان نرگس پرخواب توست
 با وجود مردم‌آزاری چو چشم آهویت
 جز لب یاقوت شکربرار شورانگیز تو
 لعل شکربرار نبود و بود نبود چنین»
 (۱) ایهام - پارادوکس (۲) تضاد - ایهام تناسب (۳) استعاره - تشبیه (۴) نغمهٔ حروف - حسن تعلیل
- ۱۶- در کدام گزینه همهٔ آرایه‌های «جناس ناقص - ایهام تناسب - تلمیح - استعاره» وجود دارد؟
 (۱) ز معنی نیستم خالی به هر صورت که می‌بینم
 (۲) چه در گلخن (= زباله‌دان) فرود آیم که در گلشن بود جایم
 (۳) اگر پنهان بود پیدا من آن پیدای پنهانم
 (۴) من آن هشیار سرمستم که نبود بی قدح دستم
- ۱۷- کدام گزینه با عبارت «نه همین مهربانی را به مهر، که پاداش هر زخمهٔ سنگی را دست‌های کریم تو میوه‌ای چند شیرین ایثار کند.» متناسب است؟
 (۱) با ترک هستی از غم ایام فارغم
 (۲) من دیوانه به هر جا که گریزم از خلق
 (۳) نصیب اهل دل از چرخ بدگهر سنگ است
 (۴) ز خجالت برنیارم سر چو شاخ بی‌ثمر گرچه
- ۱۸- کدام گزینه با بیت «سیاوش سیه را به تندی بتاخت / نشد تنگ‌دل، جنگ آتش بساخت» هم‌مفهوم است؟
 (۱) از دل تنگ ندارم سر صحرای بهشت
 (۲) چه تهمت بر فلک بندم چرا از دیگران نالم
 (۳) ز تهمت است چه اندیشه پاک‌دامن را؟
 (۴) اگر چه حجت ناطق ز عیسی در بغل دارد
- ۱۹- کدام گزینه با مضمون بیت «بندهٔ حلقه‌به‌گوش از نوازی برود / لطف کن لطف که بیگانه شود حلقه‌به‌گوش» متناسب دارد؟
 (۱) شد از فشردگی می انگور تاج سر
 (۲) مشو از زبردست خویش ایمن در زبردستی
 (۳) ز نغمه‌سنجی داوود گوش می‌گیرد
 (۴) چو خورشید درخشان در زوال خویش می‌کوشد
- ۲۰- کدام گزینه با عبارت «کلام خام، بدتر از طعام خام است.» متناسب بیشتری دارد؟
 (۱) نیست آسان حرف را سنجیده در دل ساختن
 (۲) شکوه خامشی در ظرف گفت‌وگو نمی‌گنجد
 (۳) پیش از این در عشق بودی خام خام
 (۴) کوه از یک حرف ناسنجیده می‌گردد سبک
- ۲۱- مضمون کدام بیت به مضمون بیت «ضربت گردون دون آزادگان را خسته کرد / کو دل آزاده‌ای کز تیغ او مجروح نیست» نزدیک‌تر است؟
 (۱) آزادگان ز خست افلاک فارغانند
 (۲) عمر در برچیدن دامن سرآمد سرور را
 (۳) پاکان ستم ز دور فلک بیشتر کشند
 (۴) آزادگان ز چرخ شکایت نمی‌کنند
- خفته‌ای بیدار نبود و بود نبود چنین
 مست مردم‌دار نبود و بود نبود چنین
 لعل شکربرار نبود و بود نبود چنین
- به صورت نیستم مایل به هر معنی که می‌دانم
 در این بوم از چه رو پایم که باز دست سلطانم
 وگر نادان بود دانا من آن دانای نادانم
 نگویم نیستم هستم بلی هم این و هم آنم
- آسوده شد ز سنگ، درختی که بار ریخت
 سنگ اطفال مرا سنگ نشان می‌گردد
 که رزق نخل برومند از ثمر سنگ است
 ز هر کس سنگ خوردم در تلافی من ثمر دادم
- جنگ آتش بساخت» هم‌مفهوم است؟
 که دل تنگ به آن غنچه‌دهان می‌ماند
 که من در پیچ و تاب از جوهر خود هم‌چو فولادم
 که صبح صادق یوسف ز چاک پیرهن است
 همان مریم به جان از تهمت ناگاه می‌لرزد
- از صبر، زبردست زبردست می‌شود
 که خون شیشه را نوشید جام آهسته آهسته
 دلی که حلقه‌به‌گوش نوای درویشی است
 بلنداقبال چون از زبردستان سایه واگیرد
- سنگ می‌گردد صدف تا قطره گوهر می‌شود
 سخن هرچند سنجیده است هیبت را زبان دارد
 خوش بزی چون پخته گشتی والسلام
 وای بر آن کس که بی‌باکانه می‌گوید سخن
- سرو بهشت را غمی از خشک‌سال نیست
 می‌کنند آزادگان وحشت ز دنیا بیشتر
 گندم چو پاک گشت خورد زخم آسیا
 از بار دل ملول صنوبر نمی‌شود



۲۲- کدام گزینه با بیت «پادشاهی که طرح ظلم افکند / پای دیوار مُلک خویش بکند» متناسب نیست؟

- (۱) آخر به آتش است سر و کار ظلم را
(۲) قدمی نه به خلوت درویش
(۳) دست از ستم بدار که در هر گشاد تیر
(۴) در غبار خط نهران گردید آن چشم سیاه
- ۲۳- مفهوم کدام گزینه متفاوت است؟

- (۱) می‌زنم برهم ز شوق نیستی بال نشاط
(۲) خواهم که دلم به دیگری میل کند
(۳) با اهل فنا دارد هر کس سر یک‌رنگی
(۴) به سبک‌دستی من نیست کس از جان‌بازان

۲۴- مضمون کدام گزینه متفاوت است؟

- (۱) افتاده کار ما را با یار شوخ و شنگی
(۲) چون سایه هما که فتادن عروج اوست
(۳) بی تواضع نیست ممکن سرفرازی یافتن
(۴) پایه عزت بلندی گیرد از افتادگی

۲۵- کدام گزینه با عبارت زیر تقابلی معنایی دارد؟

«و چون ایشان حقوق مرا به طاعت و مناصحت بگزارند و به معونت و مظاهرت ایشان از دست صیاد بجستم، مرا نیز از عهده لوازم ریاست بیرون باید آمد و مواجب سیادت را به ادا رسانید.»

- (۱) چون رعیت زبون و خوار بود
(۲) طاعت آن نیست که بر خاک نهی پیشانی
(۳) صیاد ز پیش آید و گرگ اجل از پی
(۴) دگربار دگربار ز زنجیر بجستم

- ملک پیوسته برقرار بود
صدق پیش آر که اخلاص به پیشانی نیست
آن صید ضعیفم که ره پیش و پسم نیست
از این بند و از این دام زبون‌گیر بجستم



زبان عربی (عمومی)

■ عَيْنِ الْأَصْحَحِّ وَالْأَدَقِّ فِي الْجَوَابِ لِلتَّرْجُمَةِ أَوْ الْمَفْرَدَاتِ أَوْ الْمَفْهُومِ (۳۵ - ۲۶):

۲۶- ﴿وَلَا يَحْزَنُكَ قَوْلُهُمْ إِنَّ الْعِزَّةَ لِلَّهِ جَمِيعًا﴾:

- ۱) و با سخن آنان هرگز اندوهگین مشو، زیرا عزت همگی برای الله است!
- ۲) و گفته ایشان نباید تو را ناراحت سازد، همانا الله مالک هر عزتی می باشد!
- ۳) و سخن ایشان تو را ناراحت نسازد، زیرا ارجمندی جملگی از آن خداوند است!
- ۴) و از گفته آنان هرگز ناراحت مشو، زیرا همانا همه ارجمندی برای خداوند می باشد!

۲۷- ﴿لِيُنْفِقَ الْغَنِيِّ مِنْ مَالِهِ عَلَى مَنْ هُوَ بِحَاجَةٍ إِلَيْهِ حَتَّىٰ يَبْقَىٰ لَهُ ذِكْرٌ حَسَنٌ﴾:

- ۱) هر ثروتمندی باید از مال خود بر نیازمندان بخشش کند تا از خود یادی نیک برجای گذارد!
- ۲) ثروتمند باید مال خود را بر کسی که به آن نیاز دارد، بخشاید تا شاید برای خود یاد نیک باقی گذارد!
- ۳) چنانچه ثروتمندی از مال خود به کسی که نیازمند است، انفاق کند، از او یادی نیکو باقی خواهد ماند!
- ۴) انسان توانگر باید از مال خویش به کسی که بدان نیازمند است، انفاق کند، تا برایش یادی نیک برجای ماند!

۲۸- ﴿إِنَّ الْوَالِدِينَ يُحِبُّانَ حَيًّا مَشَاهِدَةً أَوْ أَوْلَادَهُمَا وَ هُم يَتَقَدَّمُونَ فِي مَرَاهِلِ الْحَيَاةِ الْمُخْتَلِفَةِ﴾:

- ۱) والدین بسیار علاقه‌مند هستند که ببینند فرزندان در مراحل مختلف زندگی شان در حال پیشرفت می باشند!
- ۲) والدین بی‌گمان دوست دارند که فرزندان شان را ببینند درحالی که در مراحل مختلف زندگی پیشرفت می کنند!
- ۳) پدر و مادر دوست دارند فرزندان خویش را ببینند، درحالی که آنان در مراحل مختلف زندگانی پیشرفت کرده اند!
- ۴) چیزی که پدر و مادر دوست دارند، دیدن فرزندان است که در مراحل مختلف زندگانی، در حال پیشرفت می باشند!

۲۹- ﴿لَا تُظَلِّمُ كَمَا لَا تُحِبُّ أَنْ تُظَلَّمَ وَأَحْسِنُ كَمَا تُحِبُّ أَنْ يُحْسَنَ إِلَيْكَ﴾:

- ۱) به دیگران ستم مکن، همان‌طور که دوست داری به تو ستم نکنند، و نیکی کن همان‌طور که دوست داری به تو نیکی کنند!
- ۲) ستم مکن، همان‌طور که دوست نداری مورد ستم واقع شوی، و نیکی کن همان‌طور که دوست داری به تو نیکی شود!
- ۳) ظالم مباش، همان‌گونه که دوست نداری به تو ستم کنند، و احسان کن آن‌گونه که دوست داری به تو احسان کنند!
- ۴) ظلم مکن همان‌گونه که دوست داری به تو ظلم نشود و احسان کن زیرا تو نیز دوست داری به تو احسان شود!

۳۰- ﴿كَثِيرٌ مِنَ النَّاجِحِينَ أَتَارُوا إِعْجَابَ الْأَخْرَيْنَ مَعَ أَنَّهُمْ كَانُوا مُعَوِّقِينَ﴾:

- ۱) بسیاری از اشخاص موفق که شگفتی دیگران را برانگیختند، زیرا آنان معلول بودند!
- ۲) بسیاری از افراد موفق باعث شگفتی دیگران شده‌اند، چون آنان از معلولان بوده‌اند!
- ۳) بسیاری از اشخاص موفق توانسته‌اند با وجود معلولیت شگفتی دیگران را برانگیزند!
- ۴) بسیاری از افراد موفق با وجود این‌که معلول بوده‌اند، شگفتی دیگران را برانگیخته‌اند!

۳۱- ﴿إِنَّ الْفَلَاحِينَ صَبَارُونَ جَدًّا فَقَدْ يَسْتَعْرِقُ إِثْمَارَ فَسِيلَةٍ أَكْثَرَ مِنْ عِدَّةِ سِنَوَاتٍ﴾:

- ۱) کشاورزان بسیار صبور هستند، چه شاید میوه دادن یک نهال بیش از چندین سال به طول بینجامد!
- ۲) کشاورزان انسان‌های بسیار شکیبایی هستند، زیرا میوه‌های یک نهال قطعاً بیش از چندین سال طول می کشد!
- ۳) کشاورزان واقعاً شکیبا می باشند، زیرا شاید برای میوه‌های یک نهال باید بیشتر از ده‌ها سال صبر کنند!
- ۴) کشاورزان بایستی جداً صبور باشند، زیرا میوه دادن نهال‌ها ممکن است بیشتر از چندین سال طول بکشد!

۳۲- عَيْنِ الْغَطَا:

- ۱) من بجتهد فی حیاته یَتَلَّ غَايَاتَهُ نِيْلًا؛ هرکه در زندگی تلاش کند، به اهداف خویش می‌رسد!
- ۲) کانت الأمُّ تُحَافِظُ عَلٰی فِرَاحِهَا مُحَافِظَةً؛ مادر بی‌گمان از جوجه‌های خود محافظت می‌کرد!
- ۳) عَلَيْنَا أَنْ نَسْتَغْفِرَ اللَّهَ اسْتَغْفَارَ الصَّالِحِينَ؛ ما باید هم‌چون نیکوکاران از خداوند طلب آمرزش کنیم!
- ۴) كُلُّ هَذِهِ الْأَدْوِيَةِ لِتَتَخَلَّصَ مِنَ الْمَرَضِ تَخَلُّصًا؛ این داروها را بخور تا قطعاً از بیماری نجات یابی!



۳۳- عین الصحیح:

- (۱) لَمْ يُبْعَثْ أَنْبِيَاءَ اللَّهِ إِلَّا لِيَهْدُوا النَّاسَ! پیامبران الهی فقط به خاطر این که مردم هدایت شوند، مبعوث شدند!
(۲) لا تخرجوا من البيت الآن فالليل قد حان! از خانه بیرون نمی‌روید، زیرا اکنون شب فرا رسیده است!
(۳) ليستمع الناس إلى الكلام الحقّ و يقبلوه! مردم باید سخن حق را بشنوند تا آن را بپذیرند!
(۴) لم تُفَرِّقْ بَيْنَ أَوْلَادِكُمَا الثَّلَاثَةَ! برای چه میان سه فرزند خود تفاوت می‌گذارید؟

۳۴- «این دانش‌آموزان باید هم‌چون تلاشگران به درس‌هایشان توجه کنند!»:

- (۱) هؤلاء طَلَّابٌ فَلْيَهْتَمُّوا بِدُرُوسِهِمْ كَمَا يَهْتَمُّ الْمُجْتَهِدُونَ!
(۲) لِيَهْتَمَّ هَذَانِ الطَّالِبَانِ بِدُرُوسِهِمَا أَهْتِمَامَ الْمُجْتَهِدِينَ!
(۳) عَلَى الطَّالِبَتَيْنِ أَنْ تَهْتَمَّا بِالدُّرُوسِ أَهْتِمَامًا مُجْتَهِدَتَيْنِ!
(۴) هَؤُلَاءِ الطُّلَّابُ لِيَهْتَمُّوا بِالدُّرُوسِ أَهْتِمَامًا كَالْمُجْتَهِدِينَ!

۳۵- «العالم بلا عمل كالشجر بلا ثمر!» عین ما یناسب العبارة في المفهوم:

- (۱) ای که دست می‌رسد کاری بکن / پیش از آن کز تو نیاید هیچ کار (۲) هرکه پرهیز و علم و زهد فروخت / خرمنی گرد بگرد و پاک بسوخت
(۳) علم چون با عمل نشد انباش / به مثل چون درخت بی‌ثمر است (۴) نگر تا چه کاری همان بدروی / سخن هرچه گویی همان بشنوی

■ ■ ■ اِقْرَأِ النَّصَّ التَّالِيَّ بِدَقَّةٍ ثُمَّ أَجِبْ عَنِ الْأَسْئَلَةِ التَّالِيَةِ بِمَا يَنْسَبُ النَّصِّ (۴۲ - ۳۶):

الفیل هو أكبر الحيوانات البرية التي تعيش على سطح الأرض و هو حيوان هادئ و لطيف. الفيل حيوان قوي جداً و يستطيع حمل شجرة و السير بها باستخدام أنيابه و خرطومہ. يزن الفيل حوالي ستّة أطنان و يبلغ ارتفاعه إلى ثلاثة أمتار. الفيل حيوان نباتي يتغذى على أوراق الشجر و الأعشاب و هو لا ينام إلا قليلاً و يبحث طول النهار عن الطعام الذي يحتاج إليه جسمه الضخم. ذاكرة الفيل قوية جداً فالفيل لا ينسى أماكن المياه التي مرّ بها و لو لمرة واحدة. و الأغرّب هو أنّ الفيل يستطيع أن يتذكّر الأحداث السابقة و الأشخاص الذين عاملوه بلطف أو أسأؤوا إليه. يمتلك الفيل بعض الصفات الإنسانية فله قدرة على الرحمة فيقوم برعاية الجرحى و يحزن و يبكي عندما يموت أحد أفراد القطيع! و من المؤسف أنّ هذا الكائن الجميل مهّد بالانقراض لأنّ بعض الصيادين يقومون بقتله من أجل الحصول على العاج و بيعه في الأسواق!

۳۶- على حسب النصّ

- (۱) الفيل يحبّ العيش في الأماكن المليئة بالأشجار و المياه!
(۲) أقوى الحيوانات ذاكرةً هو الفيل!
(۳) وهب الله الفيل قدرة عجيبة على نسيان الحوادث المرة!
(۴) ليس هناك كائن حيّ أكبر من الفيل!

۳۷- لماذا ينام الفيل عدّة ساعات فقط في اليوم؟ لآنه

- (۱) يخاف من الصيادين الذين يريدون عاجه!
(۲) حيوان حنون جداً فيقوم بمساعدة الجرحى!
(۳) يقضي معظم ساعاته في البحث عمّا يتناوله!
(۴) حيوان نباتي يتغذى على الأشجار و الأعشاب!

۳۸- «يقوم الفيل برعاية الجرحى و يحزن و يبكي عندما يموت أحد أفراد القطيع!» هذا يدلّ على

- (۱) أنّه لن يستطيع نسيان اللحظات الجميلة التي قضاها مع أفراد قطيعه!
(۲) قدرة الفيل على حمل الأشياء الثقيلة كالفيال الجريح!
(۳) أنّه يحسّ بمسؤوليّة كبيرة إزاء انقراض الحيوانات!
(۴) أنّ الفيل حيوان اجتماعي يُشبه الإنسان من ناحية المشاعر!

۳۹- أيّ موضوع لم يأت في النصّ:

- (۱) حجم الفيل و شكله و صفاته!
(۲) كفيّة حماية الفيل من الانقراض!
(۳) سلوك الفيل في بيئته!
(۴) بعض التهديدات على حياة الفيل!

■ عین الصحیح في الإعراب و التحليل الصرفي: (۴۲ - ۴۰):

۴۰- «يزن»:

- (۱) فعل ماضٍ - للغائب - مجرّد ثلاثي - متعدّد / فعل و مع فاعله و جملة اسميّة
(۲) فعل مضارع - مزيد ثلاثي - معرب / فعل و فاعله «الفيل»
(۳) للغائب - مجرّد ثلاثي (مصدره: وزن) - مجهول / فعل و فاعله «الفيل»
(۴) فعل مضارع - مجرّد ثلاثي (حروفه الأصليّة: وزن) - متعدّد / فعل و الجملة فعليّة



۴۱- «یتذکر»:

- (۱) فعل مضارع - للغائب - مزيد ثلاثي (مصدره: تَذَكَّر) / فعل و مع فاعله و جملة فعلية
- (۲) للغائب - مزيد ثلاثي من باب تفعيل - معرب / فعل و «الأحداث» مفعول
- (۳) فعل مضارع - مزيد ثلاثي من باب تفعّل - لازم / فعل و الجملة فعلية
- (۴) للغائب - مزيد ثلاثي - متعدّد - مجهول / فعل و مع فاعله و جملة فعلية

۴۲- «مُهَدَّد»:

- (۱) اسم - مفرد مذکر - اسم مفعول - معرب / خبر : «أَنَّ» و مرفوع
- (۲) مفرد مذکر - اسم فاعل من فعل «هَدَّد» - نكرة / خبر «أَنَّ»
- (۳) اسم - مفرد مذکر - معرفة - معرب / خبر و مرفوع بالضمّة
- (۴) مفرد مذکر - اسم مفعول - مبنی / اسم «أَنَّ» و منصوب

■ ■ عيّن الصحيح في الجواب عن الأسئلة التالية (٥٠ - ٤٣):

۴۳- عيّن الخطأ في ضبط حركات الكلمات:

- (۱) علينا أن لا نقوم بعمل يؤدّي إلى تخريب الطبيعة!
- (۲) إنّ المزارع تختلج إلى الماء و الهواء الثقي!
- (۳) من مهتدات الكرة الأرضية تلوث الهواء و المياه!
- (۴) تدخل الإنسان جاهلاً في بيعته يضرّ بتوازنه!

۴۴- عيّن الخطأ:

- (۱) المبيدات: ما تقتل الحشرات!
- (۲) الأفراخ: مكان تعيش فيه الطيور!
- (۳) السماء: الإذن بشخص للقيام بعمل!
- (۴) البومة: حيوان يعيش في الخرابات و ينام نهاراً!

۴۵- عيّن ما فيه التضاد:

- (۱) أسير المسلمون أخت رسول الله (ص) ولكنّه أطلقها!
- (۲) إرحموا غنياً قد افتقر و عزيزاً قد ذل!
- (۳) على الإنسان أن ينشر السلام و يعين الناس!
- (۴) يعجبني سلوك هذا الرجل و تعامله مع الآخرين!

۴۶- يوجد في هذه العبارة «.....» / «.....». عيّن الصحيح:

- (۱) وُلد هذا الطفل مُعَوِّفاً ولكنّه صار من الناجحين: حال - اسم مفعول
- (۲) في العشرين من عمرها، أصبحت الفتاة معروفة في العالم: اسم مفعول - اسم فاعل
- (۳) سافر زملائي إلى عدّة بلدان مختلفة: صفة - اسم مثنى
- (۴) حصل هذا الرسّام على أفضل شهادة فنية: اسم فاعل - صفة

۴۷- ميّز اللّام يُفيد معنى الأمر:

- (۱) لنفوز في المباراة القادمة نحاول كثيراً!
- (۲) لتتعلم اللغة العربية سافرنا إلى البلدان العربية!
- (۳) سأل الشرطيّ جميع الزوّار: لمن هذه الحقائق؟
- (۴) هذا الرجل له تجارب كثيرة فلنسال عنه هذا السؤال!

۴۸- عيّن الصحيح عن نوع «لا»:

- (۱) لا ناجح إلا و قد واجه مشاكل صعبة! النافية
- (۲) لا تسألوني ما لا أعرف جوابه! النافية
- (۳) علينا أن لا نتكاسل في أعمالنا اليومية! النافية
- (۴) لا تأكلي ممّا هو مضرّ لصحتك! النافية

۴۹- عيّن المصدر جاء للتأكيد:

- (۱) إنّ الطلاب يقرؤون الكتب قراءة دقيقة!
- (۲) نحبّ مشاهدة الأفلام العلمية كثيراً!
- (۳) إنّ المؤمن يرحم على الضعفاء رحماً!
- (۴) سنشارك في المسابقات مشاركة الأبطال!

۵۰- عيّن ما فيه الحصر:

- (۱) إنّ الإنسان لفي خسر إلا من آمن و عمل صالحاً!
- (۲) لم أقرأ من هذا الكتاب إلا ثلاثة فصول!
- (۳) لن يتسع وعاء بما يجعل فيه إلا وعاء العلم!
- (۴) ما دعونا الأقرباء إلى الحفل إلا أبناء عمّي!



دین و زندگی

- ۵۱- شکسته شدن سد جاهلیت و خرافه‌گرایی از پیامدهای پیوستن به چه کسانی است و کدام یک از آیات شریفه، ما را به آن هدایت می‌نماید؟
- ۱) اولوا الامر - ﴿قُلْ هَلْ يَسْتَوِي الْأَعْمَىٰ وَ الْبَصِيرُ أَمْ هَلْ تَسْتَوِي الظُّلُمَاتُ وَ النُّورُ﴾
 - ۲) اولوا الالباب - ﴿قُلْ هَلْ يَسْتَوِي الَّذِينَ يَعْلَمُونَ وَ الَّذِينَ لَا يَعْلَمُونَ﴾
 - ۳) اولوا الالباب - ﴿قُلْ هَلْ يَسْتَوِي الْأَعْمَىٰ وَ الْبَصِيرُ أَمْ هَلْ تَسْتَوِي الظُّلُمَاتُ وَ النُّورُ﴾
 - ۴) اولوا الامر - ﴿قُلْ هَلْ يَسْتَوِي الَّذِينَ يَعْلَمُونَ وَ الَّذِينَ لَا يَعْلَمُونَ﴾
- ۵۲- قرآن کریم سرّ فلاح و رستگاری را چه چیزی می‌داند و آن چه زمانی رخ می‌دهد؟
- ۱) تزکیه نفس - وجود انسان از آلودگی‌ها پاک شود.
 - ۲) عمل صالح - وجود انسان از آلودگی‌ها پاک شود.
 - ۳) تزکیه نفس - عمل به فرامین الهی نماید.
 - ۴) عمل صالح - عمل به فرامین الهی نماید.
- ۵۳- آیات شریفه ﴿أَرَأَيْتَ الَّذِي يَكْذِبُ بِالذِّينِ فَدَلِكِ الَّذِي يَدْعُ الْيَتِيمَ وَ لَا يَحْضُ عَلَىٰ طَعَامِ الْمِسْكِينِ﴾ تداعی‌گر کدام مفهوم است؟
- ۱) تمایز افراد مؤمن و منافق
 - ۲) تمایز افراد عادل و ظالم
 - ۳) تفاوت انسان‌های صادق و تکذیب‌کننده
 - ۴) تفاوت انسان‌های دین‌دار و بی‌دین
- ۵۴- از آیه شریفه ﴿وَ اللَّهُ جَعَلَ لَكُمْ مِنْ أَنْفُسِكُمْ أَزْوَاجًا...﴾ کدام موضوع دریافت می‌گردد؟
- ۱) بستر رشد و بالندگی فرزندان، خانواده است و فرزند ثمره این پیوند است.
 - ۲) خداوند متعال میان زن و مرد مودت و رحمت قرار داده است.
 - ۳) تشکیل خانواده فضایی را به وجود می‌آورد که منجر به رشد اخلاقی و معنوی اعضای خانواده می‌گردد.
 - ۴) زن و مرد در کنار یکدیگر احساس آرامش درونی می‌کنند و به رابطه سرشار از مهربانی می‌رسند.
- ۵۵- کدام موضوع بر مسئولین واجب است تا بی‌اعتمادی عمومی و رواج مصرف‌گرایی در میان مردم از بین برود و عدم پابندی به آن، چه نتایج نامیمونی را به بار می‌آورد؟
- ۱) اجتناب از اشرافی‌گرایی و تجمل‌گرایی و اسوه قرار دادن خود و سوق دادن مردم به اقتصاد سالم - عدم استقلال اقتصادی و وابستگی
 - ۲) اجتناب از اشرافی‌گرایی و تجمل‌گرایی و اسوه قرار دادن خود و سوق دادن مردم به اقتصاد سالم - عقب‌ماندگی و فاصله طبقاتی
 - ۳) به دست آوردن روزی حلال، تنظیم و کنترل روابط اقتصادی سالم به دور از فساد - عقب‌ماندگی و فاصله طبقاتی
 - ۴) به دست آوردن روزی حلال، تنظیم و کنترل روابط اقتصادی سالم به دور از فساد - عدم استقلال اقتصادی و وابستگی
- ۵۶- با توجه به آیه شریفه ﴿وَ الَّذِينَ كَسَبُوا السَّيِّئَاتِ جَزَاءُ سَيِّئَةٍ مِثْلَهَا﴾ کدام موضوع دریافت می‌گردد؟
- ۱) دنباله‌روی از تمایلات منفی، خواری و ذلت را به دنبال دارد و جزای بد معلول کسب گناهان است.
 - ۲) گناه خود را به گردن عوامل بیرونی انداختن باعث عادی شدن گناه و بالاخره دچار عذاب اخروی شدن است.
 - ۳) تجسم اعمال گناهان زشت و بد معلول توجیه گناه و عادی شدن گناهان است.
 - ۴) عدم شناخت جایگاه خویش و رفتن در مسیر غیر الهی عاقبتی بسیار سخت دارد.
- ۵۷- تعبیر پیامبر اکرم (ص) برای کسی که گرایش به خوبی‌ها در او قوی تر است، کدام است و مصداق آن بیشتر چه کسانی هستند؟
- ۱) به آسمان نزدیک تر است - بزرگسالان
 - ۲) به آسمان نزدیک تر است - نوجوان
 - ۳) درختی که سبز است و میوه دارد - نوجوان
 - ۴) درختی که سبز است و میوه دارد - بزرگسالان
- ۵۸- خداوند، نبی مکرم اسلام (ص) و پیروانش را به ترتیب به چه چیزی فرمان داده و از چه کاری باز می‌دارد؟
- ۱) «أَشِدَّاءَ عَلَى الْكُفَّارِ» - «وَ لَا تَطْغَوْا»
 - ۲) «فَأَسْتَقِمَّ كَمَا أَمَرْتُ» - «وَ لَا تَطْغَوْا»
 - ۳) «فَأَسْتَقِمَّ كَمَا أَمَرْتُ» - «رُحَمَاءَ بَيْنَهُمْ»
 - ۴) «أَشِدَّاءَ عَلَى الْكُفَّارِ» - «رُحَمَاءَ بَيْنَهُمْ»
- ۵۹- با توجه به کدام عبارت، پیشوایان دین از ما خواسته‌اند که در مورد همسر آینده با پدر و مادر خود مشورت کنیم و چرا؟
- ۱) «حُبُّ الشَّيْءِ يُعْمَى وَ يُصْمُ» - تا به انتخابی درست برسیم
 - ۲) «حُبُّ الشَّيْءِ يُعْمَى وَ يُصْمُ» - هیچ بنایی نزد خدا محبوب‌تر از ازدواج نیست.
 - ۳) «أَقْبَالِ الْبَاطِلِ يُؤْمِنُونَ وَ بِنِعْمَةِ اللَّهِ هُمْ يَكْفُرُونَ» - تا به انتخابی درست برسیم.
 - ۴) «أَقْبَالِ الْبَاطِلِ يُؤْمِنُونَ وَ بِنِعْمَةِ اللَّهِ هُمْ يَكْفُرُونَ» - هیچ بنایی نزد خدا محبوب‌تر از ازدواج نیست.



۶۰- براساس فرمایش رسول گرامی اسلام (ص) چهره‌چه گروهی در رستاخیز از آتش دوزخ در امان است و ثمره این نوع تشویق و ترغیب ایشان در جامعه چه بود؟

- ۱) کسانی که در راه علم قدم برمی‌دارند - استقرار فرهنگ برابری و مساوات در جامعه
- ۲) کسانی که در راه علم قدم برمی‌دارند - انکسار سد جاهلیت و خرافه‌گرایی
- ۳) کسانی که در راه عدالت و قسط قدم برمی‌دارند - انکسار سد جاهلیت و خرافه‌گرایی
- ۴) کسانی که در راه عدالت و قسط قدم برمی‌دارند - استقرار فرهنگ برابری و مساوات در جامعه

۶۱- تسلیم و بندگی خداوند چه چیز را به دنبال دارد و افتادن در دام گناه معلول چیست؟

- ۱) عزت نفس - عدم توجه کافی به خود عالی
- ۲) عزت نفس - غفلت از خداوند
- ۳) احساس حضور در پیشگاه الهی - غفلت از خداوند
- ۴) احساس حضور در پیشگاه الهی - عدم توجه کافی به خود

۶۲- راهگشای انسان برای رسیدن به عزت و دوری از ذلت چیست و چه زمانی تمایلات دانی بد می‌شوند؟

- ۱) شناخت ریشه‌های تمایلات در وجود انسان - انسان آن را اصل و اساس زندگی قرار دهد.
- ۲) پاسخ نه دادن به تمایلات گاه و بی‌گاه - انسان آن را اصل و اساس زندگی قرار دهد.
- ۳) پاسخ نه دادن به تمایلات گاه و بی‌گاه - این تمایلات بد نیستند فقط نسبت به بعد معنوی ناچیزند.
- ۴) شناخت ریشه‌های تمایلات در وجود انسان - این تمایلات بد نیستند فقط نسبت به بعد معنوی ناچیزند.

۶۳- عبارات نقل شده از امیرمؤمنان علی (ع) که می‌فرماید: «همانا بهایی برای جان شما جز بهشت نیست» و «بنده کسی مثل خودت نباش، زیرا خداوند تو را آزاد آفرید» به ترتیب اشاره به کدام یک از راه‌های تقویت عزت دارد؟

- ۱) شناخت ارزش خود و نفروختن خویش به بهای اندک - توجه به عظمت خداوند و تلاش برای بندگی او
- ۲) شناخت ارزش خود و نفروختن خویش به بهای اندک - شناخت ارزش خود و نفروختن خویش به بهای اندک
- ۳) توجه به عظمت خداوند و تلاش برای بندگی او - توجه به عظمت خداوند و تلاش برای بندگی او
- ۴) توجه به عظمت خداوند و تلاش برای بندگی او - شناخت ارزش خود و نفروختن خویش به بهای اندک

۶۴- عقاید و آیین مردم عصر جاهلی در تعبیر امام علی (ع) چگونه بود و پرستش مردم در چه راستایی بود؟

- ۱) برنامه‌های متفاوت و گاه متضاد از جانب مکاتب بشری - عبودیت خدای واحد در عین قائل بودن به ربوبیت بت‌ها
- ۲) برنامه‌های متفاوت و گاه متضاد از جانب مکاتب بشری - پرستش غیرخدا و تشبیه خداوند به سایر مخلوقات
- ۳) مذاهب پراکنده و خواسته‌های متناقض و روش‌های متفاوت - پرستش غیرخدا و تشبیه خداوند به سایر مخلوقات
- ۴) مذاهب پراکنده و خواسته‌های متناقض و روش‌های متفاوت - عبودیت خدای واحد در عین قائل بودن به ربوبیت بت‌ها

۶۵- چه چیزی به سرعت یک حکومت را از پای در می‌آورد و کدام تلاش مردم، امکان اجرای برنامه‌های اسلامی را برای رهبر فراهم می‌کند؟

- ۱) تهاجم بی‌وقفه دشمنان - همبستگی اجتماعی
- ۲) تهاجم بی‌وقفه دشمنان - آگاهی سیاسی و اجتماعی
- ۳) تفرقه و پراکندگی - آگاهی سیاسی و اجتماعی
- ۴) تفرقه و پراکندگی - همبستگی اجتماعی

۶۶- حکم کدام یک از موارد ذیل، «واجب کفایی» است؟

- ۱) فراهم کردن امکانات برای ورزش و بازی‌های ورزشی برای دور شدن افراد جامعه از فساد و بی‌بند و باری
- ۲) ایجاد پایگاه‌های اینترنتی و شبکه‌های اجتماعی و فضای مجازی برای اشاعه فرهنگ و معارف اسلامی
- ۳) تولید، توزیع و تبلیغ فیلم‌های سینمایی و تلویزیونی، به منظور گسترش فرهنگ و معارف اسلامی و مبارزه با تهاجم فرهنگی
- ۴) بهره بردن حداکثری از وسایل ارتباطی داخلی و مانع نفوذ و سلطه بیگانگان شدن

۶۷- این‌که رسول خدا (ص) همواره دست دخترش را می‌بوسید، برای کدام جامعه درس آموز است و در تقابل با کدام رفتار جاهلی قرار دارد؟

- ۱) صرفاً جامعه اعراب جاهلی آن روز - بنیان خانواده بسیار متزلزل بود.
- ۲) صرفاً جامعه اعراب جاهلی آن روز - زن از هرگونه احترام و جایگاه محروم شده بود.
- ۳) جامعه امروز و نیز اعراب جاهلی - زن از هرگونه احترام و جایگاه محروم شده بود.
- ۴) جامعه امروز و نیز اعراب جاهلی - بنیان خانواده بسیار متزلزل بود.



۶۸- دلیل نشستن غبار ذلت بر چهره انسان و بازتاب نیکوکاری انسان باعزت، به ترتیب در کدام عبارتهای قرآنی متجلی است؟

- (۱) «وَالَّذِينَ كَسَبُوا السَّيِّئَاتِ» - «لَا يَرْهَقُ وُجُوهَهُمْ»
 (۲) «جَزَاءَ سَيِّئَةٍ بِمِثْلِهَا» - «لَا يَرْهَقُ وُجُوهَهُمْ»
 (۳) «جَزَاءَ سَيِّئَةٍ بِمِثْلِهَا» - «لِلَّذِينَ أَحْسَنُوا الْحُسْنَى»
 (۴) «وَالَّذِينَ كَسَبُوا السَّيِّئَاتِ» - «لِلَّذِينَ أَحْسَنُوا الْحُسْنَى»

۶۹- دلیل تعیین مجازاتهایی که خداوند برای گناهان قرار داده است، چیست و مراد از «حکمت» احکام چیست؟

- (۱) آگاهی خداوند به موانع بزرگ بر سر راه سعادت و نعمتهای اخروی - اهداف و سود و زیان آن عمل
 (۲) آگاهی خداوند به موانع بزرگ بر سر راه سعادت و نعمتهای اخروی - دلایل و علل خاص هر حکم
 (۳) مقدار و اندازه تأثیر تخریبی گناهان و آثار مختلف آن - دلایل و علل خاص هر حکم
 (۴) مقدار و اندازه تأثیر تخریبی گناهان و آثار مختلف آن - اهداف و سود و زیان آن عمل

۷۰- طریق جلوگیری از تزلزل موقعیت خانواده و به خطر نیفتادن سلامت جسمی و روحی در کدام آیه تبیین شده است؟

- (۱) «أَقْمِنَ أَسْسَ بُنْيَانِهِ عَلَى تَقْوَى مِنَ اللَّهِ وَ رِضْوَانٍ خَيْرٍ»
 (۲) «وَلَا تَقْرَبُوا الرِّزْقَ إِنَّمَا كَانَ فَاخِشَةً وَسَاءَ سَبِيلًا»
 (۳) «الْخَمْرُ وَالْمَيْسِرُ قُلٌّ فِيهِمَا إِنَّمَا كَبِيرٌ وَمَنَافِعُ لِلنَّاسِ»
 (۴) «وَنَفْسٍ وَمَا سَوَّاهَا فَالَهُمَا فُجُورُهُمَا وَ تَقْوَاهَا قَدْ أَفْلَحَ مَن زَكَّاهَا»

۷۱- قرآن کریم از دختران و پسران می خواهد حتماً پیشه کنند تا خداوند و به هیچ وجه در پی رابطه غیرشرعی چه پنهانی و چه آشکار نباشند که زبان آن دامن گیر آنان خواهد شد.

- (۱) عفاف - به بهترین وجه زندگی آنان را سامان بخشد - تا قیامت
 (۲) صبر - زندگی آنان را مملو از آرامش و رحمت کند - در قیامت
 (۳) عفاف - زندگی آنان را مملو از آرامش و رحمت کند - تا قیامت
 (۴) صبر - به بهترین وجه زندگی آنان را سامان بخشد - در قیامت

۷۲- اگر گفته شود «عمل هر کس، عکس العملی دارد»، اعتقاد به کدام صفت الهی را تأکید کرده ایم و این موضوع مؤید کدام موضوع است؟

- (۱) عدالت الهی در نظام هستی - مراعات عفاف و پاکدامنی درباره خود و دیگران
 (۲) حکمت الهی در نظام هستی - مراعات عفاف و پاکدامنی درباره خود و دیگران
 (۳) عدالت الهی در نظام هستی - پاسخ درست و شرعی به تمایلات درونی
 (۴) حکمت الهی در نظام هستی - پاسخ درست و شرعی به تمایلات درونی

۷۳- با توجه به آیه شریفه «وَمِن آيَاتِهِ أَنْ خَلَقَ لَكُمْ مِنْ أَنْفُسِكُمْ أَزْوَاجًا ...» خداوند نشانه های الهی برای چه کسانی قرار داده است و این آیه درباره کدام هدف ازدواج است؟

- (۱) اهل ایمان - رشد اخلاقی و معنوی
 (۲) اهل فکر - رشد اخلاقی و معنوی
 (۳) اهل فکر - رشد و پرورش فرزندان
 (۴) اهل ایمان - رشد و پرورش فرزندان

۷۴- یکی از پندارهای باطلی که سبب به تأخیر انداختن ازدواج می شود، کدام است و نمونه های از پیامدهای منفی آن چیست؟

- (۱) تأکید بر تلاش اقتصادی و عدم توجه به نقش مادری - دوری از پرواپیشگی و آلوده شدن به هوسرانی
 (۲) تأکید بر تلاش اقتصادی و عدم توجه به نقش مادری - افزایش فشارهای روحی و روانی
 (۳) فراهم نمودن همه امکانات زندگی برای خود و فرزندان - افزایش فشارهای روحی و روانی
 (۴) فراهم نمودن همه امکانات زندگی برای خود و فرزندان - دوری از پرواپیشگی و آلوده شدن به هوسرانی

۷۵- به کدامین دلیل پیشوایان ما همواره دختران و پسران را به ازدواج تشویق و ترغیب کرده اند و پیامبر (ص) در اهمیت آن، چه بیانی دارند؟

- (۱) هیچ بنایی نزد خدا محبوب تر از ازدواج نیست - کسی که ازدواج کند، نصف دین خود را حفظ کرده است.
 (۲) زیاد نشدن فاصله میان بلوغ جسمی و عقلی - کسی که ازدواج کند، نصف دین خود را حفظ کرده است.
 (۳) زیاد نشدن فاصله میان بلوغ جسمی و عقلی - دو رکعت نماز شخص متأهل بهتر از هفتاد رکعت شخص مجرد است.
 (۴) هیچ بنایی نزد خدا محبوب تر از ازدواج نیست - دو رکعت نماز شخص متأهل بهتر از هفتاد رکعت شخص مجرد است.

**PART A: Grammar and Vocabulary**

Directions: Questions 76-87 are incomplete sentences. Beneath each sentence you will see four words or phrases, marked (1), (2), (3), and (4). Choose the one word or phrase that best completes the sentence. Then mark your answer sheet.

- 76- The application form is pretty straightforward, but if you have any questions, the secretary.
1) would just ask 2) can ask 3) will ask 4) just ask
- 77- I dislike greedy employers who pay their employees as little as possible, but expect hard all day.
1) themselves to work 2) them working
3) themselves working 4) them to work
- 78- If you travel at the speed of light, you go around the Earth 7.5 times in one second.
1) could / will 2) would / could 3) could / could 4) will / would
- 79- If you don't follow the instructions, the machine properly.
1) wouldn't work 2) isn't worked 3) hasn't worked 4) won't work
- 80- The young couple were not with their dinner, so they complained to the restaurant manager.
1) satisfied 2) healthy 3) organic 4) arranged
- 81- We've just finished one of the bedrooms in our house into a playroom for the children.
1) including 2) generating 3) converting 4) presenting
- 82- If you have a positive, you look for ways to solve the problems that you can solve, and you let go of the things over which you have no control.
1) resource 2) instance 3) attitude 4) culture
- 83- Studies have shown that certain chemicals in plastics can actually harm cell in humans.
1) proportion 2) reproduction 3) collocation 4) expectation
- 84- The change in height of my children seems to me because I see them every day, but other people tell us they have grown really fast.
1) emotional 2) mental 3) personal 4) gradual
- 85- The country's went through a rapid growth in the 1950s after the end of the Second World War.
1) diversity 2) reference 3) economy 4) measure
- 86- When it first made its appearance, energy was advertised as a clean, safe alternative to coal and gas.
1) nuclear 2) general 3) consumed 4) public
- 87- There are students from a / an of countries currently studying English in our program.
1) element 2) difference 3) variety 4) connection

PART B: Cloze Test

Directions: Questions 88-92 are related to the following passage. Read the passage and decide which choice, (1), (2), (3), or (4), best fits each space. Then mark your answer sheet.

Without plants such as trees there could be no life on Earth. Trees take in carbon dioxide from the air and give off oxygen by the ...88... of photosynthesis, thus maintaining the balance of the atmosphere. Tree roots stabilize the soil, ...89..., and their leaves give off vast amounts of water vapor, ...90... affects the balance of the world's weather. Forests cover about 15 million sq. miles (39 million sq. km) of the planet's surface. Trees ...91... greatly in size, from huge redwoods to dwarf snow willows, only ...92... inches high. They supply food for millions of creatures and produce wood to make buildings, furniture – even the pages of your textbooks.



- 88- 1) object 2) function 3) range 4) process
- 89- 1) so it is not washed away by the rain
2) so it is not washing away by the rain
3) as it is not washing away by the rains
4) as it is not washed away by the rain
- 90- 1) whose 2) where 3) who 4) which
- 91- 1) gain 2) boost 3) vary 4) scale
- 92- 1) a little 2) few 3) little 4) a few

PART C: Reading Comprehension

Directions: In this part of the test, you will read two passages. Each passage is followed by four questions. Answer the questions by choosing the best choice, (1), (2), (3), or (4). Then mark your answer sheet.

Passage 1:

Life as we know it exists on Earth because of special circumstances. Water and air are two important substances that support life. Temperatures are moderate over much of the planet. A huge variety of life exists in the form of both plants and animals. However, there are several things that could destroy life on Earth as we know it.

An unknown super-volcano could erupt anywhere at any time with little or no warning. Large amounts of ash, dirt, deadly smoke, and lava would be pumped into the air. Sunlight would be shut out for many years by the clouds. Millions of plant and animal species would die. A volcano like this blew up thousands of years ago. It left only a few thousand humans alive.

A meteor is an asteroid that hits Earth. About six tons of meteorites fall into Earth's atmosphere every year. Most of them are burned up by the friction that is created when the speeding meteor blasts into the atmosphere. A few survive and hit Earth. They often create craters. About every 10,000 years, a large and highly damaging asteroid hits Earth. About every fifty to one hundred million years, an asteroid about six miles wide hits Earth. The dinosaurs were likely destroyed this way about sixty-five million years ago.

93- Which piece of information could NOT reasonably be inserted into the second or third paragraph?

- 1) In 1908, a meteorite exploded over Siberia, Russia destroying a large area of land.
- 2) In the year 79 A.D., the Roman city Pompeii was buried under volcanic ash.
- 3) A gamma ray burst in space could boil away Earth's atmosphere.
- 4) There is a super-volcano under Yellowstone National Park.

94- The underlined phrase "a few" in the third paragraph refers to

- 1) animal and plant species
- 2) humans
- 3) meteorites
- 4) tons

95- You can conclude all of the following facts from the passage EXCEPT

- 1) not all asteroids become meteors
- 2) some meteors do no damage to Earth
- 3) super-volcanoes happen about every ten years on Earth
- 4) blocking out the sun causes enormous damage to life on Earth

96- The best title for the passage could be

- 1) Deadliest Natural Disasters in History
- 2) The Extinction of Millions of Species
- 3) Some Great Threats to Life on Earth
- 4) Can the Human Beings Ever Go Extinct?

**Passage 2:**

In 1271, Marco Polo, a seventeen-year-old teenager, traveled with his father and uncle on a journey to China. They went to the court of Kublai Khan. The journey took three and a half years. It was filled with dangers, including bandits and bad weather. The men traveled through blazing hot sand and wild lands. They crossed high mountains and a huge desert. Marco kept careful journals of all that he saw and many of the stories he heard.

After his return, Marco talked to a writer about his journey. He described things people had never seen or heard about. His story was published as *The Travels of Marco Polo*. He described great palaces, rich princes, and things never experienced in Europe. He said that he had seen burning rocks, which we call coal today. He told of oil seeping from the ground. He said it was used for lighting and medicine. He explained the use of paper money in China long before other nations used this kind of money. Marco explained how the Great Khan kept his empire united under his control by using a fast mail system. Letters and orders were sent by a pony express across the kingdom. Marco talked of gold-covered temples and kings with piles of pearls and rubies.

The Polos were finally allowed to leave China as ambassadors for the Khan. They delivered a princess from the Khan as a bride for a king. Many readers thought Marco's stories were made up, but most of the things Marco Polo said he saw have been proven to be true.

97- The Polos encountered all of the following dangers on their trip to China EXCEPT

- | | |
|---------------------------------|-------------------|
| 1) oil seeping from the ground | 2) high mountains |
| 3) bad weather and a hot desert | 4) bandits |

98- The word "court" as used in the first paragraph could be defined as

- 1) the place where a trial is held by a judge
- 2) an area made for playing games such as tennis
- 3) the place where a king or queen lives and works
- 4) an area where there are many temples

99- From the context of the passage, what can you infer about the tales Marco told?

- 1) The stories were entirely made up.
- 2) Marco Polo was angry at Kublai Khan.
- 3) The stories told by Marco were very likely true.
- 4) Marco Polo never went to China.

100- Which of the following events occurred first?

- 1) Marco Polo returned to Venice to publish his story.
- 2) Marco traveled over many mountains to reach China.
- 3) The Polos delivered a princess to a king.
- 4) His story was published as *The Travels of Marco Polo*.

دفترچه شماره ۲

آزمون شماره ۱۸

جمعه ۹۸/۱۲/۲۳



آزمون‌های سراسری گاج

گزینه درس‌ها را انتخاب کنید.

سال تحصیلی ۹۹-۱۳۹۸

آزمون اختصاصی

پایه دوازدهم انسانی

دوره‌ی دوم متوسطه

نام و نام خانوادگی:	شماره داوطلبی:
تعداد سؤالاتی که باید پاسخ دهید: ۱۸۰	مدت پاسخگویی: ۱۸۵ دقیقه

عناوین مواد امتحانی آزمون اختصاصی گروه آزمایشی علوم انسانی، تعداد سؤالات و مدت پاسخگویی

ردیف	مواد امتحانی	تعداد سؤال	وضعیت پاسخگویی	شماره سؤال		مدت پاسخگویی
				از	تا	
۱	ریاضیات	۱۵	اجباری	۱۰۱	۱۱۵	۳۰ دقیقه
		۱۰	زوج کتاب	۱۱۶	۱۲۵	
		۱۰		۱۲۶	۱۳۵	
۲	اقتصاد	۱۰	اجباری	۱۳۶	۱۴۵	۱۰ دقیقه
۳	علوم و فنون ادبی	۱۵	اجباری	۱۴۶	۱۶۰	۲۵ دقیقه
		۱۰	زوج کتاب	۱۶۱	۱۷۰	
		۱۰		۱۷۱	۱۸۰	
۴	زبان عربی (اختصاصی)	۱۰	اجباری	۱۸۱	۱۹۰	۱۰ دقیقه
۵	تاریخ	۱۰	اجباری	۱۹۱	۲۰۰	۲۰ دقیقه
		۱۰	زوج کتاب	۲۰۱	۲۱۰	
		۱۰		۲۱۱	۲۲۰	
۶	جغرافیا	۱۰	اجباری	۲۲۱	۲۳۰	۲۰ دقیقه
		۱۰	زوج کتاب	۲۳۱	۲۴۰	
		۱۰		۲۴۱	۲۵۰	
۷	جامعه‌شناسی	۱۰	اجباری	۲۵۱	۲۶۰	۳۰ دقیقه
		۱۰		۲۶۱	۲۷۰	
		۱۰		۲۷۱	۲۸۰	
۸	فلسفه و منطق	۱۰	اجباری	۲۸۱	۲۹۰	۳۰ دقیقه
		۱۰		۲۹۱	۳۰۰	
		۱۰		۳۰۱	۳۱۰	
۹	روان‌شناسی	۱۰	اجباری	۳۱۱	۳۲۰	۱۰ دقیقه

برای اطلاع از نتایج آزمون و زمان دقیق اعلام آن باید در کانال تلگرام گاج عضو شوید. @Gaj_ir





۱۰۱- جمله چهارم رابطه بازگشتی a_n زوج n فرد n $a_{n+1} = \begin{cases} \frac{1}{2}a_n & \text{زوج } n \\ 5a_n + 1 & \text{فرد } n \end{cases}$ و $a_1 = 13$ کدام است؟

۶۶ (۱) ۱۲۲ (۲) ۱۴۲ (۳) ۱۶۶ (۴)

۱۰۲- جمله دهم دنباله حسابی $\frac{1}{3}, \frac{1}{4}, \dots$ کدام است؟

-۱ (۱) $\frac{1}{6}$ (۲) $\frac{1}{10}$ (۳) $-\frac{1}{9}$ (۴)

۱۰۳- در یک دنباله حسابی جمله چهارم ۳۳ و جمله ششم ۱۹ است. چه تعداد از جملات این دنباله مثبت است؟

۶ (۱) ۷ (۲) ۸ (۳) ۹ (۴)

۱۰۴- در دنباله حسابی $4, x, 6, y, \dots$ مقدار y کدام است؟

۱۰ (۱) ۱۱ (۲) ۱۲ (۳) ۱۳ (۴)

۱۰۵- بین دو عدد ۱۷ و ۹۳، هجده عدد طوری نوشته شده است که یک دنباله حسابی تشکیل شود. جمله نهم دنباله جدید کدام است؟ (۱۷)

جمله اول دنباله است.

۴۳ (۱) ۴۵ (۲) ۴۷ (۳) ۴۹ (۴)

۱۰۶- یک کارخانه تولید اتومبیل در ماه اول تولید خود a اتومبیل می‌سازد و قرار است هر ماه ۲۵ اتومبیل به تولید ماه قبل بیافزاید. اگر مجموع

تولیدات ۳۲ ماه ابتدایی این کارخانه ۲۱۲۰۰ اتومبیل باشد، تولید ماه اول این کارخانه کدام است؟

۲۰۰ (۱) ۲۲۵ (۲) ۲۵۰ (۳) ۲۷۵ (۴)

۱۰۷- مجموع همه اعداد فرد ۱ تا ۵۰ کدام است؟

۲۲۵ (۱) ۶۲۵ (۲) ۱۲۵۰ (۳) ۲۵۰۰ (۴)

۱۰۸- جمله هفتم دنباله حسابی $302, 305, 308, \dots$ برابر با جمله چندم از یک دنباله هندسی با جمله عمومی $a_n = 5 \times 2^{n-2}$ است؟

۱) پنجم (۲) ششم (۳) هفتم (۴) هشتم

۱۰۹- در دنباله هندسی $1, 2, \dots, \frac{1}{4}$ واسطه هندسی بین جملات چهارم و دهم کدام است؟

۱۶ (۱) ۲۴ (۲) ۳۲ (۳) ۴۸ (۴)

۱۱۰- در یک دنباله هندسی جمله ششم ۲۷ برابر جمله سوم و جمله اول دنباله ۱۲ است. جمله پنجم دنباله کدام است؟

۸۶۴ (۱) ۹۷۲ (۲) ۱۰۲۴ (۳) ۲۰۴۸ (۴)

۱۱۱- جملات پنجم و نهم یک دنباله هندسی با نسبت مشترک مثبت ۱۸ و ۲۸۸ هستند. جمله دهم دنباله کدام است؟

۴۷۶ (۱) ۴۸۶ (۲) ۵۷۶ (۳) ۵۸۶ (۴)

۱۱۲- در یک دنباله هندسی با جملات مثبت، تفاضل جمله اول از دوم ۸ و تفاضل جمله سوم از چهارم ۷۲ است. جمله اول این دنباله کدام است؟

۲ (۱) ۴ (۲) ۶ (۳) ۱۰ (۴)

۱۱۳- در دنباله هندسی $32, 64, 128, \dots$ جمله چندم برابر با $(\frac{1}{4})^2$ است؟

۱) یازدهم (۲) دوازدهم (۳) سیزدهم (۴) چهاردهم



۱۱۴- در یک دنباله هندسی جمله اول ۱۲ و جمله چهارم ۹۶ است. مجموع هشت جمله اول این دنباله کدام است؟

- (۱) ۳۰۶۰ (۲) ۳۱۶۰ (۳) ۳۲۴۰ (۴) ۳۴۲۰

۱۱۵- کدام عبارت نادرست است؟

- (۱) اگر به هر یک از جملات یک دنباله حسابی ۲ واحد اضافه کنیم، دنباله حاصل باز هم حسابی است.
(۲) اگر هر یک از جملات یک دنباله حسابی را ۲ برابر کنیم، دنباله حاصل باز هم حسابی است.
(۳) اگر به هر یک از جملات یک دنباله هندسی ۲ واحد اضافه کنیم، دنباله حاصل باز هم هندسی است.
(۴) اگر هر یک از جملات یک دنباله هندسی را ۲ برابر کنیم، دنباله حاصل باز هم هندسی است.

توجه: داوطلب گرامی، لطفاً از بین سوالات زوج درس ۱ (ریاضی و آمار (۱)، شماره‌های ۱۱۶ تا ۱۲۵) و زوج درس ۲ (ریاضی و آمار (۲)، شماره‌های ۱۲۶ تا ۱۳۵)، فقط یک سری را به انتخاب خود پاسخ دهید.

زوج درس ۱

ریاضی و آمار (۱) (سوالات ۱۱۶ تا ۱۲۵)

۱۱۶- «شدت زلزله» و «وضعیت تأهل افراد» به ترتیب چه نوع متغیری و با چه مقیاسی هستند؟

- (۱) کمی فاصله‌ای - کیفی ترتیبی
(۲) کمی فاصله‌ای - کیفی اسمی
(۳) کمی نسبتی - کیفی ترتیبی
(۴) کمی نسبتی - کیفی اسمی

۱۱۷- میانگین و میانه ده داده آماری به ترتیب ۱۸ و ۱۷ بوده است. بعد از بررسی مجدد داده‌ها متوجه شدیم که داده ۲۱ را به اشتباه ۱۹ وارد کرده‌ایم. بعد از

اصلاح این خط تغییرات، میانگین و میانه به ترتیب چگونه است؟

- (۱) ثابت - افزایش (۲) ثابت - ثابت (۳) افزایش - ثابت (۴) افزایش - افزایش

۱۱۸- میانگین داده‌های ۲۹، ۱۶، ۸، ۱۷، ۵، ۱۴، a، ۱۰، ۱۳، ۱۵، ۱۲، ۱۰ برابر ۱۳ است. میانه این داده‌ها کدام است؟

- (۱) ۱۱/۵ (۲) ۱۲/۵ (۳) ۱۳ (۴) ۱۳/۵

۱۱۹- در یک جامعه آماری ۷۵ درصد داده‌ها قبل از یا بعد از قرار دارند و ۲۵ درصد داده‌ها قبل از یا بعد از قرار دارند.

- (۱) چارک سوم - چارک اول - چارک سوم - چارک اول
(۲) چارک اول - چارک سوم - چارک سوم - چارک اول
(۳) چارک سوم - چارک اول - چارک اول - چارک سوم
(۴) چارک اول - چارک سوم - چارک سوم - چارک اول

۱۲۰- اگر میانگین وزنی داده‌های جدول زیر برابر $\frac{3}{2}$ باشد، a کدام است؟

داده	۱	۲	۳	۴	۵
ضریب(وزن)	a	۵	a+۱	a-۲	۷

- (۱) ۳ (۲) ۴ (۳) ۵ (۴) ۶

۱۲۱- در داده‌های آماری زیر انحراف معیار داده‌های کم‌تر از مد و بیشتر از میانه کدام است؟

- ۳۰، ۳۲، ۳۳، ۳۵، ۳۶، ۳۸، ۴۲، ۴۴، ۴۶، ۴۷، ۴۹، ۵۴، ۵۵، ۵۵، ۵۶
(۱) ۲/۰۸ (۲) ۲/۹۲ (۳) ۳/۰۸ (۴) ۳/۹۲

۱۲۲- کدام رابطه بین شاخص‌های آماری ۴، ۷، ۳، ۱، ۵ نادرست است؟

- (۱) چارک اول = انحراف معیار
(۲) واریانس = میانگین = میانه
(۳) چارک سوم = دامنه تغییرات
(۴) انحراف معیار = دامنه تغییرات = میانه

۱۲۳- در بررسی ۱۰۰۰ داده آماری که از منحنی خم بهنجار پیروی می‌کنند، مجموع همه داده‌ها ۲۵۰۰۰ و واریانس آن‌ها ۴ بوده است، چند درصد داده‌ها در

بازه ۲۹ - ۲۳ هستند؟

- (۱) ۸۲ (۲) ۷۸ (۳) ۶۸ (۴) ۶۲



۱۲۴- نمودار دایره‌ای زیر سهم وزنی ترکیبات تشکیل‌دهنده یک کنسرو است. چند گرم پروتئین در یک بسته ۱۸۰ گرمی از این محصول وجود دارد؟

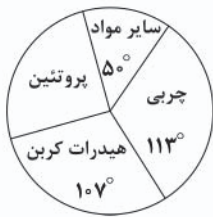

- (۱) ۴۰
(۲) ۴۵
(۳) ۵۰
(۴) ۵۵

۱۲۵- داده‌های جدول زیر مربوط به مشاهده دو فرد A و B است، نمودار راداری آن کدام است؟

متغیر	A	B	بیشینه
x	۳۰	۲۰	۵۰
y	۲۵	۳۰	۴۰
z	۱۵	۸	۲۰

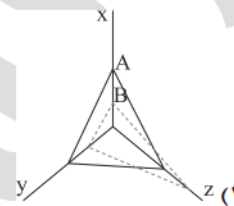
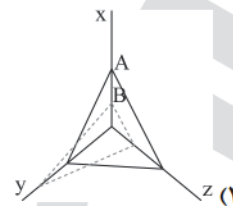
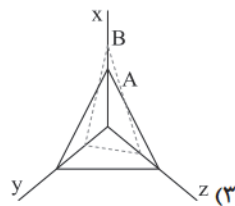
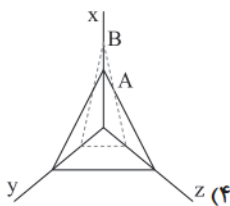

زوج درس ۲

ریاضی و آمار (۲) (سوالات ۱۲۶ تا ۱۳۵)

۱۲۶- میزان حقوق دریافتی افراد در یک شرکت به صورت زیر است، به روش میانگین چند نفر زیر خط فقر هستند؟ (اعداد برحسب میلیون تومان)

۴, ۱/۵, ۳, ۰/۷, ۲/۵, ۱/۳, ۲, ۱

۳ (۴)

۲ (۳)

۱ (۲)

صفر (۱)

۱۲۷- اگر سبد هزینه خانواری در سال پایه از دو کالای نان و گوشت تشکیل شده باشد و قیمت این دو کالا در سال پایه به ترتیب ۱۵۰۰ و ۲۰۰۰ تومان و در سال موردنظر به ۲۰۰۰ و ۳۰۰۰ تومان برسد و با فرض آن‌که مقادیر مصرفی نان و گوشت به ترتیب ۲۰۰ و ۸۰ کیلوگرم باشد، شاخص بهای نان و گوشت کدام است؟

۱۴۱ (۴)

۱۴۳ (۳)

۱۴۵ (۲)

۱۴۷ (۱)

۱۲۸- اگر میزان تورم قیمت خودرو بین سال‌های ۹۲ تا ۹۷ برابر ۱۲۰ درصد و شاخص بهای خودرو در سال ۹۲ برابر ۸۰ باشد، شاخص بهای خودرو در سال ۹۷ کدام است؟

۱۷۸ (۴)

۱۷۶ (۳)

۱۷۴ (۲)

۱۷۲ (۱)

۱۲۹- در یک منطقه ۱۲۰۰ نفر از افراد ۱۶ ساله و بیشتر شاغل‌اند و هم‌چنین ۳۰۰ نفر از افراد ۱۶ ساله و بیشتر جویای کار هستند. نرخ بیکاری در این منطقه چند درصد است؟

۲۴ (۴)

۲۲ (۳)

۲۰ (۲)

۱۸ (۱)

۱۳۰- برای کتابی با متوسط طول جملات ۹ کلمه‌ای و ۲۰ درصد کلمه سخت، شاخص پایه آموزش کدام است؟

دوازدهم (۴)

یازدهم (۳)

دهم (۲)

نهم (۱)

۱۳۱- مقدار شاخص توده بدنی (نماتوب یا BMI) فردی برابر ۲۵ است. اگر قد این فرد ۱۸۰ سانتی‌متر باشد، وزن او کدام است؟

۸۴ (۴)

۸۳ (۳)

۸۲ (۲)

۸۱ (۱)



۱۳۲- شاخص پوسیدگی دندان (DMFT) در یکی از کشورهای در حال توسعه برای سال ۲۰۱۸ برابر ۴ بوده است. در صورتی که این شاخص در این کشور برای سال ۲۰۱۰ برابر ۶ بوده باشد، این شاخص در سال ۲۰۱۸ چند درصد کاهش داشته است؟

۲۵ (۱) ۳۳ (۲) ۵۰ (۳) ۶۶ (۴)

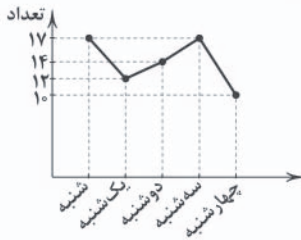

۱۳۳- نمودار مقابل مربوط به سری زمانی تعداد پروازهای یک شهر است. واریانس آن‌ها کدام است؟

۷ (۱)
۷/۲ (۲)
۷/۴ (۳)
۷/۶ (۴)

۱۳۴- در یک مرکز خرید تعداد مشتری‌ها به صورت جدول زیر است، تعداد مشتری‌ها در ساعت ۱۴ برابر ۱۴۴ است. خطای درونی‌یابی کدام است؟

ساعت	۹	۱۱	۱۳	۱۵	۱۷	۱۹
تعداد	۱۰۰	۲۰۴	۱۳۶	۱۴۸	۱۶۹	۲۵۲

صفر (۱) ۱ (۲) ۲ (۳) ۳ (۴)

۱۳۵- میانگین افزایش خدمات یک تعمیرگاه نسبت به سال پایه برحسب درصد در جدول زیر آمده است، درصد افزایش خدمات سال هشتم این تعمیرگاه کدام است؟

سال	۱	۲	۳	۴	۵	۶	۷
درآمد	۱۹/۵	۲۹	۳۸/۵	۴۸	۵۸	۶۷	۷۶

۸۵ (۱) ۸۶ (۲) ۸۷ (۳) ۸۸ (۴)



۱۳۶- کدام گزینه نادرست است؟

- متخصصان اقتصاد تحریم با مطالعه بیش از ۱۴۰ نمونه تحریم اقتصادی در یکصد سال گذشته معتقدند به طور متوسط پس از چهار سال کف هزینه - فایده تحریم به سمت فایده و منافع کشور تحریم‌شونده چرخیده است.
- مزیت داشتن یا نداشتن، مفهومی ایستا و دائمی نیست، به عبارت دیگر اگر کشوری به دلیل محدودیت‌های طبیعی، مزیت اقتصادی نداشته باشد، نمی‌تواند به مزیت دست یابد.
- گسترش مبادلات و تعاملات جهانی در قرن گذشته، ضرورت وضع مقررات و قوانین جهانی و تأسیس سازمان‌های تنظیم‌کننده و ناظر بر امور اقتصادی و مالی را بیش از پیش مطرح کرد.
- کشورهای موفق، پیوسته در حال انتقال از مزیت‌هایی با ارزش افزوده کم‌تر به مزیت‌هایی با ارزش افزوده بیشتر هستند.

۱۳۷- هزینه تولید دو محصول فرش و پوشاک در سه کشور ایران، ژاپن و بنگلادش به صورت زیر آمده است، با توجه به آن، پاسخ درست کدام است؟

نام کشور	یک واحد فرش	یک واحد پوشاک
ایران	۳۰۰ ریال	۶۰۰ ریال
ژاپن	۷۰۰ ریال	۴۰۰ ریال
بنگلادش	۸۰۰ ریال	۶۰۰ ریال

- کشور ایران به تولید پوشاک بپردازد.
- کشور ژاپن به تولید فرش بپردازد.
- کشور ژاپن به تولید پوشاک بپردازد.
- کشور بنگلادش هر دو محصول را از سایر کشورها تهیه کند.



۱۳۸- کدام گزینه، پاسخ درست جای خالی‌های زیر است؟

«بازاریاب بین‌المللی با زمینه را برای کشورهای مختلف فراهم می‌کند، هم‌چنین امروزه تجارت به علت و با روش علمی انجام می‌شود.»

- (۱) صرف هزینه و داشتن تخصص در زمینه فروش کالا در سطح جهانی - رونق تجارت - کیفیت بالای کالاهای تولیدشده - افزایش تولیدکنندگان مختلف
 - (۲) اطلاع از بازارها و نیازهای کشورهای مختلف و علایق مصرف‌کنندگان خارجی - رونق اقتصادی - گوناگون شدن کالاهای تولیدشده - گسترش تجارت بین‌المللی
 - (۳) صرف هزینه و داشتن تخصص در زمینه فروش کالا در سطح جهانی - رونق تجارت - گوناگون شدن کالاهای تولیدشده - گسترش تجارت بین‌المللی
 - (۴) اطلاع از بازارها و نیازهای کشورهای مختلف و علایق مصرف‌کنندگان خارجی - رونق اقتصادی - کیفیت بالای کالاهای تولیدشده - افزایش تولیدکنندگان مختلف
- ۱۳۹- کدام عبارت به دلیل کاهش هزینه‌های تجارت به درستی اشاره کرده است و کدام سازمان‌ها از جمله سازمان‌های تأثیرگذار بر اقتصاد کشورها و اقتصاد جهانی به شمار می‌رود؟

- (۱) پیدایش صنعت بخار، حمل و نقل ریلی و هوانوردی - صندوق بین‌المللی پول (IMF) و سازمان تجارت جهانی (WTO)
- (۲) انقلاب دریانوردی ایرانیان و مسلمانان در قرون ۱۲، ۱۳ میلادی و انقلاب صنعتی اروپاییان در قرن ۱۵ - صندوق بین‌المللی پول (IMF) و سازمان تجارت جهانی (WTO)
- (۳) پیدایش صنعت بخار، حمل و نقل ریلی و هوانوردی - صندوق بین‌المللی پول (IFM) و سازمان تجارت جهانی (WOT)
- (۴) انقلاب دریانوردی ایرانیان و مسلمانان در قرون ۱۲، ۱۳ میلادی و انقلاب صنعتی اروپاییان در قرن ۱۵ - صندوق بین‌المللی پول (IFM) و سازمان تجارت جهانی (WOT)

۱۴۰- به چه دلیل، اقتصاد ایران در سال‌های قبل از ۱۳۰۰ ه. ش جایگاه ویژه‌ای داشته و یکی از عواملی که موجب تضعیف اقتصاد ایران در دوران قاجار شد، در کدام گزینه به درستی ذکر شده است؟ (به ترتیب)

- (۱) به دلیل وجود حکومت‌ها و سلسله‌های بزرگ، وجود ذخایر عظیم نفت و گاز و تلاقی سه قاره اروپا، آسیا و آفریقا - هزینه‌های شکست در جنگ‌ها و تأسیس بانک‌های روسی و انگلیسی
- (۲) به دلیل وجود حکومت‌ها و سلسله‌های بزرگ، وجود ذخایر عظیم نفت و گاز و تلاقی سه قاره اروپا، آسیا و آفریقا - دادن امتیازات اقتصادی به بیگانگان و سیاست‌های رکودی و انقباضی
- (۳) به دلیل وسعت و پهناوری جغرافیایی، برخورداری از منابع طبیعی و قرار گرفتن در چهارراه بین‌المللی و تلاقی سه قاره اروپا، آسیا و آفریقا - بی‌توجهی به توصیه شاهان و علما و بی‌توجهی به سرمایه‌های انسانی
- (۴) به دلیل وسعت و پهناوری جغرافیایی، برخورداری از منابع طبیعی و قرار گرفتن در چهارراه بین‌المللی و تلاقی سه قاره اروپا، آسیا و آفریقا - بی‌کفایتی و عیاشی حکام و بستن عهدنامه‌های ننگین

۱۴۱- در کدام دوره، ایران فرصت طلایی خود را برای جبران عقب‌ماندگی نسبت به اروپا از دست داد و تشدید روند افول حکومت ایران در چه برهه‌ای از زمان شروع شد؟

- (۱) دوران پهلوی - اواخر حکومت صفویه و حمله افغان‌ها
- (۲) دوران قاجار - زمان پهلوی و تکیه اقتصاد بر بیگانگان
- (۳) دوران پهلوی - زمان پهلوی و تکیه اقتصاد بر بیگانگان
- (۴) دوران قاجار - اواخر حکومت صفویه و حمله افغان‌ها

۱۴۲- در کدام یک از گزینه‌های زیر، ویژگی اقتصاد ایران از ۱۳۰۰ تا ۱۳۵۷ به درستی آمده است؟

- (۱) ویژگی عمده این دوره، جدا شدن اقتصاد ایران از ابعاد هویتی، فرهنگی، اجتماعی، تاریخی و دینی خود بود؛ ضمن این‌که اقتصاد ایران به جای تکیه بر پایه‌های بومی و درونزای داخلی و ملی خود، به بیرون از مرزها متکی شد.
- (۲) بخشی از درآمدهای نفتی کشور، صرف ساخت و ساز شد، کارخانه‌ها و مؤسسات زیادی شکل گرفت و دولت به عنوان کارفرمای بزرگ عامل پیشرفت اقتصادی شد.
- (۳) ایجاد زمینه‌های قانونی، امنیت نسبی، زیرساخت‌های مواصلاتی، گسترش مدارس و دانشگاه‌ها و بهبود بهداشت توانست اقتصاد ایران را از ضعف ساختاری و هویتی برهاند.
- (۴) وارد شدن ایران به شبکه اقتصاد جهانی، با شکل‌گیری صنایع نیمه‌سنگین که مبتنی بر فناوری و به کارگیری سرمایه‌های داخلی بود.



۱۴۲- کدام گزینه پاسخ درست سوالات زیر است؟

(الف) اجرای کدام طرح، لطمه شدیدی بر بدنه کشاورزی ایران زد؟
(ب) اصل قانون اساسی در رابطه با به طور غیرمستقیم به اشاره دارد.

(ج) آنچه که در هر کشوری چارچوب کلی اقتصاد را مشخص می‌کند، کدام است؟

(۱) الف: انقلاب سبز ب: ۲۹ - تأمین امنیت - مسائل اجتماعی ج: بودجه

(۲) الف: انقلاب سفید ب: ۲۸ - تأمین امنیت - مسائل اجتماعی ج: قانون اساسی

(۳) الف: انقلاب سفید ب: ۲۹ - تأمین اجتماعی - مسائل اقتصادی ج: قانون اساسی

(۴) الف: انقلاب سبز ب: ۲۸ - تأمین اجتماعی - مسائل اقتصادی ج: بودجه

۱۴۴- کدام گزینه در رابطه با اصل‌های اقتصادی به درستی ذکر شده است؟

(۱) اصل ۴۸ ← افراد باید توان کافی را برای شرکت فعال در رهبری کشور داشته باشند.

(۲) اصل ۴۹ ← به عدالت منطقه‌ای و استانی اشاره دارد.

(۳) اصل ۵۰ ← به مباحث مالی دولت شامل دریافت‌ها و درآمدها اشاره دارد.

(۴) اصل ۴۵ ← منابع مالی حکومت را برای ایفای وظایف مشخص می‌کند.

۱۴۵- کدامیک از موارد زیر در دوران پهلوی اتفاق نیفتاد و اصول ۵۱ تا ۵۵ قانون اساسی کشور در رابطه با چیست؟

(۱) توسعه اقتصادی - امور مالی دولت

(۲) رشد مصرف‌گرایی - سیاست‌های پولی دولت

(۳) گسترش برخی صنایع - امور مالی دولت

(۴) بهبود برخی از شاخص‌های اقتصادی - سیاست‌های پولی دولت



علوم و فنون ادبی



۱۴۶- عبارت زیر معرّف شعر نیمایی در فاصله چه سال‌هایی است؟

«در این دوره «شعر نو تغزلی» که از دوره قبل شروع شده بود، به تدریج راه خود را ادامه داد؛ به ویژه که از طرف حکومت نیز تقویت می‌شد.»

(۱) از ۱۳۰۴ تا ۱۳۲۰

(۲) از ۱۳۳۲ تا ۱۳۴۲

(۳) از ۱۳۲۵ تا ۱۳۳۲

(۴) از ۱۳۴۲ تا ۱۳۵۷

۱۴۷- آثار ذکر شده در همه گزینه‌ها از نمونه‌های مورد نظر در عبارت زیر هستند، به جز

«آثاری که نویسندگانشان در دهه شصت جزو نویسندگان موقّق بودند و تجربه نویسندگی سال‌های قبل از انقلاب را داشتند. آنان از طریق

دانستن زبان بیگانه یا خواندن ترجمه داستان‌های خارجی ارتباط خود را با پیشرفت‌های جهانی این فن حفظ کرده و تجربیات نوینی را که

تحولات سیاسی - اجتماعی به آن‌ها داده، به صورت داستان عرضه کرده‌اند.»

(۱) زمین سوخته

(۲) روزگار سپری شده مردم سال خورده

(۳) ملاقات در شب آفتابی

(۴) آینه‌های دردار

۱۴۸- شخصیت‌های ادبی درج شده در هر گزینه متعلق به شاخه‌ای یکسان از شاعران و نویسندگان عصر انقلاب‌اند، به جز

(۱) سلمان هراتی، علیرضا قزوه

(۲) هوشنگ ابتهاج، حسین منزوی

(۳) قیصر امین‌پور، سیدعلی موسوی گرمارودی

(۴) نصرالله مردانی، علی محمد افغانی

۱۴۹- شعر زیر در چه سالی منتشر شده است؟

در شب تیره دیوانه‌ای کاو

دل به رنگی گریزان سپرده

در دره‌ی سرد و خلوت نشسته

هم‌چو ساقه‌ی گیاهی فسرده

می‌کند داستانی غم‌آور

(۴) ۱۳۲۵

(۳) ۱۳۱۶

(۲) ۱۳۰۱

(۱) ۱۳۰۰



۱۵۰- عبارت درج شده در برابر چند اثر صحیح است؟
 الف) دید و بازدید: مشهورترین اثر پدیدآورنده این کتاب، داستانی بلند است که نمونه نثر پرشتاب و بریده بریده وی را که از آن با عنوان «نثر تلگرافی» یاد می‌کنند، در آن به کمال می‌بینیم.
 ب) از این اوستا: بیان روایی و داستانی، حماسی بودن زبان، کهن‌گرایی، به کارگیری ترکیبات زیبا و خوش‌آهنگ و برخی از کاربردهای نحوی سبک خراسانی از ویژگی‌های شعر پدیدآورنده این اثر است.
 ج) ققنوس: سراینده آن کوشید تا شعر را به هنجار نثر و سادگی نزدیک کند و در قالب، زبان و مضمون آن تغییراتی ایجاد کند و در این مسیر از واژگان روزمره، عامیانه و نو بهره می‌برد.
 د) تلخ و شیرین: نویسنده این کتاب، در داستان بیشتر از این که به محتوا توجه داشته باشد، به سبک نویسندگی و کاربرد کلمات عامیانه و متداول در نثر توجه دارد و کلام را به طبع خوانندگان نزدیک می‌کند.

۱) چهار (۲) سه (۳) دو (۴) یک

۱۵۱- نام پدیدآورنده چند اثر در برابر آن درست ذکر شده است؟

طوفان در پراتنز (قیصر امین‌پور) / صدای سبز (سلیمان هراتی) / از آسمان سبز (علی مؤذنی) / دل‌ویزتر از سبز (سیدعلی موسوی گرمارودی) / ضیافت (جلال آل‌احمد) / شهری چون بهشت (سیمین دانشور) / ارزیابی شتاب‌زده (صادق هدایت) / شوهر آهو خانم (احمد محمود) / دهکده پرمال (علی محمد افغانی) / بزه گمشده راعی (هوشنگ گلشیری)

۱) چهار (۲) سه (۳) دو (۴) یک

۱۵۲- در همه گزینه‌ها به آثار منظوم شاعران دوره انقلاب اشاره شده است، به جز

۱) از آسمان سبز (۲) برآفتن گیسوی تاک (۳) بی بال پریدن (۴) دری به خانه خورشید

۱۵۳- بیت زیر سروده پدیدآورنده کدام اثر است؟

«باز امشب ای ستاره تابان نیامدی / باز ای سپیده شب هجران نیامدی»

۱) آخر شاهنامه (۲) خواب ارغوانی (۳) حیدر بابایه سلام (۴) ققنوس

۱۵۴- کدام گزینه درباره آثار ادبی و پدیدآورندگان آن‌ها نادرست است؟

۱) اولین رمان اجتماعی دوره معاصر را مرتضی مشفق کاظمی در سال ۱۳۰۱ با نام «تهران مخوف» منتشر کرد.
 ۲) نخستین تجربه داستان‌نویسی دانشور با نام «سووشون» با مضمون اوضاع اجتماعی مردم فارس در خلال جنگ جهانی دوم به چاپ رسید.
 ۳) نثر داستانی معاصر با مجموعه داستان کوتاه «یکی بود، یکی نبود» از سیدمحمدعلی جمال‌زاده در سال ۱۳۰۱ آغاز شد.
 ۴) محمدباقر میرزا خسروی نخستین رمان تاریخی این دوره را با نام «شمس و طغرا» نوشت.

۱۵۵- کدام عبارت اطلاعات نادرستی درباره تاریخ ادبیات به دست می‌دهد؟

۱) در دوره انقلاب اسلامی طنز و انتقاد اجتماعی رشد نمود و مضامین طنزآمیز نیز در آثار ادبی این دوره دیده می‌شود.
 ۲) اقبال به شعر نیمایی در میان شاخه جوان در سال‌های آغازین انقلاب بسیار زیاد بود، اما به مرور زمان، کمرنگ شد.
 ۳) روح حماسی اشعار دوران مقاومت که با موجی از عرفان آمیخته شده است، موجب تحول و دگرگونی زبان و محتوای شعر دوره انقلاب شد.
 ۴) پرداختن به مضامینی چون جهاد، شهادت، ایثار، آزادگی و عشق همراه با ورود برخی مظاهر فرهنگ غربی مهم‌ترین موضوعات ادبیات دوره انقلاب هستند.

۱۵۶- در کدام بیت به نام شاعرانی اشاره شده که رخنه اعتصامی در سرودن قطعاتش از آن‌ها پیروی می‌کرد؟

۱) ناصر خسرو بدیل اهل زمانه
 ۲) عنصری طبع چون در کار وصف عاجز است
 ۳) صائب از خاک پاک تبریز است
 ۴) از نکتورویی چو شعر انوری

۱۵۷- در ابیات زیر چند بار از اختیارات وزنی استفاده شده است؟

«دیدم آن شاه را آن شه آگاه را
 چون سخن من شنید گفت به خاصان خویش
 آن دم کاین دوستان با تو دگرگون شوند

۱) نه بار (۲) ده بار (۳) یازده بار (۴) دوازده بار



۱۵۸- عبارت درج شده روبه‌روی کدام گزینه نادرست است؟

- (۱) مرا اگر نبود کام جان و عمر دراز / چه باک چون لب جان‌بخش و زلف جانان هست: در بیت سه بار از اختیارات وزنی استفاده شده و آرایهٔ ایهام تناسب به کار رفته است.
- (۲) دهن تیشۀ فرهاد به خون شیرین شد / به چه امید کند کار هنر پیشۀ ما؟: در بیت اختیار وزنی ابدال و آرایهٔ ایهام تناسب وجود دارد.
- (۳) تو مپندار که دور از تو اگر خاک شوم / آتش عشق من از باد هوا بنشیند: در بیت آرایهٔ ایهام و اختیار وزنی ابدال وجود دارد.
- (۴) عهد کردی که کشی فرصت خود را روزی / فرصت ار یافتی آن عهد فراموش مکن: در بیت آرایهٔ ایهام و سه نوع اختیار وزنی وجود دارد.

۱۵۹- در کدام گزینه آرایه‌های «ایهام - اغراق - ایهام تناسب» به کار رفته است؟

- (۱) به مژگان بیستون را می‌توان برداشتن از جا
(۲) غریب نیست اگر شد ز خویش بیگانه
(۳) به بویش آرمیدم در میان سیل اشک خود
(۴) تا به چشم خویش دید اشک سبک‌سیر مرا
- (۱) الف) بی سخن غنچه‌لبان مست مدام کردند
(ب) از جام عشقش مست مدام
(ج) به یاد مجلس وصلت خورم مدام شراب
(د) اگر دو چشم تو مست مدام خواهد بود
(ه) ساقی ار باده از این دست به جام اندازد
- (۱) پنج (۲) چهار (۳) دو (۴) یک

توجه: داوطلب گرامی، لطفاً از بین سؤالات زوج درس ۱ (علوم و فنون ادبی (۱)، شماره‌ی ۱۶۱ تا ۱۷۰) و زوج درس ۲ (علوم و فنون ادبی (۲)، شماره‌ی ۱۷۱ تا ۱۸۰)، فقط یک سری را به انتخاب خود پاسخ دهید.

زوج درس ۱

علوم و فنون ادبی (۱) (سؤالات ۱۶۱ تا ۱۷۰)

۱۶۱- در کدام بیت «واج‌آرایی» با دفعات کم‌تری از تکرار واج‌ها اتفاق افتاده است؟

- (۱) که آگه است که کاووس و کی کجا رفتند؟
(۲) طاق و رواق مدرسه و قال و قیل علم
(۳) دل چون توانم از تو بریدن؟ که در ازل
(۴) دوش آگهی ز یار سفرکرده داد باد

۱۶۲- در کدام عبارت آرایهٔ «ترصیع» وجود دارد؟

- (۱) در قعر بحر مودت چنان غریق بود که مجال نفس نداشت.
(۲) چنان بی‌خود از جای برجستم که چراغم به آستین کشته شد.
(۳) دانشمندی را دیدم به کسی مبتلا شده و رازش برملا افتاده.
(۴) دانایی ده که در راه نیفتیم؛ بینایی ده که در چاه نیفتیم.

۱۶۳- نوع جناس، روبه‌روی چند بیت نادرست نوشته شده است؟

- (الف) هرکه گوید کلاغ چون باز است
(ب) ای گدایان خرابات خدا یار شماسست
(ج) اشک روان اگرچه به پایش فشانده‌ایم
(د) شب شد ز تار طرّه تو روز روشنم
(ه) خوشا نماز و نیاز کسی که از سر درد
- نشونودش که دیده‌ها باز است: جناس تام
چشم انعام مدارید ز انعامی چند: جناس ناقص حرکتی
باشد روان به پای وی اکنون روان ما: جناس تام
روزی به دیدن شب تارم نیامدی: جناس ناقص افزایشی
به آب دیده و خون جگر طهارت کرد: جناس ناقص اختلافی
- (۱) یک (۲) دو (۳) سه (۴) چهار



۱۶۴- «تکرار واژه» در کدام گزینه به تعداد کم‌تری اتفاق افتاده است؟

- (۱) مرده بدم زنده شدم گریه بدم خنده شدم
(۲) دیده سیر است مرا جان دلیر است مرا
(۳) گفت که سرمست نه‌ای رو که از این دست نه‌ای
(۴) گفت مرا دولت نو راه مرو رنجه مشو

۱۶۵- در همه گزینه‌ها آرایه «موازنه» یافت می‌شود، به جز

- (۱) گه از خاکی چو گل رنگی برآرد
(۲) ای محنت ار نه کوه شدی ساعتی برو
(۳) همه عمر برندارم سر از این خمار مستی
(۴) امید قد تو می‌داشتیم ز بخت بلند

۱۶۶- نوع سجع در همه گزینه‌ها یکسان است، به جز

- (۱) مصلحت آن دیدم که در نشیمن عزلت نشینم و دامن از صحبت فراهم چینم.
(۲) به اندک تغیر حال از مخدوم قدیم برگردد و حقوق نعمت سال‌ها درنوردد.
(۳) اوقات محسوب به اجل مضروب رسید و ایام معدود به شب موعود کشید.
(۴) هرگز از دور زمان ننالیده بودم و روی از گردش آسمان در هم نکشیده.

۱۶۷- ترتیب درست عبارتهای زیر براساس میزان ارزش موسیقایی سجع (از بیشتر به کم‌تر) در کدام گزینه دیده می‌شود؟

(الف) بی اذن او چشمه در کهسار نجوشد و بی اجازت او شیر در بیشه نخروشد.
(ب) دارای عزمی است متین و طبعی کریم.

(ج) آن را که حساب پاک است، از محاسبه چه باک است؟

- (۱) الف - ج - ب (۲) ب - الف - ج (۳) ج - الف - ب (۴) الف - ب - ج

۱۶۸- در کدام گزینه آرایه «سجع» به چشم نمی‌خورد؟

- (۱) گر من از عهدت بگردم ناجوان مردم نه مردم
(۲) هنگام تنگدستی، در عیش کوش و مستی
(۳) هرگز نمیرد آن‌که دلش زنده شد به عشق
(۴) دلبر که جان فرسود از او، کام دلم نگشود از او

۱۶۹- در ابیات کدام گزینه به ترتیب «هم‌ریشگی» و «جناس ناقص» دیده می‌شود؟

- (۱) هست در شرع محبت کسی امروز تمام
ای نور دیده دیده ز روی تو نور یافت
(۲) هر جان که در بلای ولایش گرفت انس
دگر رغبت کجا ماند کسی را سوی هشیاری
(۳) از این شکر که تو فتانه در دهان داری
چون درد عاشقی به جهان هیچ درد نیست
(۴) کدامین گل بود بی زحمت خار؟
نیازمند تو آند اهل راز می‌دانی

۱۷۰- ترتیب هجاها در کدام بیت با علائم روبه‌رو یکسان است؟ « -- UU -- UU -- UU -- »

- (۱) از بند اگر کسی را کاری گشاد روزی
(۲) هر که تأمل نکند در جواب
(۳) ماه فروماند از جمال محمد
(۴) آن ماه پری‌چهره که از پرده درآید
- باری ز بند خوبان ما را نمی‌گشاید
بیشتر آید سخنش ناصواب
سرو نباشد به اعتدال محمد
مردم همه دانند که دیوانه اویم



علوم و فنون ادبی (۲) (سوالات ۱۷۱ تا ۱۸۰)

زوج درس ۲

۱۷۱- نوع نثر چند اثر در برابر آن به درستی نوشته شده است؟

«شرف‌نامه بدلیسی (ساده) / بدایع‌الوقایع (مصنوع) / عباس‌نامه (مصنوع) / محبوب‌القلوب (مصنوع) / حبیب‌السیر (بینابین) / احسن‌التواریخ (مصنوع) / دیباچه عیار دانش (مصنوع) / مجالس‌المؤمنین (ساده)»

(۱) چهار (۲) پنج (۳) شش (۴) هفت

۱۷۲- جملهٔ مقابل دربارهٔ کدام شاعر سبک هندی گفته شده است؟ «معروف است که هیچ معنا و مضمونی در جهان نیست که در شعر او نیامده باشد.»

(۱) بیدل دهلوی (۲) صائب تبریزی (۳) کلیم کاشانی (۴) حزین لاهیجی

۱۷۳- کدام گزینه اطلاعات نادرستی دربارهٔ قلمروهای تحلیل متن در سبک هندی به دست می‌دهد؟

- (۱) در این دوره، دایرهٔ واژگان شعر گسترش یافت و در عین حال، بسیاری از لغات ادبی قدیم، از شعر خارج شدند: قلمرو زبانی
(۲) توجه به ردیف‌های طولانی خوش‌آهنگ رایج است: قلمرو ادبی
(۳) در سبک هندی به بدیع و بیان جز به صورت طبیعی و تصادفی توجه نمی‌شود: قلمرو ادبی
(۴) شعر هندی شعری صورت‌گراست، نه معنی‌گرا: قلمرو فکری

۱۷۴- در کدام گزینه، آثار نام‌برده، به ترتیب در داخل و خارج از ایران نوشته شده‌اند؟

(۱) عالم‌آرای عباسی - شرف‌نامهٔ بدلیسی
(۲) عین‌الحیات - جامع عباسی
(۳) داراشکوه - بدایع‌الوقایع
(۴) عین‌الحیات - هفت اقلیم

۱۷۵- اگر بخواهیم ابیات زیر را به ترتیب داشتن آرایه‌های «جان‌بخشی - تشبیه فشرده - مجاز - تشبیه گسترده - کنایه» مرتب کنیم، کدام گزینه درست است؟

(الف) حالی درون پرده بسی فتنه می‌رود
(ب) گر مرا در سر سودای تو شد جان، سهل است
(ج) عاقلان نقطهٔ پرگار وجودند، ولی
(د) گر ز بار غم هجر تو به تنگ است دلم
(ه) چون سکندر تشنهٔ آب حیاتییم از لبش
(۱) ب - ج - الف - د - ه (۲) ج - د - ب - ه - الف
(۳) ج - ه - د - ب - الف (۴) ب - الف - د - ج - ه

۱۷۶- وزن درج‌شده در برابر کدام گزینه نادرست است؟

(۱) سرمست اگر به سودا بر هم زخم جهانی
(۲) میوه نمی‌دهد به کس باغ تقوّر است و بس
(۳) پرتو خورشید عشق بر همه افتد ولیک
(۴) هرچند نمی‌سوزد بر من دل سنگینت
عیبم مکن که در سر سودای یسار دارم: مستفعلن فعولن / مستفعلن فعولن
جز به نظر نمی‌رسد سبب درخت قامتش: مفتعلن مفاعیلن / مفتعلن مفاعیلن
سنگ به یک نوع نیست تا همه گوهر شود: مفتعلن فاعلن / مفتعلن فاعلن
گویی دل من سنگی ست در چاه زخندان: مفعول مفاعیلن / مفعول مفاعیلن

۱۷۷- وزن کدام بیت «دوری» نیست؟

(۱) ما خار غم در پای جان در کویت ای گل‌رخ روان
(۲) در دام تو محبوسم در دست تو مغلوبم
(۳) لشکر عشق سعیدیا غارت عقل می‌کند
(۴) آینه‌ای طلب کن تا روی خود ببینی
وان‌گه که را پروای آن کز پای نشتر برکنند
وز ذوق تو مدهوشم در وصف تو حیرانم
تا تو دگر به خویشان ظن نبری که عاقلم
وز حسن خود بماند انگشت در دهانت

۱۷۸- مفاهیم «شیفتگی - بی‌بهرگی - تسلیم شدن - دقت نظر» به ترتیب، مربوط به تعبیر کنایی در کدام ابیات زیر است؟

(الف) حافظ از دولت عشق تو سلیمانی شد
(ب) گردن به بند می‌نهم و سر به بندگی
(ج) دل داده‌ام به دلبر و جانی خریدم
(د) دل گر چه در این بادیه بسیار شتافت
یعنی از وصل تواش نیست به‌جز باد به دست
خواهی ببخش و خواه بکش رای رای توست
این تحفه بهر جان خراب آوریده‌ام
یک موی ندانست و بسی موی شکافت

(۱) الف - ج - ب - د (۲) ج - د - الف - ب (۳) ج - الف - ب - د (۴) ب - الف - د - ج



۱۷۹- اگر بخواهیم ابیات زیر را به ترتیب دارا بودن مفاهیم «بی‌فایده‌گی - بی‌اختیاری - عدم محبوبیت - بی‌اعتباری - بی‌بهرگی» مرتب کنیم، کدام گزینه درست است؟

- (الف) روزگاری شد ز چشم اعتبار افتاده‌ام
(ب) دست رغبت کس نمی‌سازد به سوی من دراز
(ج) اختیارم نیست چون گرداب در سرگشتگی
(د) عقده‌ای هرگز نکردم باز از کار کسی
(ه) هم‌چو گوهر گر دلم از سنگ گردد دور نیست
- چون نگاه آشنا از چشم یار افتاده‌ام
چون گل پژمرده بر روی مزار افتاده‌ام
نبض موجه در تپیدن بی‌قرار افتاده‌ام
در چمن بی‌کار چون دست چنار افتاده‌ام
دور از مژگان ابر نوبهار افتاده‌ام

(۱) ه - ج - ب - الف - د (۲) ه - الف - ب - د - ج (۳) د - ج - الف - ب - ه (۴) د - ج - ب - الف - ه

۱۸۰- کدام گزینه با بیت «ای دفتر حسن تو را فهرست خط و خالها / تفصیل‌ها پنهان شده در پردهٔ اجمالها» تناسب معنایی بیش‌تری دارد؟

- (۱) رحم فرما یک نظر بر سینهٔ چاکش نگر
(۲) هرکه فانی شد ز خود، باقی به حق خواهد شدن
(۳) خواهش و رعنائی از ما بندگان زینده نیست
(۴) عالم از خورشید رخسارش تجلی‌زار شد
- در خرابات محبت عاشق رسواسستی
گر توانی بگسلی از خویشتن یکتاسستی
آن‌چه آن سلطان زیبایان کند زیباسستی
آفتابیی در دل هر ذرهٔ پویاسستی



زبان عربی (اختصاصی)

■ عین الأصحّ و الأدقّ في الجواب للترجمة أو المفردات أو المفهوم (۱۸۵ - ۱۸۱):

۱۸۱- «يقولون بالسنتهم ما ليس في قلوبهم»:

- (۱) بر زبان‌هایشان چیزی جاری است که در قلب‌هایشان نیست!
(۲) با زبان‌هایشان چیزی را می‌گویند که در دل‌هایشان نیست!
(۳) با زبان‌هایشان آن‌چه را که در دل‌هایشان نبوده است، می‌گویند!
(۴) با زبان‌هایشان چیزی را می‌گفتند که در قلب‌های ایشان نبوده است!

۱۸۲- «من تعاليم الإسلام القِيمة هو أن يرحم الغني إذا افتقر!»:

- (۱) از تعالیم باارزش اسلام این است که ثروتمندی که دچار فقر شده است، مورد رحم و شفقت قرار گیرد!
(۲) از آموزش‌های ارزشمند اسلامی است که هرگاه ثروتمندی فقیر شد، به وی رحم کنند!
(۳) از ارزشمندترین آموزه‌های اسلام این است که هرگاه ثروتمند دچار فقر شد، به وی رحم کنند!
(۴) از آموزه‌های ارزشمند اسلام این است که به ثروتمند هرگاه فقیر شد، رحم شود!

۱۸۳- «ما أجمل توازن الطبيعة، خلق الله لها نظاماً يحكم جميع الكائنات من نبات و حيوان!»:

- (۱) طبیعت چنان‌چه متوازن باشد، چه زیباست! خداوند آن را براساس نظامی آفریده است که بر همهٔ موجودات از جمله گیاهان و حیوان برقرار است!
(۲) توازن طبیعت چقدر زیباست! خداوند برای آن نظامی را آفریده است که بر تمامی موجودات از گیاه و حیوان حکم‌فرماست!
(۳) طبیعت در صورتی زیباترین است که توازن داشته باشد. خداوند برای آن سیستمی قرار داده است که بر همهٔ موجودات از گیاه و حیوان حاکم است!
(۴) آن‌چه در طبیعت زیباترین است، توازن است. خداوند برای آن نظامی را قرار داده است که همهٔ موجودات از جمله گیاهان و حیوان تابع آن هستند!

۱۸۴- «نتوانستم تمام فصل‌های این کتاب را مطالعه کنم!»:

- (۱) لم أستطيع أن أطلع جميع فصول هذا الكتاب!
(۲) لن أستطيع أن أطلع فصول هذا الكتاب كلها!
(۳) لم أستطيع إتمام مطالعة هذه الفصول للكتاب!
(۴) ما أستطيع مطالعة فصول هذا الكتاب كلها!

۱۸۵- «خير الأمور أوسطها!» عین المناسب للمفهوم:

- (۱) روزگارست این که گه عزت دهد گه خوار دارد / چرخ بازیگر از این بازیچه‌ها بسیار دارد
(۲) کم‌گوی و گزیده‌گوی چون دُر / تا ز اندک تو جهان شود پُر
(۳) آسایش دو گیتی تفسیر این دو حرف است / با دوستان مروت با دشمنان مدارا
(۴) اندازه نگه دار که اندازه نکوست / هم لایق دشمن است و هم لایق دوست



■ عین الصحیح فی الجواب عن الأسئلة التالية (۱۹۰ - ۱۸۶):

۱۸۶- «من أراد أن يكون أقوى الناس فليتوكل على الله!» عین الصحیح فی الإعراب و التحليل الصرفي:

(۱) أراد: فعل ماضي - للغائب - مجزء ثلاثي - لازم / فعل شرط و فاعله محذوف

(۲) أقوى: اسم - مفرد مذکر - اسم تفضيل / خبر «يكون» و منصوب

(۳) الناس: اسم - جمع تكسير - معرفة - مبني / مضاف إليه و مجرور بالكسرة

(۴) يتوكل: فعل مضارع - للغائب - مزيد ثلاثي من باب تفعيل / جواب شرط

۱۸۷- عین الصحیح للفراغين: «يجب على الدول عدم للمصانع و المعامل بالقيام بأعمال بها الطبيعة للخطر!»

(۱) السماح - تُعرض (۲) السماع - تُخرَّب (۳) السماح - تتعرض (۴) التدخل - تُعرض

۱۸۸- عین «لا» الناهية:

(۱) لا أحد يعلم الغيب إلا الله!

(۲) هذان الولدان لا يتكاسلان في دروسهما أبدا!

(۳) لا تجيرا أولادكما على ما لا يطيقون!

(۴) صنع هذه الفواكه في التلّاجة لا على المائدة!

۱۸۹- عین ما ليس فيه من الأفعال الناقصة:

(۱) كاد المعلم يُخرج ذلك التلميذ المُشاعب من الصف!

(۲) هذه الألعاب ليست مناسبة للأطفال الصغار!

(۳) بعد تساقط الثلوج تُصبح قيادة السيارة أكثر صعوبة!

(۴) صرنا مشتاقين لسماع ذكريات جدنا القديمة!

۱۹۰- عین المستثنى منه محذوفاً:

(۱) لم نرسب في امتحانات آخر السنة إلا جواداً!

(۲) ما سمحت الأم لأحد بالذهاب إلا أخي الأكبر!

(۳) اشتريت خمسة كتب ولكن ما قرأت إلا اثنين منها!

(۴) لم يزر السياح المعالم الأثرية في مدينتنا إلا القليل منها!



۱۹۱- با کدام حادثه، جنگ جهانی دوم به پایان رسید؟

(۱) ورود نیروهای متفقین به برلین و خودکشی هیتلر

(۲) پیاده شدن نیروهای متفقین در ساحل فرانسه

(۳) اشغال ژاپن به دست ارتش آمریکا

(۴) بمباران اتمی ژاپن توسط آمریکا

۱۹۲- در نتیجه کدام حادثه تأثیرگذار جنگ جهانی دوم، ارتش هیتلر از حالت تهاجمی خارج شد و موضع دفاعی گرفت؟

(۱) تسلیم ایتالیا در برابر متفقین و شکل‌گیری جبهه‌ای قدرتمند در مقابل آلمان

(۲) پیروزی‌های پایانی ارتش انگلستان برابر نیروهای آلمانی در شمال آفریقا

(۳) پیاده شدن نیروهای متفقین در خاک فرانسه و آزادسازی این کشور

(۴) ایستادگی روس‌ها و توقف پیشروی نیروهای آلمانی در خاک روسیه

۱۹۳- در سال‌های پس از جنگ جهانی اول، قیمومیت سرزمین فلسطین به کدام کشور واگذار شد؟

(۱) انگلستان (۲) فرانسه

(۳) ترکیه (۴) مصر

۱۹۴- موضوع ماده‌واحدی که در سال ۱۳۰۴ ش، به صورت طرح در مجلس شورای ملی مطرح شد، چه بود؟

(۱) موروثی شدن سلطنت در خانواده رضاخان

(۲) خلع قاجاریه از سلطنت و سپردن حکومت موقت به رضاخان

(۳) انتخاب رضاخان به نخست‌وزیری

(۴) انقراض سلسله قاجاریه و انتخاب رضاخان به پادشاهی ایران

۱۹۵- یگانه دشمن سرسخت و جدی رضاشاه پس از رسیدن به سلطنت چه کسی بود؟

(۱) سید ضیاءالدین طباطبایی

(۲) آیت‌الله مدرس

(۳) دکتر مصدق

(۴) احمدشاه قاجار

۱۹۶- فعالیت‌های انگلیسی‌ها برای یافتن منابع نفت در مناطق مختلف ایران، با فوران نخستین حلقه چاه نفت در کدام منطقه ایران، به نتیجه رسید؟

(۱) گچساران (۲) مسجد سلیمان

(۳) آبادان (۴) قصر شیرین



۱۹۷- دلیل لغو یک طرفه امتیازنامه نفتی داری از سوی رضاشاه پهلوی، در کدام گزینه است؟

- (۱) اختلافات دامنه دار دولت ایران و انگلیس درباره نحوه عملکرد شرکت نفت ایران و انگلیس و پرداخت سهم ایران
- (۲) تصمیم حکومت پهلوی برای انعقاد قرارداد جدید نفتی با کشورهای رقیب انگلستان
- (۳) فراهم کردن زمینه حضور آلمانی‌ها در کشور و حمایت از سیاست‌های هیتلر
- (۴) تحت فشار قرار دادن انگلستان و کوتاه کردن دست شرکت‌های نفتی خارجی از ایران

۱۹۸- مخالفت محمدرضاشاه با کدام درخواست دکتر مصدق، موجب استعفای وی در تیر ۱۳۳۱ شد؟

- (۱) قطع رابطه سیاسی و دیپلماتیک با دولت انگلستان
- (۲) خودداری شاه از برقراری ارتباط مستقیم با سفرای خارجی
- (۳) سپردن اختیار وزارت جنگ و فرماندهی ارتش به دکتر مصدق
- (۴) واگذاری حق انحلال مجلس سنا و شورای ملی به دکتر مصدق

۱۹۹- قرارداد نفتی توصیف شده در متن زیر، مربوط به کدام دوره زمانی است؟

«تولید و فروش نفت ایران به کنسرسیومی از شرکت‌های نفتی انگلیسی، آمریکایی، هلندی و فرانسوی واگذار شد. براساس این قرارداد مقرر شد که کنسرسیوم به مدت ۲۵ سال نفت ایران را استخراج کند و به فروش برساند و در مقابل، نیمی از سود خالص خود را به کشور ما بپردازد.»

- (۱) پس از کودتای ۲۸ مرداد
 - (۲) دوره نخست‌وزیری رزم‌آرا
 - (۳) دوران اشغال ایران در جنگ جهانی دوم
 - (۴) دوره حکومت رضاشاه پهلوی
- ۲۰۰- کدام گزینه از اقدامات انگلیسی‌ها برای جلوگیری از تصویب و اجرای قانون ملی شدن نفت ایران نبوده است؟

- (۱) تهدید اقتصادی ایران با تعطیلی شعب بانک انگلیس و خارج کردن سرمایه‌های شرکت نفت و تحریم خرید نفت
- (۲) منع شرکت نفت ایران و انگلیس از پرداخت فوق‌العاده دستمزد کارگران صنعت نفت
- (۳) فرستادن کشتی‌های جنگی خود به خلیج فارس و تسخیر بنادر جنوبی ایران
- (۴) طرح شکایت از ایران در مجامع بین‌المللی

توجه: داوطلب گرامی، لطفاً از بین سؤالات زوج درس ۱ (تاریخ ۱)، شماره ۲۰۱ تا ۲۱۰ و زوج درس ۲ (تاریخ ۲) شماره ۲۱۱ تا ۲۲۰، فقط یک سری را به انتخاب خود پاسخ دهید.

زوج درس ۱

تاریخ (۱) (سؤالات ۲۰۱ تا ۲۱۰)

۲۰۱- کدام هنر در دوره ساسانیان، رونق دوره‌های گذشته را نداشت؟

- (۱) سفالگری
- (۲) فلزکاری
- (۳) موسیقی
- (۴) نگارگری

۲۰۲- کدام گزینه از آثار معماری هخامنشیان است؟

- (۱) کاخ تیسفون
- (۲) طاق بستان کرمانشاه
- (۳) کاخ آپادانا در شوش
- (۴) معبد آناهیتا در کنگاور

۲۰۳- زبان‌شناسان به کدام دسته از زبان‌ها، «زبان‌های ایرانی» می‌گویند؟

- (۱) زبان‌ها و گویش‌های گوناگونی که شباهت‌های بسیاری به یکدیگر داشتند و از زمان ایلامیان تا ورود اسلام در ایران متداول بوده است.
- (۲) زبان‌ها و گویش‌های گوناگونی که شباهت‌های بسیاری به یکدیگر داشتند و از زمان استقرار اولین ساکنان فلات ایران تاکنون در ایران رواج داشته است.
- (۳) زبان‌ها و گویش‌های گوناگونی که شباهت‌های بسیاری به یکدیگر داشتند و از کهن‌ترین زمان‌ها تا سقوط ساسانیان در فلات ایران رواج داشته است.
- (۴) زبان‌ها و گویش‌های گوناگونی که شباهت‌های بسیاری به یکدیگر داشتند و پس از استقرار تدریجی آریاییان در ایران متداول شد.

۲۰۴- کدام قسمت از برنامه‌های آموزشی و مواد درسی مدارس و آموزشگاه‌ها در دوران باستان ایران، همگانی بود؟

- (۱) آموختن اصول دین زرتشتی، فراگیری آداب و رسوم دینی و میهنی و مختصری خواندن و نوشتن
- (۲) معارف دینی زرتشتی، ادبیات پهلوی و برخی دیگر از علوم زمان
- (۳) تعلیمات دینی و اوستایی، خط، زبان، ادبیات و حساب، تربیت بدنی و سوارکاری
- (۴) دانش‌های سیاسی، کشورداری، فنون رزمی و گاهی زبان‌های خارجی

۲۰۵- حکومت هخامنشی، از واحدهای وزن و اندازه‌گیری کدام حکومت پیش از خود استفاده کرد؟

- (۱) ایلام
- (۲) ماد
- (۳) لیدی
- (۴) بابل



۲۰۶- به ترتیب بیان کنید در زمان هخامنشیان، اشیاء و مواد خوراکی مورد نیاز کاخ شاهی، از کدام روش تأمین می‌شد و کدام منبع، اطلاعاتی

درباره این موضوع در اختیار ما قرار می‌دهد؟

- (۱) از طریق کارگاه‌هایی که متعلق به شاه بودند - گزارش‌های مورخان یونانی، مخصوصاً هرودت
- (۲) از طریق تجارت داخلی و خارجی - سکه‌های باقی‌مانده از دوره هخامنشی
- (۳) از طریق کارگاه‌هایی که متعلق به شاه بودند - لوح‌های گلی کشف‌شده از خزانه تخت جمشید
- (۴) از طریق تجارت داخلی و خارجی - آثار و اشیای برجای‌مانده از دوره هخامنشی

۲۰۷- کدام مورد، از خصوصیات تجارت ایران در زمان هخامنشیان است؟

- (۱) درآمد هنگفتی از حقوق گمرکی و عوارض حمل و نقل و راهداری، نصیب حکومت می‌شد.
- (۲) تجارت، محدود و منحصر به اشیای تجملی و گران‌قیمت بود.
- (۳) از حجم مبادله کالاهای ارزان‌قیمت کاسته شد.
- (۴) بخش قابل توجهی از کالاهای تجاری را اجناس مورد نیاز مردم تشکیل می‌داد.

۲۰۸- مهم‌ترین وظیفه‌ای که روحانیون مادی (مغان) برعهده داشتند، کدام مورد بود؟

- (۱) مسئولیت حفظ سرودهای اوستا از گزند فراموشی
- (۲) مبارزه با عقاید خرافی رایج در میان اقوام آریایی
- (۳) آمیختن باورهای دینی کهن خود با تعالیم زرتشت
- (۴) خواندن نیایش‌ها و سرودها و رسم قربانی کردن

۲۰۹- زرتشت، کدام‌یک از آداب کهن نیایش که در زمان وی رایج بود را نکوهش کرده است؟

- (۱) ستایش خدایان متعدد
 - (۲) ساخت معابد پر زرق و برق
 - (۳) پرستش عناصر طبیعی
 - (۴) قربانی کردن و کشتار بی‌رویه حیوانات
- ۲۱۰- از دوره اشکانی، مجسمه‌هایی مربوط به کدام خدایان در کاوش‌های باستان‌شناسی پیدا شده است؟
- (۱) خدایان کهن ایرانی
 - (۲) خدایان یونانی
 - (۳) آناهیتا و میترا
 - (۴) خدایان رومی

زوج درس ۲

تاریخ (۲) (سوالات ۲۱۱ تا ۲۲۰)

۲۱۱- در زمان کدام پادشاه صفوی، تبریز پایتخت صفویان پس از شکست در مقابل سلطان سلیم، برای مدتی به اشغال نیروهای عثمانی درآمد؟

- (۱) شاه اسماعیل اول
- (۲) شاه تهماسب
- (۳) شاه سلطان حسین
- (۴) شاه صفی

۲۱۲- کدام‌گزینه، درباره علم فلسفه در ایران عصر صفوی صحیح است؟

- (۱) صدرالدین محمدبن قوام شیرازی، مؤسس مکتب فلسفی «حکمت متعالیه» است.
- (۲) میرداماد که شاگرد ملاصدرا و شیخ‌بهای بود، صاحب تألیفات ارزشمند و شهرت بسیاری است.
- (۳) شاخص‌ترین چهره فلسفی عصر صفوی و دوران بعد تا زمان ما، بهاءالدین محمدبن حسین عاملی است.
- (۴) ملاصدرا چهار جریان فکری بزرگ اسلامی را به هم درآمیخت و مکتب فلسفی اصفهان را تأسیس کرد.

۲۱۳- کدام کشور استعمارگر اروپایی، پس از کشف قاره آمریکا با سرکوب بومیان، آمریکای مرکزی و بخش اعظم آمریکای جنوبی را تحت سلطه

استعماری خود درآورد؟

- (۱) انگلستان
- (۲) اسپانیا
- (۳) ایتالیا
- (۴) پرتغال

۲۱۴- کدام‌گزینه از آثار و پیامدهای جنگ‌های صلیبی محسوب می‌شود؟

- (۱) بنادر مهم اروپایی در دریای مدیترانه ویران شدند و از رونق افتادند.
- (۲) مسلمانان بهره‌های اقتصادی، فرهنگی و علمی فراوانی از این جنگ‌ها بردند.
- (۳) آسیب و خسارت‌های جانی و مالی فراوانی به ساکنان بخشی از قلمرو اسلامی وارد آمد.
- (۴) در پایان این جنگ‌ها، بیت‌المقدس و برخی از نواحی مهم اطراف آن به دست نیروهای صلیبی افتاد.

۲۱۵- کدام نوع املاک در عصر صفوی بسیار ناچیز بود و همواره در معرض مصادره قرار داشت؟

- (۱) ممالک
- (۲) خاصه
- (۳) وقفی
- (۴) خصوصی

۲۱۶- مکتب نگارگری تبریز به دست کدام نقاش معروف و از ترکیب کدام مکتب با عناصر جدیدتر پدید آمد؟

- (۱) کمال‌الدین بهزاد - هرات
- (۲) کمال‌الدین بهزاد - قزوین
- (۳) آقارضا عباسی - اردبیل
- (۴) آقارضا عباسی - اصفهان



۲۱۷- کدام تحول زیر، در دوره سلطنت شاه تهماسب اول صفوی به وقوع پیوست؟

(۱) ساخته شدن میدان نقش جهان

(۲) بافته شدن فرش اردبیل

(۳) بازپس‌گیری قندهار از حکومت گورکانیان

(۴) پیدایش مکتب نگارگری اصفهان

۲۱۸- مارتین لوتر در مطالعات و تأملات گسترده خود در باب آیین مسیح و کتاب مقدس، برخلاف دیدگاه غالب کلیسایان به کدام نتیجه رسید؟

(۱) پاپ‌ها و تشکیلات کلیسا، حق دخالت در امور سیاسی را ندارند.

(۲) آن‌چه مایه رستگاری انسان می‌شود، ایمان است و نه انجام دادن کارهای نیک.

(۳) تنها ایمان برای آموزش گناهان کافی نیست، بلکه اطاعت از خدا و انجام کارهای نیک برای رستگاری لازم است.

(۴) گناهان کبیره مردم، با پرداخت پول به کلیسا آمرزیده خواهد شد.

۲۱۹- کدام موارد، از اقدامات شارلمانی پادشاه مشهور فرانک‌ها، در اروپا بوده است؟

(الف) نهاد اداری دوران امپراتوری روم، موسوم به کومیس یا کنت را احیا کرد.

(ب) سلسله‌مراتبی از ارباب یا فئودال و باج‌گزار یا واسال به وجود آورد.

(ج) برخلاف پدر و نیای خود با پاپ متحد شد و از او در برابر دشمنان و رقیبانش پشتیبانی کرد.

(د) با جنگ‌های پی‌درپی، بخش اعظم اروپای غربی و مرکزی را تا سال ۸۰۰ م تحت سلطه خود درآورد.

(۱) الف - د (۲) ج - د (۳) الف - ب (۴) ب - ج

۲۲۰- کدام‌یک از دانشمندان زیر، مخترع دستگاه چاپ، از مهم‌ترین ابداعات فناوری در عصر رنسانس بود؟

(۱) کوپرنیک (۲) کپلر (۳) هاروی (۴) گوتنبرگ



۲۲۱- کدام‌گزینه از علل انحراف خط روزگردان است؟

(۱) جلوگیری از مشکلات روز تقویمی در مکان‌های مختلف کشورها و جزایری که خط از آن‌ها عبور می‌کند.

(۲) وجود عرض‌های جغرافیایی مختلف و انحراف از آن

(۳) جلوگیری از تغییر ساعت در کشورهای روی خط و هماهنگی ساعت یکسان

(۴) جلوگیری از تغییر ساعت در مدار نصف‌النهار گرینویچ

۲۲۲- کدام مخاطرات طبیعی مربوط به دینامیک درونی زمین است؟

(۱) صاعقه - سونامی (۲) سونامی - طوفان

(۳) سیل - آتشفشان (۴) زلزله - آتشفشان

۲۲۳- دوجرخه‌سواری در کدام شهرهای ایران بیشتر رایج است؟

(۱) قزوین - سمنان (۲) کاشان - یزد

(۳) رشت - اصفهان (۴) هرمزگان - بُناب

۲۲۴- اگر در توکیو ساعت ۲۰ باشد و شهر نیویورک در ۱۳۵ درجه شرقی (+) و شهر تهران در ۹۰ درجه غربی (-) نسبت به توکیو واقع شده

باشند، به ترتیب در دو شهر نیویورک و تهران ساعت چند است؟

(۱) ۱۱ صبح - ۲ شب (۲) ۷ صبح - ۱۲ ظهر

(۳) ۲ شب - ۱۱ صبح (۴) ۵ صبح - ۱۴ بعدازظهر

۲۲۵- طراحی جی‌پی‌اس توسط کدام کشور انجام شد و ابتدا در جهت چه مقاصدی تولید شده بود؟

(۱) روسیه - اطلاعاتی (۲) روسیه - نظامی

(۳) آمریکا - نظامی (۴) آمریکا - اطلاعاتی



۲۲۶- در ارتباط با زمین‌لرزه، کدام تصویر مدل همگرا را به درستی نشان می‌دهد؟

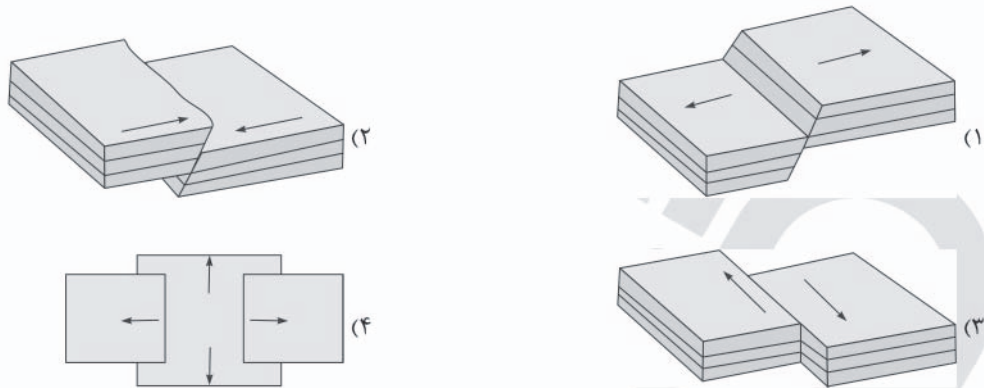

۲۲۷- کدام گزینه مربوط به مرکز سطحی زمین‌لرزه است؟

- (۱) مکانی که صفحات و گسل‌ها با یکدیگر برخورد می‌کنند.
- (۲) نقطه‌ای در عمق زمین که در آن انرژی انباشته‌شده، آزاد می‌شود.
- (۳) مکانی که سنگ‌ها برای نخستین بار آزاد و گسل شروع به جدا شدن می‌کند.
- (۴) ناحیه‌ای از سطح زمین که روی کانون زلزله قرار دارد.

۲۲۸- عبارتهای زیر به ترتیب مربوط به کدام نوع اندازه‌گیری زمین‌لرزه هستند و مقیاس مربوط به آن چیست؟

- (الف) میزان تخریب ناشی از یک زمین‌لرزه
- (ب) مقدار انرژی‌ای که زمین‌لرزه آزاد می‌کند.
- (۱) الف: شدت - ریشتر ب: بزرگی - مرکالی
- (۲) الف: شدت - مرکالی ب: بزرگی - ریشتر
- (۳) الف: بزرگی - ریشتر ب: شدت - مرکالی
- (۴) الف: بزرگی - مرکالی ب: شدت - ریشتر

۲۲۹- کدام کمربند زلزله‌خیز در حال باز شدن و گسترش است؟

- (۱) میانی اقیانوس اطلس
- (۲) عربستان - اوراسیا
- (۳) کوهستانی آلپ - هیمالیا
- (۴) اطراف اقیانوس آرام

۲۳۰- کدام گزینه علت اصلی لرزه‌خیزی ایران است؟

- (۱) واگرایی صفحه اقیانوس آرام و کمربند میانی اقیانوس اطلس
- (۲) همگرایی صفحات عربستان و اقیانوس هند - اوراسیا
- (۳) همگرایی صفحات عربستان و اقیانوس آرام
- (۴) همگرایی آلپ - هیمالیا و اقیانوس آرام

توجه: داوطلب گرامی، لطفاً از بین سوالات زوج درس ۱ (جغرافیای ایران، شماره ۲۳۱ تا ۲۴۰) و زوج درس ۲ (جغرافیا ۲)، شماره ۲۴۱ تا ۲۵۰، فقط یک سری را به انتخاب خود پاسخ دهید.

زوج درس ۱

جغرافیای ایران (سوالات ۲۳۱ تا ۲۴۰)

۲۳۱- شهرها با توجه به و، شکل‌های متفاوت دارند.

- (۱) عوامل طبیعی - عوامل انسانی
- (۲) منابع آب فراوان - خاک حاصل‌خیز
- (۳) چگونگی پیدایش - کارکردهای مختلف خود
- (۴) موقعیت جغرافیایی - شیب زمین

۲۳۲- کدام شهرهای قدیمی در ایران به ترتیب نقش «ارتباطی» و «نظامی» داشتند؟

- (۱) اصفهان - بندر گمبرون
- (۲) طبرستان - بیشاپور
- (۳) بیشاپور - پیرانشهر
- (۴) ری - پیرانشهر

۲۳۳- بین کدام عرض‌های جغرافیایی در ایران، پراکندگی نقاط شهری بسیار زیاد است؟

- (۱) ۲۴ درجه - ۲۹ درجه
- (۲) ۲۹ درجه - ۳۴ درجه
- (۳) ۳۴ درجه - ۳۹ درجه
- (۴) ۲۴ درجه - ۳۴ درجه

۲۳۴- کدام عامل مهم، سبب ایجاد تنوع فراوان در تولیدات باغی ایران شده است؟

- (۱) عرض جغرافیایی ۲۰ تا ۵۰ درجه شمالی
- (۲) اختلاف شدید درجه حرارت روزانه و سالانه در نواحی مختلف ایران
- (۳) وجود خاک خوب آبرفتی در شمال ایران
- (۴) عرض جغرافیایی ۲۵ تا ۴۰ درجه شمالی



۲۳۵- کدام استان‌ها، استان‌های اصلی تولیدکننده پسته در ایران هستند؟

- (۱) خراسان رضوی - یزد
(۲) سیستان و بلوچستان - بوشهر
(۳) هرمزگان - سیستان و بلوچستان
(۴) کرمان - اصفهان

۲۳۶- کدام گزینه عامل مهم شهرت فرش دستبافت ایران در جهان است؟

- (۱) وجود کارخانه‌های زیاد فرش
(۲) سرمایه‌گذاری فراوان خارجی و داخلی در این صنعت
(۳) ارزان بودن ابریشم و پشم در ایران
(۴) نقش و نگار و بافت خاص

۲۳۷- براساس نقشه ایران، کدام قسمت دارای ذخایر و مواد معدنی غنی است، ولی رشد صنعتی نداشته است؟

- (۱) الف
(۲) ب
(۳) ج
(۴) د



۲۳۸- امروزه زیربنای توسعه اقتصادی یک کشور بر چه اساسی شکل می‌گیرد؟

- (۱) کشاورزی - گسترش صنایع
(۲) آموزش و پرورش - گسترش صنایع
(۳) سیستم حمل و نقل - ارتباطات مناسب
(۴) ارتباطات مناسب - آموزش و پرورش

۲۳۹- کدام عبارت‌ها در مورد گردشگری ایران نادرست هستند؟

- (الف) از نظر جاذبه‌های طبیعی، دارای رتبه پنجم در جهان است.
(ب) تنها ۵۰۰ هزار اثر باستانی و تاریخی در کشور وجود دارد.
(ج) از نظر جاذبه‌های تاریخی و فرهنگی، دارای رتبه دهم در جهان است.
(د) ژئوتوریسم، همان گردشگری زمین‌گردی است.
(ه) در کشور ما فقط ۱۰۰ نوع صنایع دستی وجود دارد.
- (۱) الف - ب
(۲) ج - د
(۳) د - ه
(۴) ب - ه

۲۴۰- کدام گزینه راه‌حل مناسبی برای رسیدن به اهداف توسعه پایدار است؟

- (۱) تأمین نیازهای امروز - بدون کاستن از توانمندی‌های آینده
(۲) شناخت توان‌های جغرافیایی - درک صحیح ظرفیت‌های محیطی
(۳) ساماندهی فعالیت‌های انسان در مکان - هدف تأمین معاش و زندگی مردم
(۴) برقراری عدالت اجتماعی و اقتصادی - برقراری تعادل در محیط جغرافیایی

زوج درس ۲

جغرافیا (۲) (سوالات ۲۴۱ تا ۲۵۰)

۲۴۱- موارد زیر به ترتیب مربوط به کدام نواحی سیاسی مختلف در جهان هستند؟

- (الف) دماوند (ب) ایران (ج) اتحادیه اروپا
(۱) ملی - فروملی - فراملی
(۲) فروملی - ملی - فراملی
(۳) ملی - فراملی - فروملی
(۴) ملی - ویژه - فروملی

۲۴۲- کدام گزینه ارکان بنیادی یک کشور را به درستی نشان می‌دهد؟

- (۱) وسعت - ملت - منابع اقتصادی
(۲) حاکمیت - استقلال - ذخایر
(۳) منابع اقتصادی - حاکمیت - نظام سیاسی
(۴) سرزمین - جمعیت - نظام سیاسی

۲۴۳- چرا دولت‌های غربی مخالف پیوستن شبه جزیره کریمه به روسیه هستند؟

- (۱) قوی شدن روسیه و قطع ارتباط اقتصادی کریمه با اروپا
(۲) تسلط روسیه بر دریای سیاه و منطقه اوراسیا
(۳) از دست دادن پایگاه نظامی دریایی
(۴) از دست دادن مهم‌ترین مرکز تجاری شرق به غرب اروپا



۲۴۴- عبارتهای زیر به ترتیب مربوط به مرزهای بین کدام کشورها هستند؟

(ب) یک مرز تطبیقی

(الف) روی مدار ۴۹ درجه شمالی

(ج) روی مدار ۳۸ درجه شمالی

- (۱) آمریکا و مکزیک - کانادا و آلاسکا - کانادا و آمریکا
- (۲) کره شمالی و کره جنوبی - پاکستان و هند - کانادا و آمریکا
- (۳) کانادا و آمریکا - هند و پاکستان - کره شمالی و کره جنوبی
- (۴) کانادا و آلاسکا - هند و پاکستان - کره شمالی و کره جنوبی

۲۴۵- کدام گزینه در تعریف «نظام سیاسی تک‌ساخت» درست است؟

- (۱) در این حکومت، ایالت‌ها در دفاع، سیاست خارجی و واحد پول ملی، از حکومت مرکزی تبعیت می‌کنند.
- (۲) کشور به واحدهای سیاسی و اداری کوچک‌تر تقسیم می‌شود، اما حکومت مرکزی حدود اختیارات آن‌ها را تعیین می‌کند.
- (۳) حکومت و نیروی تصمیم‌گیری در سطح ملی وجود دارد و قوه مقننه، مجریه و قضائیه هر ایالت، مستقل است.
- (۴) در این نظام سیاسی، حکومت مرکزی نقش هماهنگ‌کننده و ارتباط‌دهنده بین ایالت‌ها را برعهده دارد.

۲۴۶- با توجه به تصویر، به ترتیب موارد «الف» و «ب» در ژئوپلیتیک چه نام دارند؟

- (۱) قدرت - سیاست
- (۲) سیاست - جمعیت
- (۳) قدرت - اقتصاد
- (۴) سیاست - اقتصاد

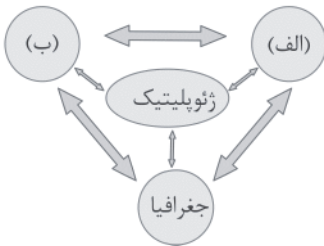

۲۴۷- کدام قسمت جهان در نظریه مکیندر، «قلب خشکی جهان (هارتلند)» است؟

- (۱) الف
- (۲) ب
- (۳) ج
- (۴) د



۲۴۸- ایران در دریای عمان دو بندر مهم، یعنی و دارد که از قابلیت فوق‌العاده‌ای برای تجارت با جهان و توسعه حمل و نقل دریایی ایران و کشورهای آسیای میانه و قفقاز برخوردارند.

- (۱) بندر چابهار - بندر جاسک
- (۲) بندر شهید باهنر - بندر جاسک
- (۳) بندر لنگه - بندر چابهار
- (۴) بندر شهید رجایی - بندرعباس

۲۴۹- کدام گزینه در مورد کشورهای حائل درست است؟

- (۱) کشورهایی که دارای قدرت نظامی و اقتصادی بالایی هستند.
- (۲) کشورهایی که از نظر وسعت، بسیار کوچک، ولی دارای صنایع پیشرفته هستند.
- (۳) کشورهایی که بین دو یا چند قدرت بزرگ قرار دارند و معمولاً موقعیت آسیب‌پذیری دارند.
- (۴) کشورهایی که دارای موقعیت ریاضی و نسبی بالایی هستند و به آب‌های آزاد دسترسی دارند.

۲۵۰- کدام عبارت‌ها در مورد شکل کشورهای جهان درست هستند؟

- (الف) طول کشورهای طویل، حداقل هشت برابر عرضشان است.
- (ب) کشورهای محاطی، خود یک کشور مستقل هستند و کشورهای دیگر درون این کشورها می‌باشند.
- (ج) کشورهای چندپاره یا چندتکه، کشورهای جزیره‌ای هستند.
- (د) کشورهای دنباله‌دار، یک بخش شبه‌جزیره‌ای یا دالان‌مانند دارند که از سرزمین اصلی جدا افتاده است.

- (۱) الف - ب (۲) ب - ج (۳) الف - ج (۴) ج - د



۲۵۱- هر عبارت علت، معنا یا مفهوم، پیامد کدام گزینه است؟ (به ترتیب)

- فرهنگ عمومی جامعه، فرهنگ دینی است.
- اعمال سلطه به شیوه فرهنگی بیشتر مورد رضایت و پذیرش قرار می‌گیرد.
- تأثیرگذاری بیشتر سلبریتی‌ها در مقایسه با دولت‌ها
- (۱) قدرت مشروع می‌تواند مقبولیت نداشته باشد - سلطه هژمونی - در برخی موارد می‌توانند جنبش‌هایی به راه اندازند.
- (۲) قدرت نامشروع نمی‌تواند مقبولیت داشته باشد - هژمونی - ارتباطات اجتماعی گسترده در فضای مجازی
- (۳) قدرت مقبول نمی‌تواند مشروعیت داشته باشد - برتری جویی غرب - درآمدزایی رسانه‌ها از طریق سلبریتی‌ها
- (۴) قدرت نامشروع نمی‌تواند مقبولیت داشته باشد - مهندسی رضایت عمومی - در برخی موارد می‌توانند جریان‌ساز شوند.

۲۵۲- کدام گزینه جدول زیر را کامل می‌کند؟ (به ترتیب)

تفاوت‌های رتبه‌ای	(الف)	تفاوت‌های اسمی
(ب)	نابرابری افراد در تحصیلات و ثروت	(ج)

- (۱) نابرابری اجتماعی - مثلاً برخی افراد سفیدپوست و برخی رنگین‌پوست می‌باشند که می‌توان افراد را براساس آن‌ها رتبه‌بندی کرد - تفاوت‌هایی مانند رنگ پوست و نژاد که مانند نابرابری طبیعی برخی افراد کم‌تر و برخی بیشتر این ویژگی‌ها را دارند.
- (۲) نابرابری طبیعی - تفاوت‌های انسان‌ها از نظر پایگاه اجتماعی، محل سکونت و وزن - برخی افراد کم‌تر و برخی بیشتر این نوع تفاوت‌ها را دارند.
- (۳) نابرابری اجتماعی - برخی افراد کم‌تر و برخی بیشتر ویژگی‌هایی مانند هوش، قد و دانش را دارا می‌باشند - زن و مرد از نظر جنسیت با یکدیگر متفاوت‌اند اما هیچ‌کدام بر دیگری برتری ندارند.
- (۴) قشربندی اجتماعی - تفاوت‌های انسان‌ها از نظر توانایی جسمی و ذهنی، قدرت سیاسی، مهارت و لهجه - نمی‌توان افراد را براساس این تفاوت‌ها رتبه‌بندی کرد.

۲۵۳- کدام گزینه به ترتیب در ارتباط با «رویکرد مخالفین قشربندی اجتماعی» و «رویکرد جامعه‌شناسان انتقادی»، نادرست و درست است؟

- (۱) اینان عدالت اقتصادی را مهم می‌دانند و معتقدند که با توزیع برابر ثروت عدالت برقرار خواهد شد - آن‌ها معتقدند گاهی جهان اجتماعی و ساختارهای آن که به دست خود انسان‌ها ایجاد شده‌اند، سازندگان خود را زیر سلطه درمی‌آورند.
- (۲) آن‌ها چنین می‌پندارند که نابرابری‌های اجتماعی نتیجه تفاوت‌ها یا نابرابری‌های طبیعی هستند، بنابراین عادلانه‌اند - جامعه‌شناسان انتقادی با پذیرش رویکرد تفسیری معتقدند که براساس حقایق و فضایل می‌توانند به نقد کنش‌ها و روابط میان انسان‌ها و جوامع بپردازند و نباید اراده فرد یا گروهی بر فرد یا گروه دیگری تحمیل شود.
- (۳) از نظر آنان، قشربندی اجتماعی توسط انسان‌ها پدید آمده و تداوم یا تغییر آن نیز به دست آن‌هاست - جامعه‌شناسی انتقادی عدالت را صرفاً نقد و نفی سلطه و سرکوب نمی‌دانند و ظرفیت انتقاد از تمامی کنش‌های ناپسند فردی و اجتماعی را دارد.
- (۴) در این رویکرد، مالکیت خصوصی لغو نمی‌شود، اما جامعه وظیفه دارد امکان رقابت را برای همگان فراهم کند و نقطه شروع رقابت را یکسان نماید - بر ضرورت انتقاد علمی از ساختارهای سرکوبگر تأکید می‌کنند تا از سلطه چنین ساختارهایی بر انسان‌ها پیشگیری کنند و زمینه شکل‌گیری ساختارهای اجتماعی انسانی‌تر را فراهم کنند.

۲۵۴- عبارتهای زیر به ترتیب با کدام قسمت جدول مرتبط هستند؟

مدل لیبرالی	(ج)	مدل عدالت اجتماعی
(الف)	خلق و بازسازی ارزش‌ها	(ب)

- نه با رهاسازی مطلق موافق است و نه با کنترل مطلق.

- تفسیر

- با تأکید بر کارکردهای قشربندی آن را تأیید و تثبیت

می‌کند.



۲۵۵- کدام گزینه علت عبارت زیر را به درستی نشان می‌دهد؟

- «از درون رویکرد تفسیری، جریان دیگری شکل می‌گیرد که راه‌هایی انسان را نه از درون علم، که در بیرون علم جست‌وجو می‌کند.»
- (۱) آن‌چه تا امروز به نام علم و دانش جهان‌شمول مطرح بود، چراغی است که تاریکی‌ها را روشن می‌کند و توانست سرکوبی که از طریق قدرت و ثروت صورت می‌گرفت را از بین ببرد.
- (۲) علم با درست و غلط دانستن و خوب و بد کردن امور، سلطه‌گری می‌کند و خوب را به معنای خوب بودن برخی افراد و گروه‌ها و بد را بد بودن برخی دیگر از آنان قلمداد می‌کند.
- (۳) متفکران اجتماعی این رویکرد معتقدند که علوم اجتماعی با تشخیص خوب و بد و افشای سلطه در مناسبات انسانی، به‌رهایی انسان کمک می‌کند.
- (۴) اینان به دنبال ملاک‌هایی برای داوری علمی دربارهٔ ارزش‌ها و هنجارها هستند و نمی‌خواهند به این وضعیت تن دهند که داوری‌های ارزشی بدون دانش صورت گیرد.

۲۵۶- در رویکرد زیر کدام حقیقت مغفول مانده است؟

- «همواره درگیر سیاست هویت است و پیوسته برخی را تحسین و برخی دیگر را تحقیر می‌کند و همواره از چشم فرهنگی و هویتی به فرهنگ‌ها و هویت‌ها می‌نگرد، نه از منظری جهان‌شمول.»
- (۱) هر نظریه‌ای درون فرهنگ و تاریخ خود تولید می‌شود و هر فرهنگ و هویتی می‌تواند نظریه‌های متناسب با خود را تولید کند.
- (۲) آن‌چه تا امروز به اسم علوم اجتماعی به مطالعهٔ گروه‌ها، جوامع و فرهنگ‌ها می‌پرداخت، روایت آن چیزی بود که هویت همهٔ اقشار و گروه‌ها را مورد توجه قرار می‌داد.
- (۳) فرهنگ‌ها و هویت‌ها موضوع نظریه‌هایی می‌باشند که در زمینهٔ فرهنگی و تاریخی دیگری شکل گرفته‌اند و هر جامعه و فرهنگی می‌خواهد از چشم فرهنگ دیگری به خود بنگرد.
- (۴) همواره مشغول پیش بردن برخی فرهنگ‌ها و هویت‌ها و پس راندن برخی دیگرند و به حاشیه راندن و حذف هویت‌های انسانی و فرهنگی را امری ناپسند می‌دانند.

۲۵۷- به ترتیب درست (ص) یا نادرست (غ) بودن عبارت‌های زیر را کدام گزینه به درستی نشان می‌دهد؟

- (الف) هیچ فرهنگ و هویتی نمی‌پسندد که موضوع نظریه‌هایی باشد که در زمینهٔ فرهنگی و تاریخی دیگری شکل گرفته‌اند.
- (ب) با غلبهٔ رویکرد تفسیری، رویکرد تبیینی به حاشیه رفت و راه بازگشت گزاره‌های تجویزی به علوم اجتماعی باز شد و این بار از جدایی دانش و ارزش سخن به میان آمد.
- (ج) از درون رویکرد تفسیری، جریان دیگری شکل می‌گیرد که راه‌هایی انسان را نه از درون علم، بلکه در بیرون علم جست‌وجو می‌کند.
- (د) در گذشته، نبرد میان دولت‌ها در قلمرو سرزمینی و با ابزار نظامی صورت می‌گرفت و رسانه‌ها خبر آن را منتشر می‌کردند، ولی امروزه در ادامهٔ نبرد و درگیری نظامی، نبرد در حوزهٔ رسانه و فرهنگ نیز رخ می‌دهد.

(۱) غ - غ - ص - ص (۲) غ - ص - غ - ص (۳) ص - غ - ص - غ (۴) ص - ص - غ - غ

۲۵۸- هر عبارت به کدام مفهوم اشاره دارد؟ (به ترتیب)

- تعداد کثیری از گروه‌های درگیر قومی نژادی در ارتباط با هم یک فرهنگ مختلط می‌سازند.
- می‌تواند سبب چندپارگی سیاسی و فرهنگی درون جوامع شود یا گروه‌های به حاشیه رانده شده را به رسمیت بشناسد.
- به معنای شناخت متقابل هویت‌هاست و رشد و شکوفایی جهان اسلام از قرن سوم و چهارم هجری به دلیل پیروی از آن است.
- شیوه‌ای برای بسط هژمونی آمریکاست.

(۱) دیگچهٔ همانندسازی - سیاست هویت - الگوی تعارف - اسلام‌هراسی

(۲) مدل تکثرگرا - سیاست‌گذاری هویتی - الگوی تعارف - مهندسی رضایت عمومی

(۳) دیگچهٔ همانندسازی - مدل تکثرگرا - الگوی تنازع - مهندسی رضایت عمومی

(۴) مدل همانندسازی - سیاست هویت - الگوی تنازع - هژمونی

۲۵۹- اشتراک و افتراق تصاویر مقابل به ترتیب کدام‌اند؟

(۱) سیاست‌گذاری هویتی - وحدت هویت‌ها - کثرت هویت‌ها

(۲) سیاست هویت - وحدت هویت‌ها - کثرت هویت‌ها

(۳) سیاست‌گذاری هویتی - کثرت هویت‌ها - وحدت هویت‌ها

(۴) سیاست هویت - تنازع هویت‌ها - تعارف هویت‌ها



(الف)



(ب)



۲۶۰- کدام گزینه جدول زیر را کامل می‌کند؟ (به ترتیب)

معیار	جامعه‌شناسی انتقادی	جامعه‌شناسی تفسیری
چگونه مطالعه می‌کند؟	-	(ب)
چه چیزی را مطالعه می‌کند؟	(الف)	-
چه هدفی را دنبال می‌کند؟	(ج)	-

- (۱) کنش‌های اجتماعی - صرفاً حسی و تجربی - شناخت نظم اجتماعی برای پیش‌بینی و کنترل جامعه
 (۲) کنش‌های اجتماعی و پیامدهای آن - نگاه از بیرون به پدیده‌های اجتماعی - انسجام‌بخشی به زندگی اجتماعی
 (۳) کنش‌های اجتماعی و معنای آن‌ها همانند پدیده‌های طبیعی - نگاه از درون به پدیده‌های اجتماعی - نقد وضع موجود و تجویز وضع مطلوب و راه رسیدن به آن
 (۴) کنش‌های اجتماعی و پیامدهای آن - نگاه از درون به پدیده‌های اجتماعی - داوری وضع موجود، تجویز وضع مطلوب و راه رسیدن به آن

جامعه‌شناسی (۱)

۲۶۱- به ترتیب درست (ص) یا نادرست (غ) بودن عبارتهای زیر را کدام گزینه به درستی نشان می‌دهد؟

- (الف) کمپانی هند شرقی انگلیس که با ماهیت اقتصادی و تجاری فعالیت می‌کرد، عملاً ابزاری برای هویت‌زدایی و غارت و چپاول دارایی‌های عظیم مردم هند بود.
 (ب) متفکران ایرانی از دههٔ سی به بعد در تأیید رویکرد تقلیدی به فرهنگ غرب و هویت‌های کاذبی که از این طریق ساخته می‌شد، آثاری را با عناوینی مثل بازگشت به خویشتن پدید آوردند.
 (ج) پدیدهٔ نسل‌کشی در جهان، نشانگر ابعاد هویتی جمعیتی است.
 (د) جهان اسلام اینک با الهام گرفتن از انقلاب اسلامی ایران، هویت خود را بیرون از تصاویری که جهان غرب القا می‌کرد، جست‌وجو می‌کند و به این ترتیب، ایران به عنوان یک قطب فرهنگی جدید ظاهر می‌گردد.

(۱) ص - ص - غ - غ (۲) غ - غ - ص - ص (۳) ص - غ - ص - غ (۴) غ - ص - غ - ص

۲۶۲- هر عبارت به ترتیب علت، تعریف و پیامد کدام گزینه است؟

- رویکردهای هویتی قوم‌گرایانه و ناسیونالیستی
 - حاصل یک سده مقاومت هویت اسلامی ایران در برابر هجوم سیاسی و اقتصادی غرب بود.
 - جذب مهاجران یهودی از سراسر دنیا و کوچ دادن آن‌ها به سرزمین‌های اشغالی
 (۱) خودباختگی فرهنگی جوامع غیرغربی - انقلاب اسلامی ایران - پاکسازی نسلی جمعیتی
 (۲) تقسیم شدن امت اسلامی به اقوام مختلف - انقلاب اسلامی ایران - تغییر ترکیب جمعیتی
 (۳) پدید آمدن آثاری با عناوین نظیر غربزدگی و بازگشت به خویشتن - بیداری اسلامی - تغییر ترکیب جمعیتی
 (۴) تقسیم شدن امت اسلامی به اقوام مختلف - بیداری اسلامی - حذف فیزیکی جمعیت

۲۶۳- عبارتهای زیر به ترتیب با کدام قسمت جدول مرتبط هستند؟

(ب)	(د)	(الف)	(ج)
عامل اصلی هویت‌یابی افراد و جوامع غربی	تجربهٔ جدیدی است که هنوز به پایان خود نرسیده است.	قطب فرهنگی جدید	تأسیس جهان اجتماعی توحیدی و گسترش آن

- هدف اسلام
 - برخورد جهان غرب با جهان اسلام
 - اسلام
 - سرمایه‌داری

(۱) الف - ب - ج - د (۲) د - ج - الف - ب (۳) ج - د - الف - ب (۴) ج - الف - د - ب

۲۶۴- به ترتیب هر عبارت به کدام مفهوم اشاره دارد؟

- خاطرهٔ جمعی و مشترک یک نسل که به نسل بعدی انتقال می‌یابد.
 - جامعه‌ای که اعضای آن عقاید و ارزش‌های حق را می‌شناسند، ولی به آن‌ها پایبند نیستند.
 - سرنوشت حتمی و مشترک بشریت طی قرن بیستم از دیدگاه نظریه‌پردازان غربی
 (۱) هویت فرهنگی جامعه - جامعهٔ فاسق - خودباختگی فرهنگی
 (۲) بُعد جغرافیایی هویت جامعه - جامعهٔ مشرک - غربزدگی
 (۳) هویت اجتماعی افراد - جامعهٔ مشرک - دنیوی شدن
 (۴) بُعد تاریخی هویت جامعه - جامعهٔ فاسق - سکولاریسم



۲۶۵- کدام گزینه جدول زیر را کامل می‌کند؟ (به ترتیب)

موضوع	ویژگی
هویت فرهنگی جوامع اسلامی در دیدگاه مستشرقان	(ب)
(الف)	گسترش فرهنگ و معانی جهان اجتماعی
اقتصاد وابسته به نفت	(ج)

- افزایش جمعیت یک جهان اجتماعی - در قالب عناوین امت و ملت اسلامی بود - تأمین هزینه‌های آموزش و بهداشت از محل مالیات‌ها
- افزایش جمعیت یک جهان اجتماعی - توحیدی یا حتی اساطیری نیست، بلکه سکولار و دنیوی است - شکل‌گیری تولید ملی ضعیف و شکننده
- کاهش جمعیت یک جهان اجتماعی - اقوام مختلف نظیر ترک و عرب و فارس را به رسمیت نمی‌شناخت - شکل‌گیری درآمد هنگفت و بدون زحمت
- بسط و تسلط جهان‌های اجتماعی دیگر - به ابعاد تاریخی و جغرافیایی آن محدود می‌شود - شکل‌گیری تولیدی که غیرمستقیم به نفت وابسته است.

۲۶۶- کدام گزینه به ترتیب در ارتباط با «اقتصاد مقاومتی» و «انقلاب اسلامی ایران» درست و نادرست است؟

- اقتصاد را اساس همه چیز می‌پندارد و پاشنه آشیل ایران اسلامی اقتصاد است - انقلاب اسلامی ایران به عنوان یک قطب فرهنگی جدید ظاهر می‌شود و افق‌های جدیدی را به روی اندیشمندان غرب گسترده است.
- با برون‌زایی در عین درون‌گرایی، هویت اقتصادی نوینی را در این سرزمین پایه‌ریزی می‌کند - جهان اسلام با الهام گرفتن از انقلاب اسلامی ایران، هویت خود را بیرون از تصاویری که غرب القا می‌کند، جست‌وجو می‌کند.
- به ظرفیت‌های مولد مردمی و دولتی و حضور فعال و مؤثر در تعاملات جهانی اتکا دارد - یک بازگشت به خویشتن صرفاً تاریخی و جغرافیایی بود که صرفاً با اندیشه‌های دنیوی نیز تفسیر می‌شد.
- این اقتصاد براساس رفع نیاز انسان و بر محور سود شکل می‌گیرد - جامعه ایران به رهبری امام خمینی (ره) و با استفاده از آموزه‌های قرآن و اهل بیت (ع)، به هویت اسلامی خود بازگشت.

۲۶۷- کدام گزینه در ارتباط با هویت فرهنگی ایران نادرست است؟

- هویت ایرانی قبل از ظهور اسلام، هویتی توحیدی، دینی، دنیوی و در مواردی آمیخته با اساطیر بود، روایتی از این هویت را در شاهنامه فردوسی می‌توان دید.
- ایرانیان پس از آشنایی با اسلام، عناصر مشرکانه هویت خود را کنار گذاشتند و به تفسیر توحیدی از هویت خویش دست یافتند.
- اقوام مختلف ایرانی با آن‌که هویت‌های اجتماعی متفاوتی داشتند، در عقاید و ارزش‌های آیین زرتشت که با آموزه‌های اساطیری درآمیخته بود، هویت فرهنگی واحدی پیدا کردند.
- عقاید و ارزش‌های توحیدی اسلام، ایران را به جهان اسلام ملحق ساخت و هویت ایرانی به صورت بخشی از هویت جهان اسلام درآمد.

۲۶۸- کدام گزینه عبارت‌های زیر را به درستی کامل می‌کند؟ (به ترتیب)

- تبلور در شعارهای انقلابی است.
- گشوده شدن افق‌های جدید به روی اندیشمندان غرب پیامد است.
- ممکن است در مواقعی اختلال در جهان اجتماعی را با کاهش جمیت مواجه کند.

- تحولات هویتی - حیات معنوی اسلام - نهاد خانواده
- پیامدهای انقلاب - حیات معنوی اسلام - نهاد سیاست
- تحولات هویتی - بیداری اسلامی - نهاد اقتصاد
- دستاورد‌های انقلاب - بازاندیشی نظریات پیشین - نهاد خانواده

۲۶۹- پاسخ سؤالات زیر به ترتیب در کدام گزینه آمده است؟

- اولین شرط بقای هر جامعه چیست؟
- عینی‌ترین ابعاد هویت جامعه کدام‌اند؟
- یکی از مهم‌ترین بحث‌ها درباره انقلاب‌ها چیست؟
۱) نهاد خانواده - اقتصاد و جمعیت - دسته‌بندی انقلاب‌ها
۲) جمعیت - اقتصاد و جمعیت - پیامدها
۳) وجود حاملان و عاملان - فرهنگ و سیاست - پیامدها
۴) جمعیت - فرهنگ و اقتصاد - شعارها



۲۷۰- در ارتباط با ویژگی‌های اقتصاد امروز کشورمان کدام گزینه نادرست است؟

- ۱) اقتصاد امروز ما محصول رویدادهای گذشته و عملکرد کنونی ماست که از سویی انواع دستاوردهای اقتصادی مانند گسترش بهره‌مندی مردم کشور از آب و برق و گاز و ارتباطات را در پی داشته و از سوی دیگر با تورم، بیکاری و وابستگی به نفت همراه است.
- ۲) در کوتاه‌مدت، احساس رفاه بیشتری را آن هم با نوسانات زیادی برای مردم به ارمغان آورده که پایدار نیست.
- ۳) دولت بزرگی را شکل داده است که می‌کوشد رفاه اقتصادی را به کمک رواج کسب و کار افزایش دهد، نه به مدد نفت.
- ۴) از عوامل شکل‌گیری این اقتصاد در طول تاریخ معاصر ایران، کشف نفت و سرمایه‌های حاصل از فروش نفت به خارجیان بوده است.

جامعه‌شناسی (۲)

۲۷۱- هر یک از جریانات زیر با کدام گزینه مرتبط است؟ (به ترتیب)

- نزاع و رقابت سخت بین بیدارگران اسلامی و منورالفکران غربگرا
- مخدوش ساختن مشروعیت قرارداد کمپ دیوید در باور مسلمانان
- انتخاب نام مشروطه برای جنبش
- ۱) جریان انقلاب مشروطه - بیداری اسلامی - بازگشت رهبران از موضع فعالیت رقابت‌آمیز به موضع مقاومت منفی
- ۲) اوج انقلاب مشروطه - شکل‌گیری انتفاضه و جنبش‌های جدید اسلامی - حاکمیت منورالفکران
- ۳) جریان انقلاب مشروطه - بازگشت به اسلام توسط انقلاب اسلامی ایران - بست‌نشینی در سفارتخانه انگلستان
- ۴) اوج‌گیری جنبش عدالتخانه - تضعیف موقعیت گروه‌های فلسطینی - بست‌نشینی در سفارتخانه انگلستان

۲۷۲- عبارتهای زیر به ترتیب با کدام قسمت جدول مرتبط هستند؟

- جنبش تنباکو
- تغییر ساختار سیاسی جامعه
- حاکمیت پادشاه، ظالمانه و غیرمشروع دانسته می‌شود.
- مؤثر در شکل‌گیری یا گسترش اندیشه‌های پسامدرن

انقلاب اجتماعی	(ج)	مقاومت منفی	انقلاب اسلامی
(الف)	فعالیت رقابت‌آمیز را از اصلاح رفتار به اصلاح ساختار تغییر داد.	(ب)	(د)

۱) ب - ج - الف - د

۲) ج - الف - ب - د

۳) الف - ب - ج - د

۴) ج - د - الف - ب

۲۷۳- هر عبارت به ترتیب پیامد، معنا یا مفهوم، علت کدام گزینه است؟

- از دست رفتن اعتبار ارزش‌ها و آرمان‌های پس از رنسانس
- القای شکل‌گیری نظم نوین جهانی بر مدار یک قطب واحد
- تأثیرپذیری قاجار از دولت‌های استعماری
- ۱) گسترش اندیشه‌های پسامدرن - نظریه پایان تاریخ - تغییر فعالیت رقابت‌آمیز اصلاح رفتار به سوی اصلاح ساختار
- ۲) انقلاب اسلامی ایران - نظریه جنگ تمدن‌ها - تغییر فعالیت رقابت‌آمیز به سوی مقاومت منفی
- ۳) شکل‌گیری نظریه‌های افول سکولاریسم - فروپاشی بلوک شرق - تأیید قدرت حاکم و حمایت آن از سوی عالمان
- ۴) انقلاب اسلامی ایران - نظریه پایان تاریخ - تغییر مقاومت منفی به سوی فعالیت رقابت‌آمیز

۲۷۴- کدام گزینه به ترتیب در ارتباط با «مفهوم مشروطه در دیدگاه منورالفکران» و «نخستین بیدارگران در جهان اسلام» نادرست و درست است؟

- ۱) به معنای مشروط کردن حاکمیت به احکام عادلانه سکولار است - عالمانی بودند که برای حفظ استقلال جامعه خود به دنبال اصلاح ساختار جامعه اسلامی بودند و تلاش کردند هدف خود را به فرهنگ عمومی جامعه منتقل کنند.
- ۲) مشروطه نوعی حاکمیت عادلانه بر مبنای اراده انسان است که مجلس بر آن نظارت می‌کند - نخبگانی بودند که برای حفظ استقلال و عزت جامعه خود در تقابل با غربی شدن کشورهای غیرغربی با تمام توان وارد عمل شده بودند.
- ۳) مشروطه را نوعی حاکمیت سکولار مانند دولت انگلستان می‌دانستند - اندیشمندان و عالمانی بودند که برای حفظ استقلال و عزت جهان اسلام به دنبال اصلاح رفتار حاکمان جوامع غربی بودند.
- ۴) مشروطه به معنای تدوین قوانین عادلانه الهی است که شاه ملزم شود در چارچوب این قوانین عمل کند - اندیشمندان و عالمانی بودند که برای حفظ استقلال و عزت جهان اسلام به دنبال اصلاح رفتار حاکمان جوامع اسلامی بودند.



نوع فعالیت	نمونه تاریخی
مقاومت منفی	(ب)
(ج)	جنبش تنباکو
(الف)	انقلاب مشروطه

۲۷۵- کدام گزینه به ترتیب جدول مقابل را کامل می‌کند؟

- ۱) انقلاب اجتماعی - تدوین رساله‌های جهادیه - فعالیت رقابت‌آمیز اصلاحی
- ۲) فعالیت رقابت‌آمیز اصلاح رفتار - تدوین رساله‌های جهادیه - انقلاب اجتماعی
- ۳) انقلاب اجتماعی - جنبش عدالتخانه - فعالیت رقابت‌آمیز اصلاح ساختار
- ۴) فعالیت رقابت‌آمیز اصلاح ساختار - جنبش عدالتخانه - انقلاب اجتماعی

۲۷۶- به ترتیب درست (ص) یا نادرست (غ) بودن عبارتهای زیر را کدام گزینه به درستی نشان می‌دهد؟

(الف) انقلاب اسلامی، نخستین انقلابی بود که بعد از انقلاب فرانسه اتفاق می‌افتاد، زیرا هیچ‌یک از انقلاب‌هایی که بعد از انقلاب فرانسه رخ داده بود، یک انقلاب جدید نبودند، بلکه همه در جهت گسترش انقلاب اسلامی بودند.

(ب) منظور از واجبات نظامیه اموری است که برای بقای زندگی اجتماعی لازم است، مانند حفظ امنیت یا مقابله با دشمنان خارجی.

(ج) بحران‌های معرفتی و معنوی جهان غرب با انقلاب اسلامی و شکل‌گیری جنبش‌های اسلامی فرصت بروز و ظهور یافتند.

(د) امام خمینی (ره)، انقلاب را هنگامی آغاز کرد که شاه تحت حمایت دولت‌های غربی بود و مأموریت حفظ امنیت منطقه را به عهده داشت، روشنفکران چپ نیز به رقابت با منورالفکران غربی‌گرا ادامه می‌دادند.

(۱) ص - غ - ص - غ (۲) غ - ص - ص - غ (۳) ص - ص - غ - ص (۴) غ - غ - ص - ص

۲۷۷- پاسخ سؤالات زیر در کدام گزینه به درستی آمده است؟ (به ترتیب)

- فعالیت رقابت‌آمیز امام چگونه آغاز شد؟

- شکل‌گیری انتفاضه و تشکیل جبهه نجات اسلامی در الجزایر، پیامد چیست؟

- مشکل عدالتخانه چه بود؟

(۱) با اعتراض به کاپیتولاسیون و رفتار استعماری شاه - بیداری اسلامی - حرکت ناتمامی بود که حذف نظام شاهنشاهی را دنبال می‌کرد.

(۲) با حذف نظام شاهنشاهی و تحقق حکومت اسلامی - انقلاب اسلامی - رفتار عادلانه را به کسانی تحمیل می‌کرد که با معیارهای الهی به قدرت نرسیده بودند.

(۳) با اعتراض به کاپیتولاسیون و رفتار استعماری شاه - انقلاب اسلامی - رفتار عادلانه به کسانی تحمیل می‌کرد که با معیارهای الهی به قدرت نرسیده بودند.

(۴) با رقابت با منورالفکران و روشنفکران - بیداری اسلامی - در شرایطی که برقراری حاکمیت آرمانی ممکن به نظر نمی‌رسید، در مقایسه با نظام استبدادی ترجیح داده شد.

۲۷۸- کدام گزینه در ارتباط با رویکردهای دولتمردان و روشنفکران جهان اسلام قبل از انقلاب اسلامی ایران به مسائل و مشکلات جهان اسلام، صحیح نیست؟

(۱) برخی رویکردها، مسائل جهان اسلام را از نوع مشکلاتی می‌دانستند که در اثر عقب‌ماندگی تاریخی از جوامع غربی پیش آمده بود.

(۲) گروه‌های مبارز فلسطینی که زیر نفوذ بلوک شرق بودند، جبهه پایداری و مقاومت را تشکیل دادند، برخی هویت مارکسیستی و بعضی دیگر اندیشه‌های ناسیونالیستی و لیبرالیستی داشتند.

(۳) بعضی رویکردها، مسائل جهان اسلام را از نوع مشکلاتی می‌دانستند که بر اثر لیبرالیسم غربی به وجود آمده بود و از موضع اندیشه‌های سوسیالیستی به مبارزه با غرب می‌پرداختند.

(۴) برخی کشورهایی که زیر نفوذ بلوک غرب بودند، دولت غاصب اسرائیل را به رسمیت می‌شناختند و یا در جهت سازش با آن گام برمی‌داشتند.

۲۷۹- کدام گزینه، به ترتیب جدول زیر را کامل می‌کند؟

انقلاب اکتبر	انقلاب فرانسه	جنبش‌های آزادی‌بخش
(ب)	(الف)	(ج)

(۱) با آرمان‌ها و ارزش‌های مدرنی شکل گرفت که پس از رنسانس به وجود آمده بودند - به دلیل رویکرد چپ و سوسیالیستی با دیگر انقلاب‌های اروپایی تفاوت داشت - تقلیدی از انقلاب‌های مدرن بودند.

(۲) پیامدهای آن همه کشورهای اروپایی را فراگرفت و به دلیل رویکرد چپ و لیبرالیستی خود با دیگر انقلاب‌ها تفاوت داشت - درون فرهنگ غرب قرار داشت - در چارچوب نظریه‌ها و مکاتب چپ شکل می‌گرفتند.

(۳) در خاستگاه خود، گرفتار مشکلاتی شد، اما به زودی به صورت سلسله انقلاب‌هایی، حیاتی مجدد یافت - به دلیل سکولار بودن، درون فرهنگ غرب قرار می‌گرفت - راه حل چالش‌های خود را در پیوستن به جوامع غیرغربی می‌دانستند.

(۴) با آرمان‌ها و ارزش‌های مدرنی شکل گرفت که پیش از رنسانس به وجود آمده بودند - تحت نفوذ بلوک غرب بود و درون فرهنگ آن قرار می‌گرفت - در مقابله با استعمار قدیم و حذف کارگزاران مستقیم غرب موفق می‌شدند.



۲۸۰- در ارتباط با مهم‌ترین پیامد انقلاب اسلامی ایران در جهان اسلام، کدام گزینه نادرست است؟

- (۱) دولت‌های غربی تلاش کردند تا انقلاب‌های گسترده مردمی را بخشی از فرآیند غربی شدن کشورهای عربی معرفی کنند و از همین‌رو آن را بهار عربی نامیدند.
- (۲) مهم‌ترین پیامد انقلاب اسلامی ایران در جهان اسلام، جنبش‌های گسترده مردم در کشورهای عربی از سال ۱۳۸۹ است که تاکنون به سقوط قدرت‌های سیاسی در چهار کشور عربی منجر شده است.
- (۳) انقلاب‌ها و جنبش‌های گسترده مردم حکایت از بیداری اسلامی دارند، به همین دلیل غرب برای منحرف کردن آن‌ها با تمام توان خود وارد عمل شده است.
- (۴) وقوع انقلاب‌ها و جنبش‌های گسترده مردمی، چهار دهه بعد از انقلاب اسلامی ایران نظیر همان وقایعی است که سه دهه پس از انقلاب فرانسه در کشورهای اروپایی رخ داد.



فلسفه و منطق



۲۸۱- کدام گزینه توضیح دربارۀ عالم عقل نمی‌دهد؟

- (۱) موجوداتی هستند که از ماده و جسم مجردند و در قید زمان و مکان نیستند.
- (۲) این موجودات در افعال خود به ابزار مادی هم نیاز ندارند.
- (۳) بسیاری از فرشتگان که در کتاب‌های آسمانی از جمله قرآن کریم، از آن‌ها یاد شده است، جزء همین موجودات هستند.
- (۴) این موجودات نیز توانایی تعقل دارند و می‌توانند مانند انسان‌ها با مفاهیم عقلی فکر کنند.

۲۸۲- کدام گزینه در رابطه با نگاه حکما و فیلسوفان باستان به عقل نادرست است؟

- (۱) حکمای ایران باستان هم از عقل به عنوان یک وجود نورانی و مجرد آگاه بوده‌اند و هم به عقل به عنوان تعقل و خردورزی و برهان اهمیت می‌داده‌اند.
- (۲) طبق نظر ایرانیان، خرد با وجود آفریدگار متحد و یگانه است و خرد و عقلی که آفریده آفریننده است، وجودی عقلانی است که خرد و عقل انسان پرتو و مظهر اوست.
- (۳) هراکلیتوس از حقیقتی به نام لوگوس سخن می‌گوید که هم به معنای عقل است و هم به معنای عشق.
- (۴) پارمنیدس معتقد به وجود عقلی بود که عقل انسان برای فهم امور باید به آن متصل شود.

۲۸۳- عقل در اروپا، در کدام گزینه به درستی توصیف شده است؟

- (۱) در دوره اول حاکمیت مسیحیت در اروپا (حدود قرن سوم تا دهم)، بزرگان کلیسا دخالت و چون و چرا کردن عقل را عامل تضعیف ایمان می‌دانستند.
- (۲) همه بزرگان کلیسا عقل را امری شیطانی می‌پنداشتند و در برابر استدلال‌های عقلی می‌ایستادند و می‌گفتند که ایمان قوی از آن کسی است که در برابر شبهه‌های عقل بایستد و در ایمان خود استوار بماند.
- (۳) در دوره دوم حاکمیت کلیسا، به خصوص در قرن‌های یازدهم تا سیزدهم، فیلسوفان و حکمای مسیحی تحت تأثیر مطالعه کتاب‌های ابن‌سینا و ابن‌رشد و سایر فیلسوفان مسلمان، به عقل و تبیین عقلانی مسائل دینی روی آوردند.
- (۴) دکارت روش تجربی را بهترین راه برای پیشرفت بشر می‌دانست و از فیلسوفان خواست که از بت‌هایی که فلاسفه قدیم برای ما ساخته‌اند، دست بردارند و فقط به آن چه از طریق تجربه به دست می‌آید، تکیه کنند.

۲۸۴- کدام گزینه از اشکال عمده مخالفت با عقل در برخی جریان‌های اسلامی نیست؟

- (۱) تنگ کردن محدوده اعتبار عقل
- (۲) محدود کردن کارآمدی عقل در عین پذیرش آن
- (۳) مخالفت با فلسفه و منطق، تحت عنوان دستاوردی یونانی و غیراسلامی
- (۴) تطابق عقل با تصریحات وحی

۲۸۵- درباره سازگاری فلسفه با دین، کدام گزینه درست است؟

- (۱) بسیاری از آرای فیلسوفان یونانی با آموزه‌های اسلامی سازگاری دارد.
- (۲) فلسفه دانش و شاخه‌ای از کلام است که فقط افراد خاصی می‌توانند وارد این شاخه از دانش بشوند.
- (۳) در درستی و نادرستی یک دانش، خاستگاه آن است که داور می‌کند.
- (۴) در دانش فلسفه، بهره‌گیری از دستاوردهای متفکران دیگر ضروری نیست.



۲۸۶- درباره استدلال عقلی، کدام گزینه درست است؟

- (۱) استدلال‌های عقلی معیار اولیة قبول یا رد هر حکم و هر نظر علمی و فلسفی هستند.
- (۲) فلاسفه مسلمان حس و قلب را به عنوان ابزاری برای کسب معرفت قبول ندارند.
- (۳) فیلسوفان مسلمان، تنها راه کسب معرفت را عقل می‌دانند.
- (۴) فلاسفه مسلمان عقل را عالی‌ترین مرتبه شهود می‌دانند، نه وحی.

۲۸۷- کدام گزینه صحیح است؟

- (۱) دانشمندانی که موضوعات اعتقادی دین را با استدلال و منطق مورد بحث قرار می‌دهند، فیلسوف نامیده می‌شوند.
- (۲) حیات فلسفی مسلمانان از همان ابتدای ظهور اسلام آغاز شد.
- (۳) نهضت ترجمه متون که از قرن سوم هجری آغاز شد، یکی دیگر از زمینه‌های شکل‌گیری حیات فلسفی در جهان اسلام بود.
- (۴) مسلمانان در فلسفه نیز یادگارهای فیلسوفان بزرگ یونان را آموختند و با نقد و بررسی آرای آن حکیمان، نظام فلسفی نوینی را سامان بخشیدند که ضمن برخورداری از آرای افلاطون و به خصوص ارسطو، دربردارنده اندیشه‌های جدیدی بود که تا آن روزگار سابقه نداشت.

۲۸۸- برخورد فارابی با سیاست در کدام گزینه به درستی بیان شده است؟

- (۱) فارابی هرگز مشاغل سیاسی را نپذیرفت و با اهل سیاست معاشرت نداشت و معتقد بود سعادت در تنهایی به دست می‌آید.
- (۲) از نظر فارابی، هدف اصلی مدینه، سعادت در آخرت است، نه دنیا.
- (۳) فارابی مدینه فاضله را به بدنی سالم تشبیه می‌کند که هر عضو آن متناسب با ویژگی خود وظیفه‌ای دارد و آن وظیفه را به نحو احسن انجام می‌دهد، همان‌گونه که در اعضای بدن، هیچ یک بر دیگری مقدم نیست و همگی وظایفی را بر عهده دارند.
- (۴) ریاست جامعه باید برعهده کسی باشد که روحی بزرگ و سرشتی عالی دارد و به عالی‌ترین درجات تعقل رسیده است که بتواند احکام و شرایع را دریافت کند.

۲۸۹- کدام گزینه توصیف نهضت ترجمه است؟

- (۱) نهضت ترجمه فقط در دانش فلسفه رخ داد و از زمینه‌های شکل‌گیری حیات فلسفی در جهان اسلام بود.
- (۲) در نهضت ترجمه، کتب گوناگون از رشته‌های مختلف علمی به زبان‌هایی مانند سریانی، هندی، یونانی و پهلوی ترجمه شد.
- (۳) نظام فکری فیلسوفان اسلامی، همان معارف حکمای یونان از جمله افلاطون و به خصوص ارسطو بود.
- (۴) علوم گوناگون از قبیل منطق، فلسفه، نجوم، ریاضیات، طب، ادب و سیاست در نهضت ترجمه مورد توجه قرار گرفت.

۲۹۰- از دیدگاه فارابی مسیر سعادت انسان از چه چیزی می‌گذرد و او مدینه فاضله را به چه چیزی تشبیه می‌کند؟

- (۱) اجتماع - بدن سالم (۲) جامعه - بهشت (۳) حکمت - بدن سالم (۴) خردورزی - بهشت

منطق

۲۹۱- با کدام دو مفهوم زیر، نمی‌توان یک قضیه منفصل حقیقی ساخت؟

- (۱) شرطی متصل و شرطی منفصل
- (۲) منفصل حقیقی و منفصل مانعة‌الجمع
- (۳) قیاس اقترانی و قیاس استثنایی
- (۴) قیاس معتبر و قیاس نامعتبر

۲۹۲- کدام گزینه شرطی منفصل است؟

- (۱) علی یا نمره زیر ۱۰ می‌گیرد یا قبول نمی‌شود.
- (۲) علی یا نمره بالای ۱۵ می‌گیرد یا قبول می‌شود.
- (۳) علی یا نمره زیر ۱۷ می‌گیرد یا قبول می‌شود.
- (۴) علی یا نمره زیر ۵ می‌گیرد یا قبول نمی‌شود.

۲۹۳- کدام گزینه در مورد قضایای شرطی «منفصل مانعة‌الرفع» نادرست است؟

- (۱) ممکن است بین محمول‌های دو طرف آن رابطه تباین باشد.
- (۲) ممکن است هر دو طرف آن صادق باشند.
- (۳) انفصال بین دو طرف آن تام نیست.
- (۴) محال است بین محمول‌های دو طرف آن رابطه تساوی باشد.

۲۹۴- کدام گزینه با توجه به قضیه «گروه خونی او یا A یا B است» درست است؟

- (۱) اگر گروه خونی او A باشد، B نیست.
- (۲) اگر گروه خونی او B نباشد، A است.
- (۳) اگر گروه خونی او A نباشد، B است.
- (۴) چون گروه خونی او B نیست، A است.

۲۹۵- در یک قیاس استثنایی که مقدمه اولش منفصل مانعة‌الجمع باشد، فقط از یک بخش مقدمه، بخش دیگر نتیجه می‌شود.

- (۱) وضع - وضع (۲) وضع - رفع (۳) رفع - رفع (۴) رفع - وضع



۲۹۶- می توان گفت اگر قیاسی
 (۱) نتیجه صادق داشته باشد، معتبر است.
 (۲) معتبر باشد، نتیجه آن صادق است.
 (۳) نتیجه صادق داشته باشد، مقدماتش صادق است.
 (۴) معتبر و مقدماتش صادق باشند، نتیجه اش صادق است.

۲۹۷- کدام گزینه درباره مغالطه های در اثر عوامل روانی نادرست است؟
 (۱) درباره یک موضوع هم می توان از مغالطه مسموم کردن چاه استفاده کرد، هم تله گذاری.
 (۲) مغالطه توسل به احساسات زمانی اتفاق می افتد که احساسات در یک تصمیم گیری دخیل باشند.
 (۳) مغالطه بزرگ نمایی می تواند برای تأیید یک نظر درست به کار رود، حتی اگر بدون ذکر دلیل باشد.
 (۴) استفاده از عوامل روانی برای اقناع مخاطب، همواره نوعی از مغالطه در اثر عوامل روانی است.

۲۹۸- کدام گزینه یک قضیه شرطی است؟
 (۱) اندوه بزرگی است چه باشی چه نباشی
 (۲) حباب وار براندازم از نشاط کلاه
 (۳) اگر ز روی تو عکسی به جام ما افتد
 (۴) خواهی نشوی رسوا هم رنگ جماعت شو

۲۹۹- نتیجه یک قیاس استثنایی که فقط یک مقدمه شرطی منفصل دارد،
 (۱) همیشه شرطی منفصل است.
 (۲) همیشه حملی است.
 (۳) همیشه شرطی است.
 (۴) می تواند حملی یا شرطی باشد.

۳۰۰- تالی قضیه «اگر مجید ایرانی باشد، آنگاه یا تهرانی است یا تبریزی» چه نوع قضیه ای است؟
 (۱) شرطی متصل
 (۲) شرطی منفصل حقیقی
 (۳) شرطی منفصل مانعةالجمع
 (۴) شرطی منفصل مانعةالخلو

فلسفه یازدهم

۳۰۱- کدام گزینه درباره اخلاق صحیح نیست؟
 (۱) انسان مفهوم اخلاق را به تدریج و با تلاش علمی می شناسد.
 (۲) اخلاق از تفاوت های کلیدی انسان با دیگر موجودات است.
 (۳) شناخت اخلاق به معنای درک خوب و بد اخلاقی است.
 (۴) در تعریف انسان می توان گفت: موجودی که براساس حسن و قبح درک و عمل می کند.

۳۰۲- کدام یک از افعال زیر فعل طبیعی محسوب می شود؟
 (۱) کمک به کسی که زمین خورده است.
 (۲) عمل به دستور مادر
 (۳) پختن غذا برای خوردن
 (۴) خرید کردن مادر برای خانواده به جای پدر

۳۰۳- کدام گزینه از ویژگی های افعال طبیعی نیست؟
 (۱) به صورت معمولی و عادی انجام می شوند.
 (۲) در جهت رفع نیاز هستند.
 (۳) تنها به نیازهای طبیعی مربوط هستند.
 (۴) محدود به نیازهای جسمی بشر هستند.

۳۰۴- کدام گزینه از مسائل فلاسفه در زمینه اخلاق نیست؟
 (۱) ویژگی های خاص افعال اخلاقی
 (۲) دزدی فعلی اخلاقی است یا نه؟
 (۳) تفاوت افعال اخلاقی و افعال طبیعی
 (۴) تغییر کردن یا نکردن اصول اخلاقی نسبت به جوامع

۳۰۵- کدام کتاب افلاطون شامل دیدگاه های اخلاقی او نیست؟
 (۱) جمهوری
 (۲) قوانین
 (۳) تئیتوس
 (۴) گرگیاس

۳۰۶- از نظر افلاطون، ملاک فضیلت یا رذیلت بودن فعل اخلاقی چیست؟
 (۱) سود و منفعت داشتن برای انسان
 (۲) تطابق با فطرت و وجدان الهی
 (۳) منتهی شدن به سعادت یا شقاوت
 (۴) مطابقت با عرف اجتماعی

۳۰۷- کدام گزینه طبق نظر افلاطون و ارسطو از قوای اصلی انسان نیست؟
 (۱) شهوت
 (۲) غضب
 (۳) شجاعت
 (۴) عقل



۳۰۸- کدام گزینه درباره‌ی قوای اصلی وجود بشر و اثر آنان نادرست است؟

- (۱) غضب: قرار گرفتن در برابر موانع
(۲) شهوت: به انحطاط کشیدن بشر
(۳) غضب: دعوت به عکس‌العمل
(۴) عقل: قوه‌ی تشخیص

۳۰۹- اولین کتاب مستقل در اخلاق چه نام دارد، نوشته‌ی کیست و با چه هدفی نوشته شده است؟

- (۱) اخلاق نیکوماخوس - ارسطو - تبیین اصول اخلاقی
(۲) قوانین - افلاطون - تربیت
(۳) اخلاق نیکوماخوس - ارسطو - تربیت
(۴) قوانین - افلاطون - تبیین اصول اخلاقی

۳۱۰- کدام گزینه درباره‌ی نظریه‌ی اخلاق افلاطون صحیح است؟

- (۱) از نظر او عدالت در نتیجه‌ی حکومت عقل حاصل می‌شود.
(۲) افلاطون این معیار را مطرح کرد و شاگرد خود ارسطو را مسئول تغییر و تکمیل آن کرد.
(۳) اگر عقل بین قوای شهوت و غضب اعتدال برقرار کند، عدالت تنها میان این دو قوه حاصل می‌شود.
(۴) از نظر افلاطون، انسان نیک‌بخت انسانی است که قوای غضب و شهوت را رها کند و یکپارچه پیرو عقل باشد.



۳۱۱- نقش متغیرهای روان‌شناختی در کدام گزینه زیر با بقیه متفاوت است؟

- (۱) زهرا به دلیل شکست عاطفی، دچار تنگی نفس شده است.
(۲) محسن به دلیل فشار خون بالا، احساس ناتوانی و ناامیدی می‌کند.
(۳) حسین پس از بیکار شدن، به اختلال گوارشی دچار شده است.
(۴) دکتر، علت مشکلات معده‌ی سارا را استرس‌های فراوان واردشده به او می‌داند.

۳۱۲- در کدام گزینه به ترتیب علائم «هیجانی»، «شناختی» و «رفتاری» فشار روانی بیان شده است؟

- (۱) ترس - گریه کردن - فریاد زدن
(۲) مشکلات حافظه - عصبانیت - فرار کردن
(۳) ترس - مشکلات حافظه - فریاد زدن
(۴) گریه کردن - نداشتن تمرکز - عصبانیت

۳۱۳- سارا در هنگام مواجهه با استرس، تا صد می‌شمارد، ریحانه برای اهداف بعدی خود برنامه‌ریزی می‌کند و معصومه سعی می‌کند خاطره‌ای

خوش از کودکی خود را به یاد آورد. به ترتیب سارا، ریحانه و معصومه از کدام روش‌های مقابله‌ی سازگارانه استفاده کرده‌اند؟

- (۱) کوتاه‌مدت - بلندمدت - کوتاه مدت
(۲) کوتاه‌مدت - بلندمدت - بلندمدت
(۳) بلندمدت - کوتاه‌مدت - بلندمدت
(۴) بلندمدت - کوتاه‌مدت - کوتاه‌مدت

۳۱۴- فشار روانی حاصل در کدام موقعیت زیر با بقیه متفاوت است؟

- (۱) عصبانیت از مدیر به علت بی‌انصافی کردن در حق کارمندان
(۲) فراموش کردن هر چه که خوانده‌ایم در جلسه‌ی امتحان
(۳) از دست دادن تمرکز هنگام پاسخ‌گویی به سوالات شفاهی معلم
(۴) تحت فشار بودن تیم والیبال برای حفظ نتیجه‌ی برد بازی در لحظات آخر

۳۱۵- کدام عبارت زیر در رابطه با انواع مقابله با فشار روانی صحیح است؟

- (۱) هنگام روبه‌رو شدن با موقعیت فشارآور، فرد در درجه‌ی اول کنترل شخصی خود را ارزیابی می‌کند.
(۲) نیاز برای دوباره سازگار شدن با شرایط جدید زندگی را مقابله می‌گویند.
(۳) از شوخی در مواردی که امکان از بین بردن مشکل در کوتاه‌مدت وجود ندارد، استفاده می‌شود.
(۴) فردی که به علت ترس از شکست در ازدواج، تصمیم می‌گیرد برای همیشه ازدواج را رها می‌کند و می‌خواهد تنها بماند، از روش تکانشی برای مقابله استفاده کرده است.

۳۱۶- تأثیر مذهب بر سلامت در کدام گزینه با بقیه متفاوت است؟

- (۱) روحیه‌ی مثبت حاصل از شرکت در مراسمی که در مساجد برگزار می‌شود.
(۲) آرامش ذهنی حاصل از مناجات با خدا
(۳) احساس افزایش حمایت اجتماعی در نماز جمعه
(۴) دوری و اجتناب از رفتارهای انحرافی، خارج از چارچوب خانواده



۳۱۷- علامت‌های سؤال در شکل زیر (پیوستار سلامت و بیماری) در کدام گزینه به درستی بیان شده‌اند و دارای چه رنگی هستند؟

- (۱) الف: شیوه زندگی نسبتاً سالم - سبز ب: مرگ - قرمز
- (۲) الف: مرگ - قرمز ب: سلامت - سبز
- (۳) الف: سلامت - سبز ب: مرگ - قرمز
- (۴) الف: سلامت - سبز ب: ناتوانی کامل و شدید - قرمز

ب؟

میانہ

الف؟

۳۱۸- طبق پرسش‌نامه سبک زندگی، خانم محمدی نمره ۴۲، آقای سعیدی نمره ۸۳ و آقای رضایی نمره ۵۷ را کسب کرده‌اند. به ترتیب هر یک از

این افراد در رابطه با فشار روانی چه وضعیتی دارند؟

- (۱) آسیب‌پذیر - نیاز به مراقبت‌های ویژه - جداً آسیب‌پذیر
- (۲) جداً آسیب‌پذیر - نیاز به مراقبت‌های ویژه - آسیب‌پذیر
- (۳) آسیب‌پذیر - جداً آسیب‌پذیر - خیلی آسیب‌پذیر
- (۴) خیلی آسیب‌پذیر - آسیب‌پذیر - جداً آسیب‌پذیر

۳۱۹- کدام روش مقابله سازگارانۀ زیر با بقیه متفاوت است؟

- (۱) احسان هنگام بحث با پدرش، محیط را ترک می‌کند.
- (۲) مرتضی در جلسه سخنرانی، با خود بطری آب خنک همراه دارد.
- (۳) حامد سعی می‌کند همیشه رژیم غذایی حاوی کربوهیدرات زیاد و چربی کم را رعایت کند.
- (۴) سحر در مواجهه با افکار منفی که در رابطه با شکست در امتحان ریاضی به سراغش می‌آید، می‌گوید «بس است».

۳۲۰- کدام عبارت زیر در رابطه با سبک زندگی صحیح است؟

- (۱) سبک زندگی، مجموعه الگوهای جسمانی و روانی است که افراد معمولاً در زندگی روزمره از آن‌ها استفاده می‌کنند.
- (۲) تغذیه سالم و متعادل به سبک زندگی افراد مرتبط است.
- (۳) رعایت یک نوع رژیم غذایی واحد در مورد همه افراد و در همه سنین صدق می‌کند.
- (۴) کوچک‌ترین بخش هرم غذایی، شامل گوشت و جایگزین‌ها می‌شود.

